



## Electrical Circuit Diagrams

---

Elektrische Circuitdiagrammen

Schémas Électriques

Elektrische Schaltpläne

Schema di Circuiti

Esquemas de Circuitos Eléctricos

Diagramas dos Circuitos Eléctricos



**COLOUR CODES****DRAADKLEURCODES****CODES DES COULEURS DES FILS****KABELFARBCODES****CODICI COLORI DEI CAVI****CÓDIGOS DE COLORES DE LOS CABLES****CÓDIGOS DAS CORES DOS FIOS**

CODE COLOUR	CODE KLEUR	CODE COULEUR	CODE FARBE	CODICE COLORE	CODIGO COLOR	CÓDIGO COR
B BLACK	B ZWART	B NOIR	B SCHWARZ	B NERO	B NEGRO	B PRETO
G GREEN	G GROEN	G VERT	G GRÜN	G VERDE	G VERDE	G VERDE
K PINK	K ROZE	K ROSE	K ROSA	K ROSA	K ROSA	K ROSA
LG LIGHT GREEN	LG LICHTGROEN	LG VERT CLAIR	LG HELLGRÜN	LG VERDE CHIARO	LG VERDE CLARO	LG VERDE CLARO
N BROWN	N BRUIN	N BRUN	N BRAUN	N MARRONE	N MARRON	N CASTANHO
O ORANGE	O ORANJE	O ORANGE	O ORANGE	O ARANCIONE	O NARANJA	O LARANJA
P PURPLE	P PAARS	P VIOLET	P LILA	P PORPORA	P PURPURA	P ROXO
R RED	R ROOD	R ROUGE	R ROT	R ROSSO	R ROJO	R VERMELHO
S SLATE (grey)	S LEIGRIJS	S GRIS	S GRAU	S ARDESIA (grigio)	S PIZARRA (gris)	S CINZENTO
U BLUE	U BLAUW	U BLEU	U BLAU	U BLU	U AZUL	U AZUL
W WHITE	W WIT	W BLANC	W WEISS	W BIANCO	W BLANCO	W BRANCO
Y YELLOW	Y GEEL	Y JAUNE	Y GELB	Y GIALLO	Y AMARILLO	Y AMARELO

# COMO UTILIZAR LOS DIAGRAMAS DE CIRCUITOS

Toda la información contenida en este folleto está destinada al uso con el libro de la Biblioteca de Consulta Eléctrica.

Estos esquemas de conexiones se presentan empezando por la distribución de Tensión y Masa, seguida de los circuitos de cada sistema eléctrico del coche.

## Distribución de potencia

El esquema de Distribución de Potencia ilustra las conexiones entre la batería y las cajas de fusibles del compartimento motor y habitáculo. También ilustra la circuitería interna de las cajas de fusibles.

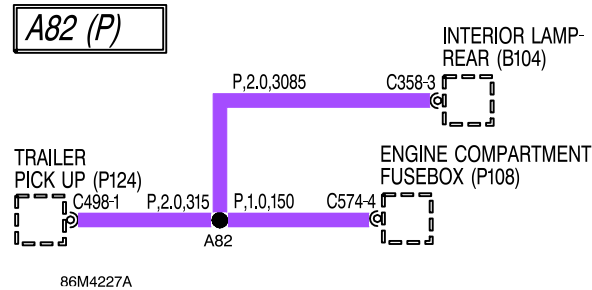

Después de estos detalles sobre cajas de fusibles viene la sección Uniones de Convergencia y Empalmes, en que se detalla la forma en que los empalmes del cableado y las uniones de convergencia distribuyen la tensión por los mazos de cables. Esta información deberá usarse durante la diagnosis de fallos eléctricos, para comprobar si hay síntomas en circuitos asociados y reducir el alcance de la investigación.

## Uniones de convergencia y empalmes

Las tablas de uniones de convergencia y empalmes presentan el empalme(s) y cableado hasta el primer componente. Los empalmes se identifican con un número provisto de prefijo alfabético y color de cable.

## Atributos de cables

Al lado del color del cable se da información adicional (separada por una ","): Calibre del cable - sección transversal del cable en milímetros cuadrados. Esto se incluye para ayudarle a seleccionar el cable correcto durante la reparación del cableado.

Longitud del cable (distribución de tensión y masa solamente) - la longitud del cable en milímetros. Esto sirve para localizar empalmes internos de los mazos de cables, y buscar el cable más corto entre el empalme y el conector. Por ejemplo, se ve que C574-4 está a 150 mm de distancia del empalme A82.

## Distribución de masa

La sección de distribución a masa comprende una serie de tablas de Uniones de Convergencia y Empalmes. Los mismos se usan de forma similar a los de Distribución de Tensión, a fin de reducir la zona de búsqueda, buscando síntomas de avería en circuitos asociados.

## Conectores

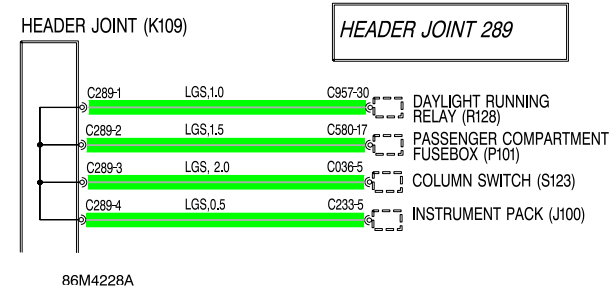

Las uniones de convergencia se reconocen por el número del conector correspondiente, que tiene un sufijo para indicar la disposición de pines del cable, por ejemplo C289-1 identifica el conector 289 y 1 el número de pin. El color del material aislante del cable se identifica de la forma normal. En el caso de cables que tienen un color predominante y una franja de color secundario, el color principal se identifica primero, por ejemplo LGS - Verde claro con franja gris.

## Tipos de línea



Esto significa que el cable se conecta a otro circuito.

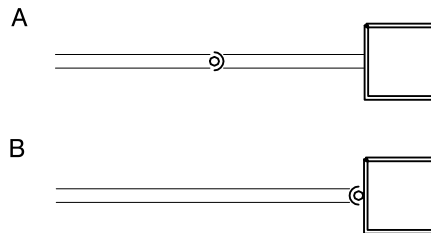

El símbolo de copa y bola indica las mitades macho y hembra del conector.

A. El enchufe en el cable (cable libre) se conecta directamente al componente.

B. El conector se enchufa directamente en el componente.

## Componentes

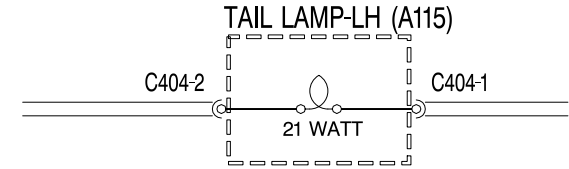

86M4231A

Se indica el nombre o descripción del componente. Un perfil dibujado con línea de puntos indica que el componente no se ha ilustrado completo.

## Tomas de masa

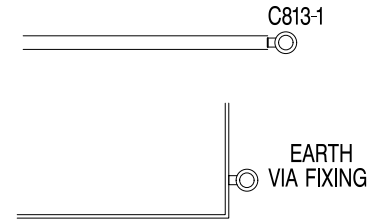

86M4232A

Las tomas de masa se identifican con el símbolo de un ollao y el número del conector, excepto cuando los componentes se conectan a masa a través de sus fijaciones, en ese caso sólo se ilustra el ollao.

## Fusibles y Diodos

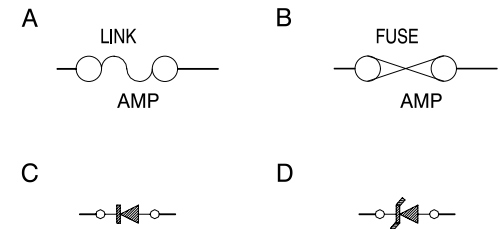

86M4234A

Los eslabones fusibles (A) y fusibles para la corriente de régimen (B) se identifican como se indica.

La dirección de la flecha en un símbolo de Diodo (C), indica la dirección del flujo de corriente. El diodo Zener (D) impide el flujo de corriente hasta que se alcance una determinada tensión.

## Distribución de corriente

---

<b>E107</b> Masa	<b>Y140</b> Alumbrado
<b>K109</b> Unión de convergencia	<b>Y141</b> Luces de emergencia
<b>M100</b> Alternador/generador	<b>Y142</b> Ventilador de refrigeración
<b>M101</b> Motor de arranque	<b>Y143</b> ABS
<b>M137</b> Ventilador - Condensador	<b>Y144</b> Inyectores/bomba de combustible
<b>N102</b> Solenoide - Avance automático	
<b>P100</b> Batería	
<b>P101</b> Caja de fusibles - Habitáculo	
<b>P108</b> Caja de fusibles - Compartimento motor	
<b>P110</b> Soporte - Fusible	
<b>R100</b> Relé - Principal	
<b>R102</b> Relé - Motor de arranque	
<b>R114</b> Relé - Bujía de incandescencia	
<b>R117</b> Relé - Ventilador de refrigeración	
<b>R133</b> Relé - Bocina	
<b>R173</b> Relé - ABS - Bomba de retorno	
<b>R190</b> Módulo de relés	
<b>R191</b> Módulo de relés - Gestión del motor	
<b>S121</b> Interruptor - Emergencia	
<b>S176</b> Interruptor - Encendido	
<b>S206</b> Interruptor - Inercial	
<b>Y104</b> Encendido	

**FREELANDER**

# POWER DISTRIBUTION

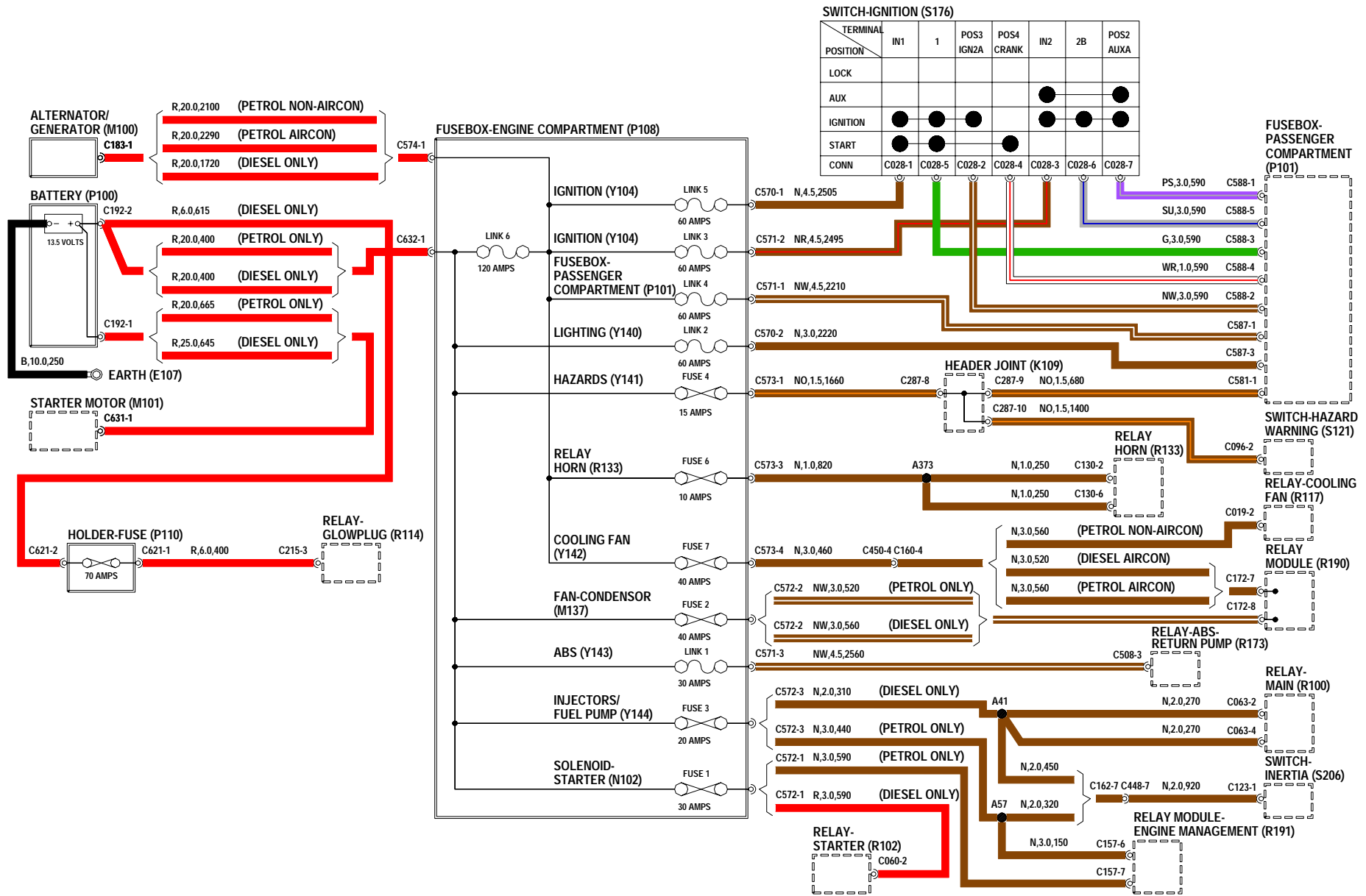

## Distribución de masa - Dirección a la derecha

---

<b>A110</b>	Luz - Antiniebla - Trasera - Lado derecho	<b>R137</b>	Relé - Limpialuneta
<b>A111</b>	Luz - Antiniebla - Trasera - Lado izquierdo	<b>R152</b>	Relé - Elevalunas - Traseros
<b>A114</b>	Luz - Trasera - Lado derecho	<b>S181</b>	Interruptor - Luz de tapa de maletero/portón trasero
<b>A126</b>	Luz - Pare - Montada en lo alto	<b>S250</b>	Interruptor - Portón trasero abierto
<b>A127</b>	Luz - Matrícula trasera - Lado derecho		
<b>A129</b>	Luz - Marcha atrás - Lado derecho		
<b>A130</b>	Luz - Marcha atrás - Lado izquierdo		
<b>D124</b>	Modulador - ABS		
<b>D125</b>	ECM - ABS		
<b>D128</b>	ECM - Airbag		
<b>F100</b>	Autorradio		
<b>F113</b>	Antena		
<b>H100</b>	Elemento calefactor - Luneta trasera		
<b>K108</b>	Unión de convergencia - Masa		
<b>M106</b>	Motor - Limpialuneta		
<b>M114</b>	Motor - Cerradura - Portón trasero		
<b>M152</b>	Bomba - Retorno - ABS		
<b>M164</b>	Depósito de combustible		
<b>P124</b>	Sensor de remolque		

# EARTH DISTRIBUTION RHD

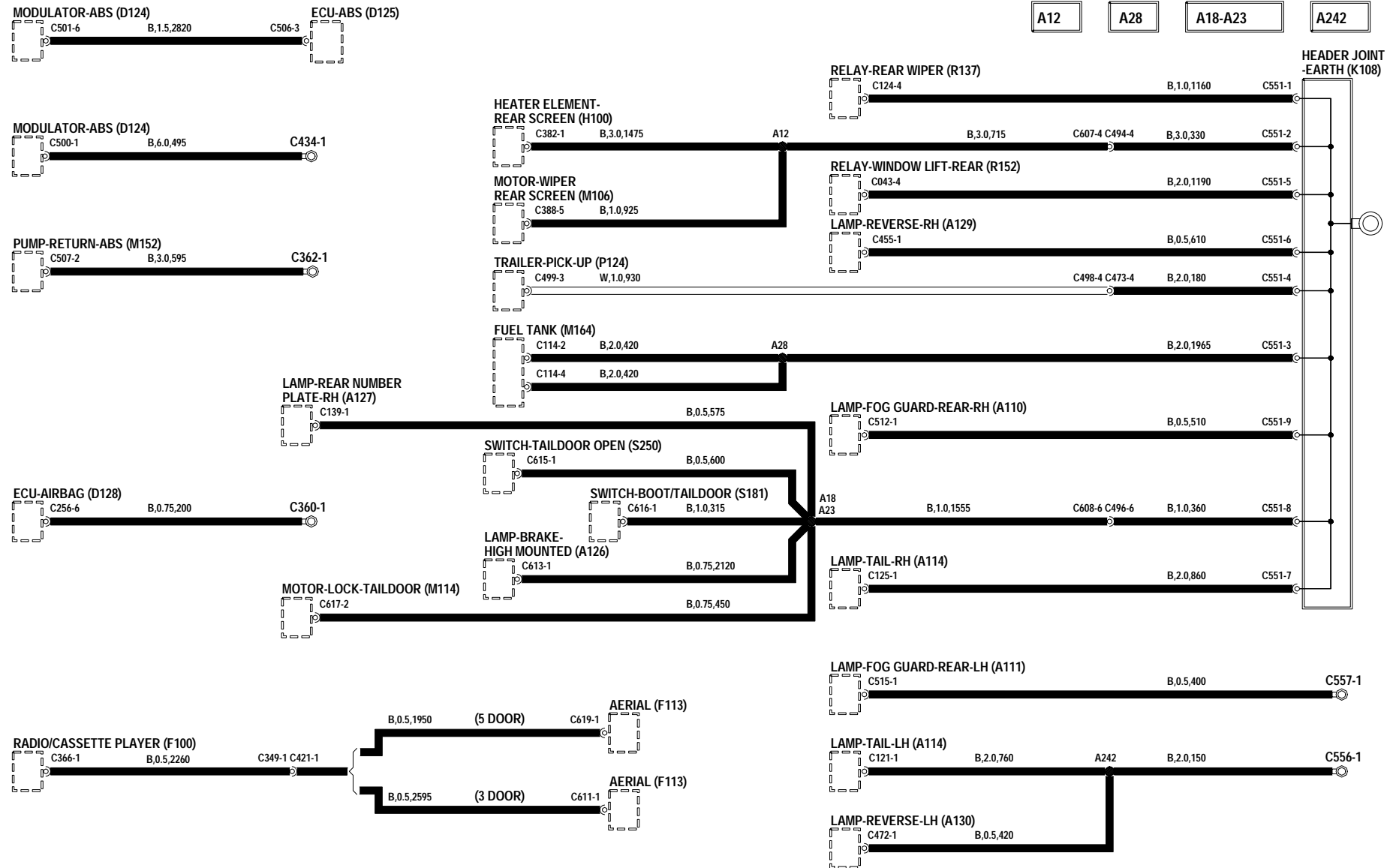

## Distribución de masa - Dirección a la derecha

---

<b>A100</b> Faro - Lado derecho	<b>M119</b> Motor - Cerradura de puerta - Trasera - Lado derecho	<b>S212</b> Interruptor - Nivel de líquido de frenos
<b>A101</b> Faro - Lado izquierdo	<b>M120</b> Motor - Cerradura de puerta - Trasera - Lado izquierdo	<b>S224</b> Interruptor - Capó
<b>A116</b> Luz - Intermitente de dirección/emergencia - Delantera - Lado derecho	<b>M129</b> Motor - Nivelación de faros - Lado derecho	<b>S227</b> Acoplador giratorio
<b>A117</b> Luz - Intermitente de dirección/emergencia - Delantera - Lado izquierdo	<b>M130</b> Motor - Nivelación de faros - Lado izquierdo	<b>T139</b> Sensor - Volumétrico
<b>B100</b> Luz - Interior - Delantera	<b>M137</b> Ventilador - Condensador	<b>V103</b> Enchufe - Accesorios
<b>B104</b> Luz - Interior - Trasera	<b>M153</b> Bomba - Lavaparabrisas	
<b>B117</b> Iluminación de mandos del calefactor	<b>M154</b> Bomba - Lavaluneta	
<b>D125</b> ECM - ABS	<b>M168</b> Retrovisor - Puerta - Lado del conductor	
<b>F100</b> Autorradio	<b>M169</b> Retrovisor - Puerta - Lado del acompañante	
<b>J112</b> Encendedor - Delantero	<b>P101</b> Caja de fusibles - Habitáculo	
<b>K108</b> Unión de convergencia - Masa	<b>R171</b> Relé - ABS	
<b>K109</b> Unión de convergencia	<b>R173</b> Relé - ABS - Bomba de retorno	
<b>L100</b> Bocina(s)	<b>S121</b> Interruptor - Emergencia	
<b>M105</b> Motor - Limpiaparabrisas	<b>S184</b> Interruptor - Motor del ventilador	
<b>M117</b> Motor - Cerradura de puerta - Delantera - Lado derecho	<b>S185</b> Interruptor - Aire fresco/recirculado	
<b>M118</b> Motor - Cerradura de puerta - Delantera - Lado izquierdo	<b>S188</b> Interruptor - Triple	
	<b>S194</b> Grupo de mandos - Acondicionador de aire (A/A)	



# EARTH DISTRIBUTION RHD

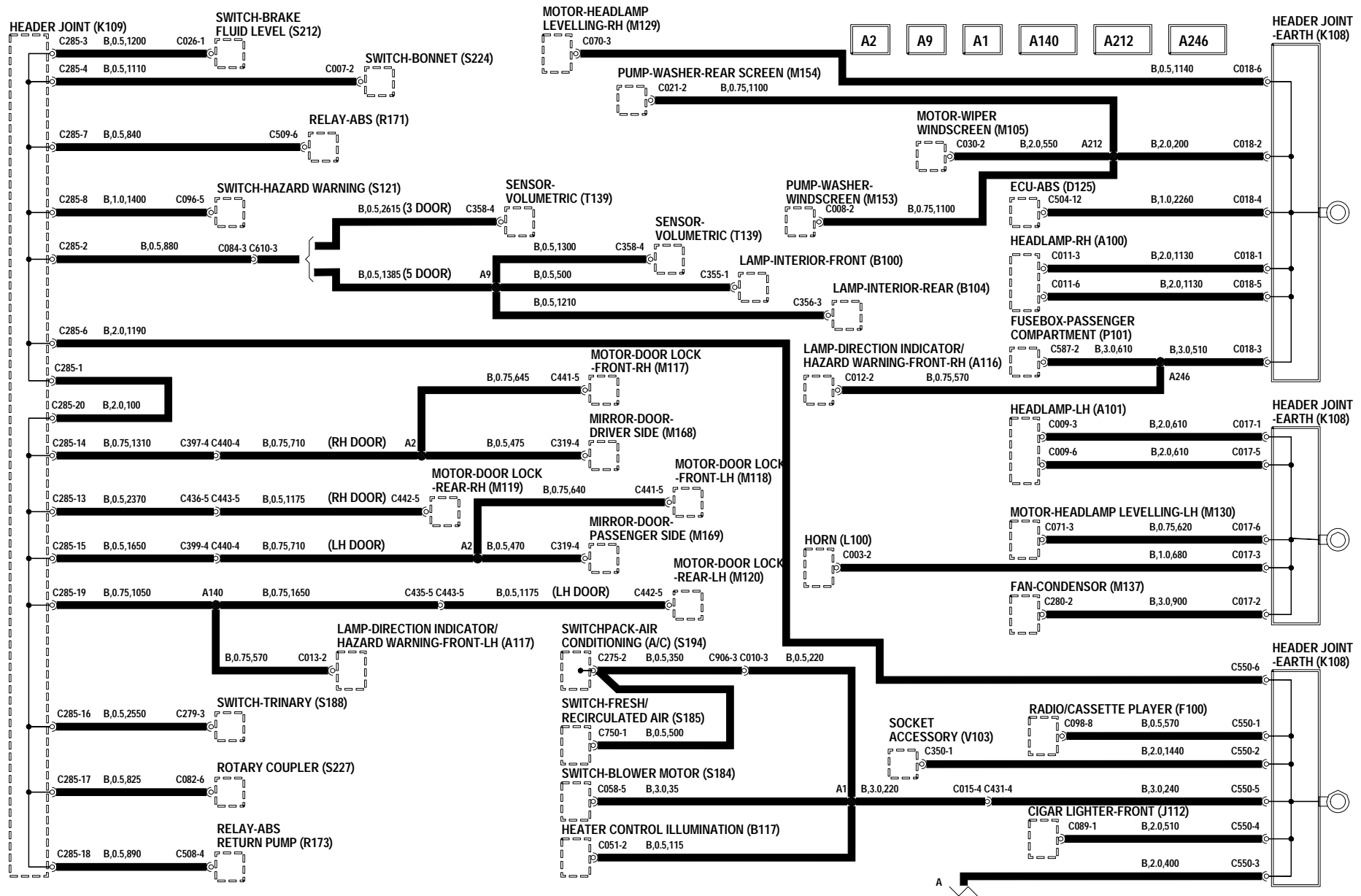

## Distribución de masa - Dirección a la derecha

---

<b>D131</b>	Módulo de control del motor (ECM)	<b>S171</b>	Interruptor - Techo solar
<b>D137</b>	Módulo - Ultrasónico	<b>S183</b>	Regulador de luminosidad - Iluminación de instrumentos
<b>F101</b>	Display a distancia de la radio	<b>S247</b>	Interruptor - Cierre centralizado de puertas
<b>J100</b>	Cuadro de instrumentos	<b>S249</b>	Interruptor - Elevalunas - Portón trasero
<b>K108</b>	Unión de convergencia - Masa	<b>T102</b>	Sensor - Posición del cigüeñal (CKP)
<b>K109</b>	Unión de convergencia	<b>T103</b>	Pantalla - Sensor - Posición del cigüeñal (CKP)
<b>M102</b>	Motor - Ventilador de refrigeración - 1	<b>T131</b>	Sensor - Térmico de oxígeno (HO2S)
<b>P101</b>	Caja de fusibles - Habitáculo	<b>T132</b>	Pantalla - Sensor - Térmico de oxígeno (HO2S)
<b>R190</b>	Módulo de relés	<b>T140</b>	Sensor - Alzada de aguja
<b>S109</b>	Interruptor - Nivelación de faros	<b>T143</b>	Sensor - Velocidad
<b>S111</b>	Interruptor - Luces antiniebla - Traseras	<b>T198</b>	Pantalla - Sensor - Alzada de aguja
<b>S114</b>	Mando - Lavaluneta	<b>V100</b>	Enchufe de diagnóstico
<b>S116</b>	Mando - Limpialuneta	<b>Y124</b>	Bajada de pendientes
<b>S120</b>	Interruptor - Luneta térmica		
<b>S122</b>	Interruptor - Guanteras		
<b>S138</b>	Interruptor - Elevalunas - Delantero - Lado derecho		
<b>S139</b>	Interruptor - Elevalunas - Delantero - Lado izquierdo		
<b>S156</b>	Interruptor - Retrovisor		

# EARTH DISTRIBUTION

## RHD

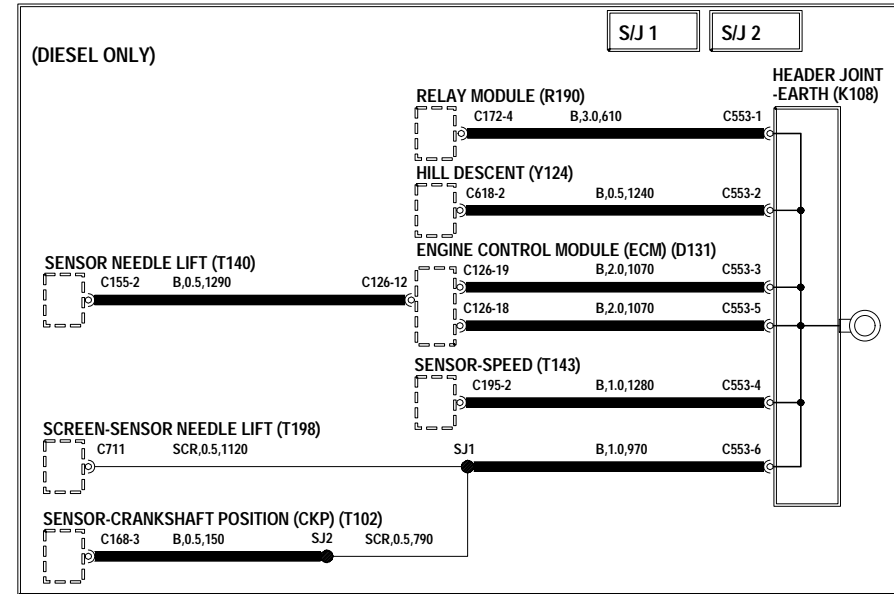
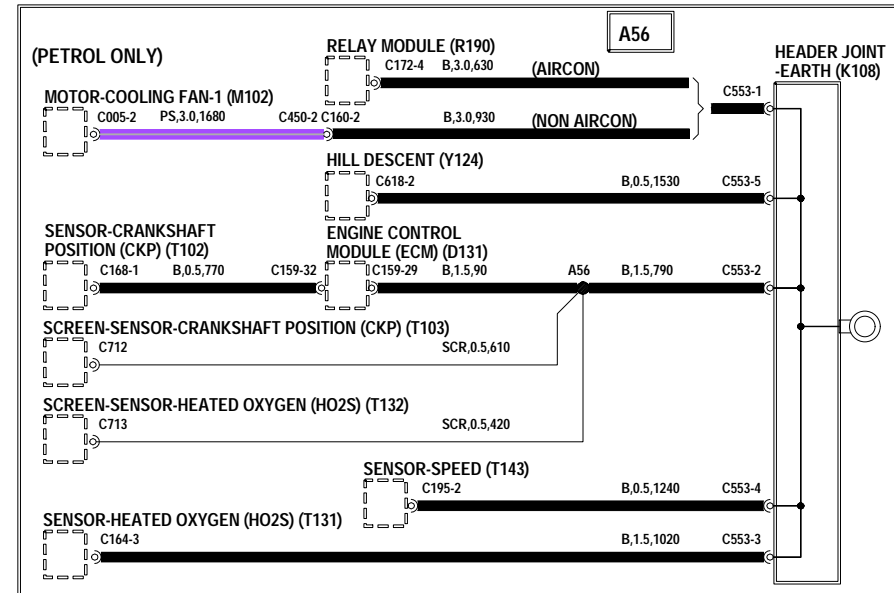
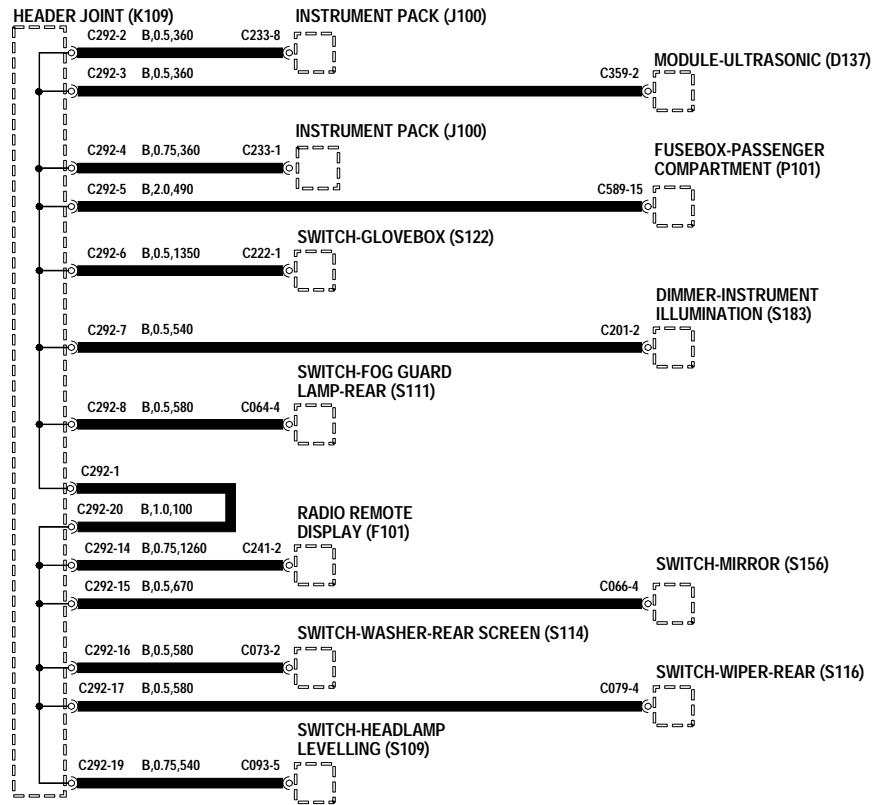
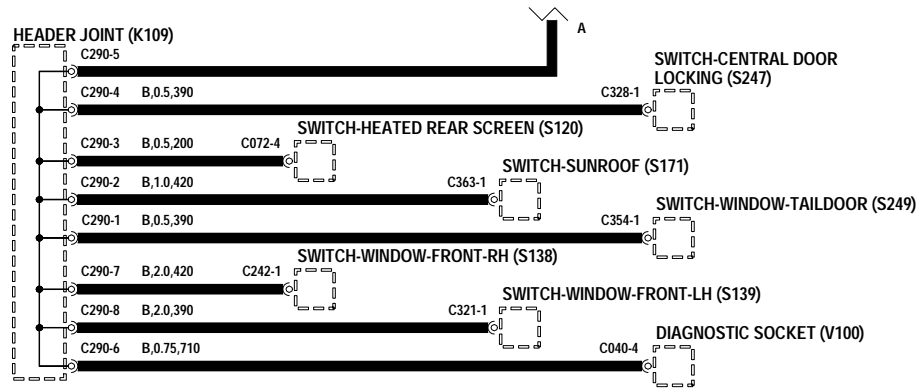

## Distribución de masa - Dirección a la izquierda

---

<b>A110</b>	Luz - Antiniebla - Trasera - Lado derecho	<b>R137</b>	Relé - Limpialuneta
<b>A111</b>	Luz - Antiniebla - Trasera - Lado izquierdo	<b>R152</b>	Relé - Elevalunas - Traseros
<b>A114</b>	Luz - Trasera - Lado derecho	<b>S181</b>	Interruptor - Luz de tapa de maletero/portón trasero
<b>A126</b>	Luz - Pare - Montada en lo alto	<b>S250</b>	Interruptor - Portón trasero abierto
<b>A127</b>	Luz - Matrícula trasera - Lado derecho		
<b>A129</b>	Luz - Marcha atrás - Lado derecho		
<b>A130</b>	Luz - Marcha atrás - Lado izquierdo		
<b>D124</b>	Modulador - ABS		
<b>D125</b>	ECM - ABS		
<b>D128</b>	ECM - Airbag		
<b>F100</b>	Autorradio		
<b>F113</b>	Antena		
<b>H100</b>	Elemento calefactor - Luneta trasera		
<b>K108</b>	Unión de convergencia - Masa		
<b>M106</b>	Motor - Limpialuneta		
<b>M114</b>	Motor - Cerradura - Portón trasero		
<b>M152</b>	Bomba - Retorno - ABS		
<b>M164</b>	Depósito de combustible		
<b>P124</b>	Sensor de remolque		

# EARTH DISTRIBUTION LHD

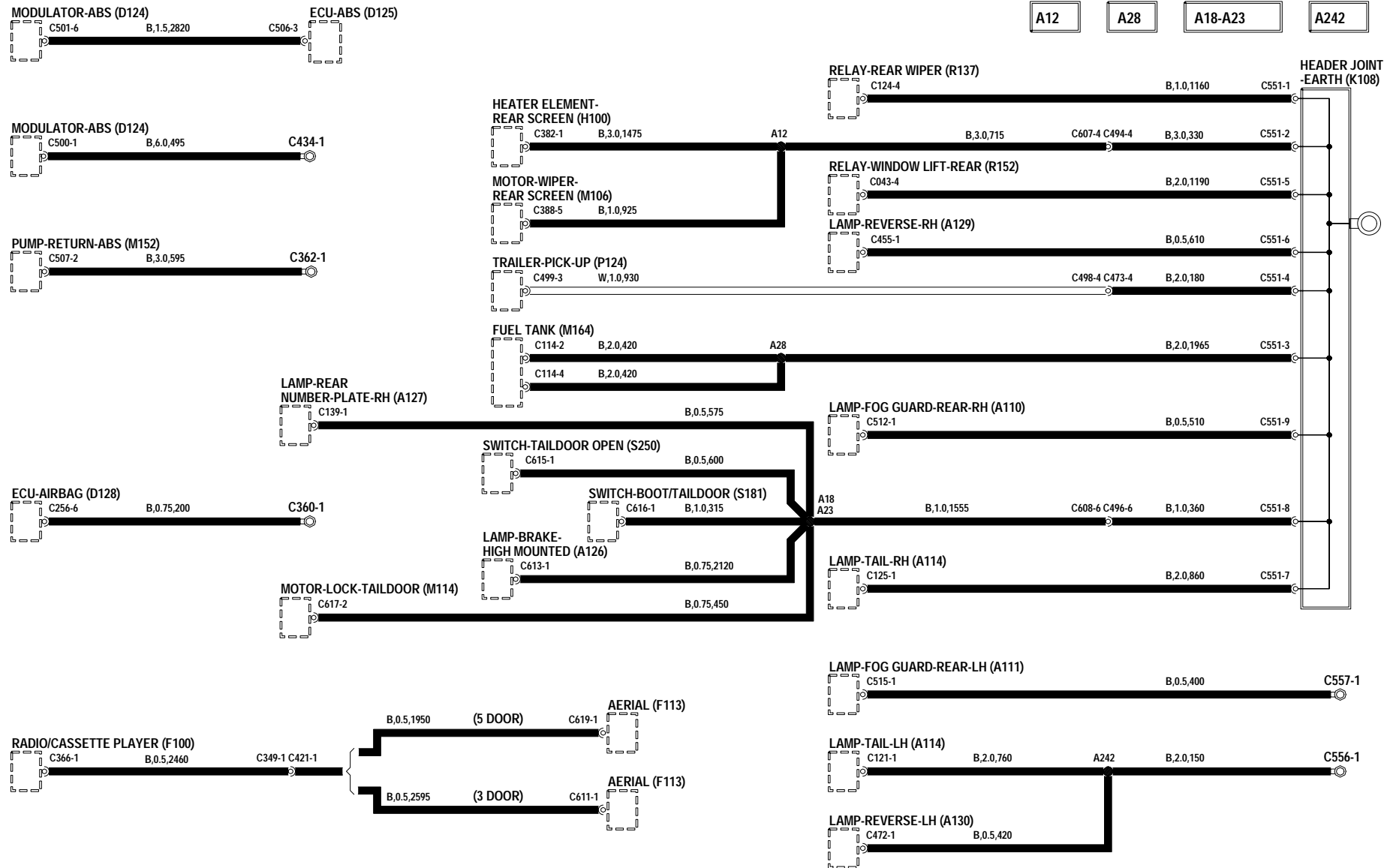

## Distribución de masa - Dirección a la izquierda

---

<b>A100</b> Faro - Lado derecho	<b>M119</b> Motor - Cerradura de puerta - Trasera - Lado derecho	<b>S212</b> Interruptor - Nivel de líquido de frenos
<b>A101</b> Faro - Lado izquierdo	<b>M120</b> Motor - Cerradura de puerta - Trasera - Lado izquierdo	<b>S224</b> Interruptor - Capó
<b>A116</b> Luz - Intermitente de dirección/emergencia - Delantera - Lado derecho	<b>M129</b> Motor - Nivelación de faros - Lado derecho	<b>S227</b> Acoplador giratorio
<b>A117</b> Luz - Intermitente de dirección/emergencia - Delantera - Lado izquierdo	<b>M130</b> Motor - Nivelación de faros - Lado izquierdo	<b>T139</b> Sensor - Volumétrico
<b>B100</b> Luz - Interior - Delantera	<b>M137</b> Ventilador - Condensador	<b>V103</b> Enchufe - Accesorios
<b>B104</b> Luz - Interior - Trasera	<b>M153</b> Bomba - Lavaparabrisas	
<b>B117</b> Iluminación de mandos del calefactor	<b>M154</b> Bomba - Lavaluneta	
<b>D125</b> ECM - ABS	<b>M168</b> Retrovisor - Puerta - Lado del conductor	
<b>F100</b> Autorradio	<b>M169</b> Retrovisor - Puerta - Lado del acompañante	
<b>J112</b> Encendedor - Delantero	<b>P101</b> Caja de fusibles - Habitáculo	
<b>K108</b> Unión de convergencia - Masa	<b>R171</b> Relé - ABS	
<b>K109</b> Unión de convergencia	<b>R173</b> Relé - ABS - Bomba de retorno	
<b>L100</b> Bocina(s)	<b>S121</b> Interruptor - Emergencia	
<b>M105</b> Motor - Limpiaparabrisas	<b>S184</b> Interruptor - Motor del ventilador	
<b>M117</b> Motor - Cerradura de puerta - Delantera - Lado derecho	<b>S185</b> Interruptor - Aire fresco/recirculado	
<b>M118</b> Motor - Cerradura de puerta - Delantera - Lado izquierdo	<b>S188</b> Interruptor - Triple	
	<b>S194</b> Grupo de mandos - Acondicionador de aire (A/A)	

# EARTH DISTRIBUTION LHD

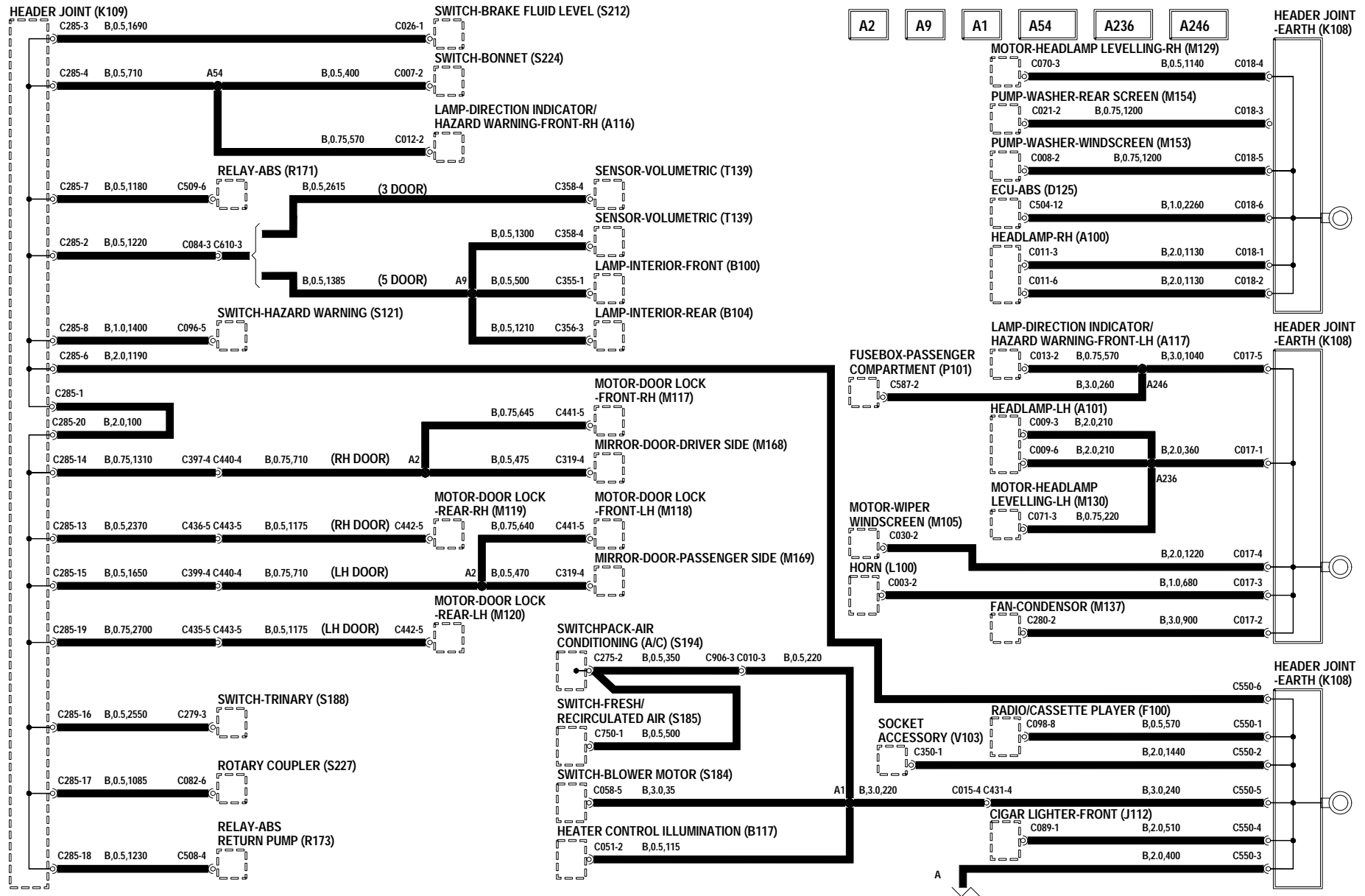

## Distribución de masa - Dirección a la izquierda

---

<b>D131</b>	Módulo de control del motor (ECM)	<b>S171</b>	Interruptor - Techo solar
<b>D137</b>	Módulo - Ultrasónico	<b>S183</b>	Regulador de luminosidad - Iluminación de instrumentos
<b>F101</b>	Display a distancia de la radio	<b>S247</b>	Interruptor - Cierre centralizado de puertas
<b>J100</b>	Cuadro de instrumentos	<b>S249</b>	Interruptor - Elevalunas - Portón trasero
<b>K108</b>	Unión de convergencia - Masa	<b>T102</b>	Sensor - Posición del cigüeñal (CKP)
<b>K109</b>	Unión de convergencia	<b>T103</b>	Pantalla - Sensor - Posición del cigüeñal (CKP)
<b>M102</b>	Motor - Ventilador de refrigeración - 1	<b>T131</b>	Sensor - Térmico de oxígeno (HO2S)
<b>P101</b>	Caja de fusibles - Habitáculo	<b>T132</b>	Pantalla - Sensor - Térmico de oxígeno (HO2S)
<b>R190</b>	Módulo de relés	<b>T140</b>	Sensor - Alzada de aguja
<b>S109</b>	Interruptor - Nivelación de faros	<b>T143</b>	Sensor - Velocidad
<b>S111</b>	Interruptor - Luces antiniebla - Traseras	<b>T198</b>	Pantalla - Sensor - Alzada de aguja
<b>S114</b>	Mando - Lavaluneta	<b>V100</b>	Enchufe de diagnóstico
<b>S116</b>	Mando - Limpialuneta	<b>Y124</b>	Bajada de pendientes
<b>S120</b>	Interruptor - Luneta térmica		
<b>S122</b>	Interruptor - Guanteras		
<b>S138</b>	Interruptor - Elevalunas - Delantero - Lado derecho		
<b>S139</b>	Interruptor - Elevalunas - Delantero - Lado izquierdo		
<b>S156</b>	Interruptor - Retrovisor		



# EARTH DISTRIBUTION LHD

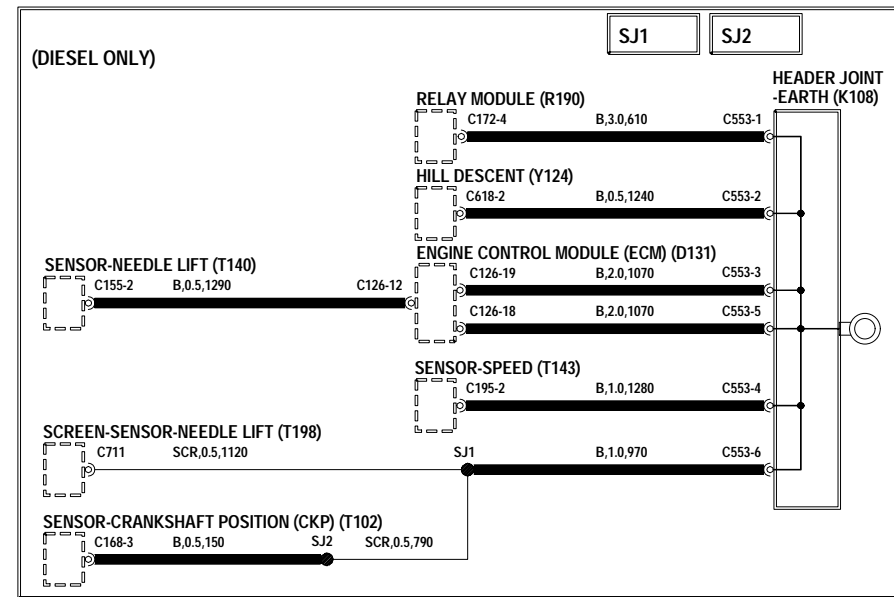
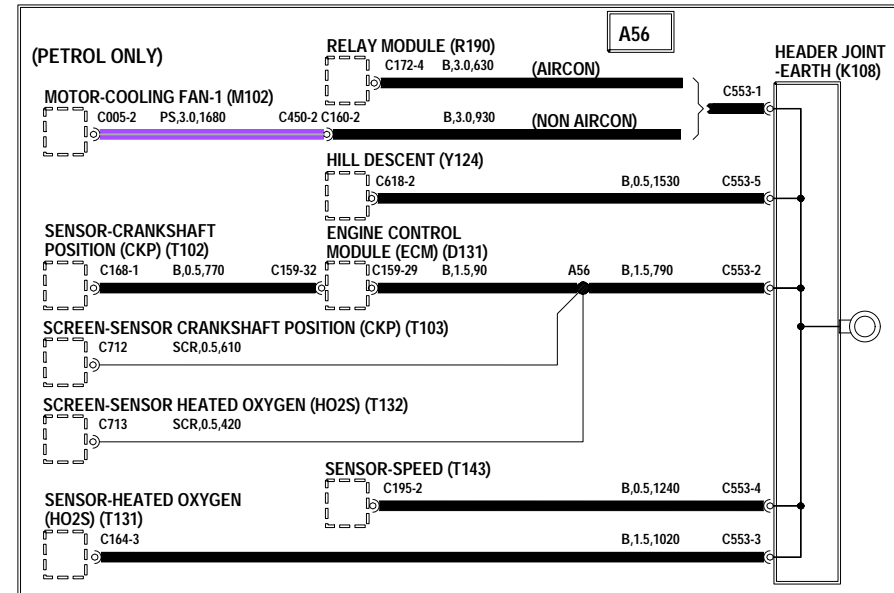
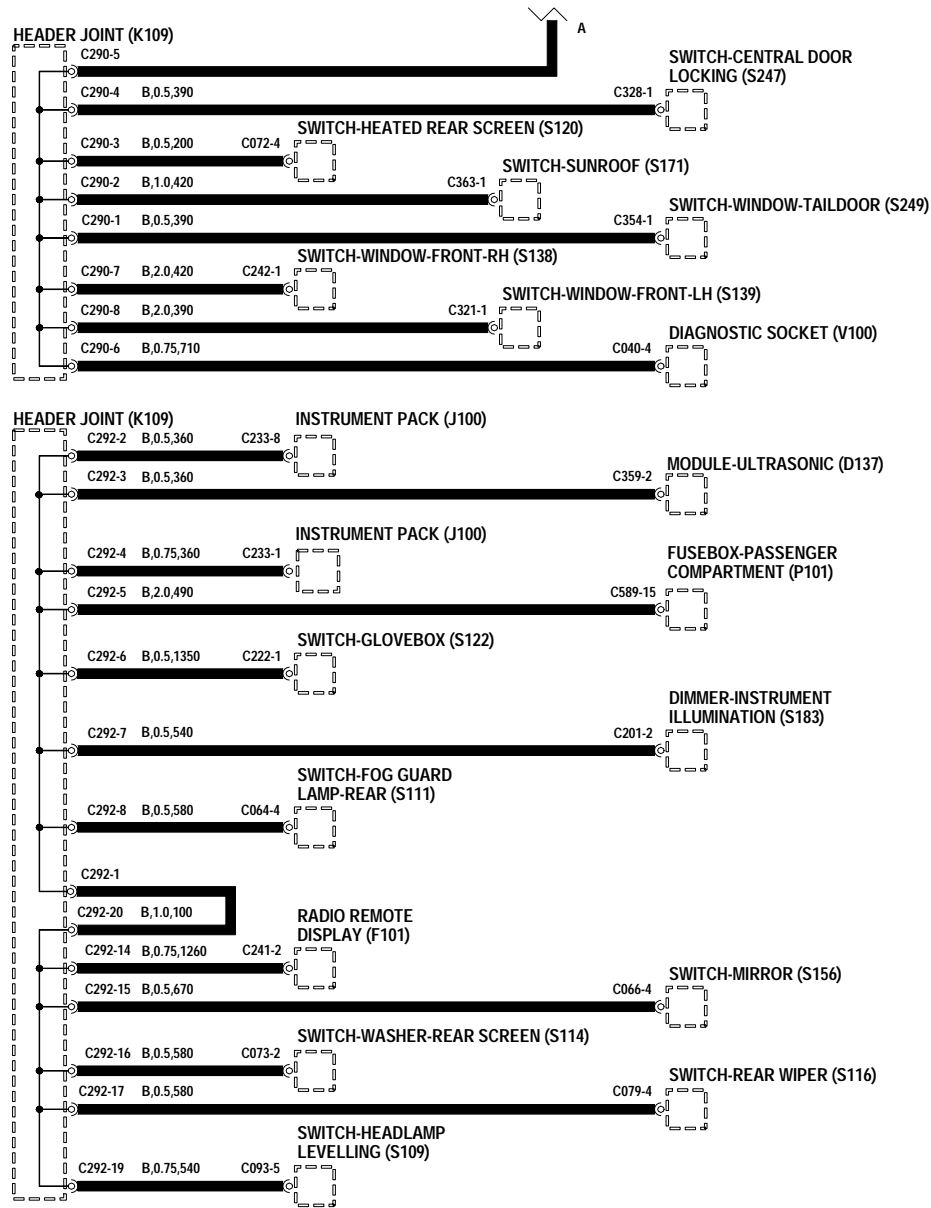

## Alarma antirrobo y cierre centralizado de puertas - Dirección a la derecha

---

- D137** Módulo - Ultrasónico
- D170** Unidad central de control (CCU)
- G126** Diodo
- J100** Cuadro de instrumentos
- J139** LED - Alarma antirrobo
- K109** Unión de convergencia
- P101** Caja de fusibles - Habitáculo
- R133** Relé - Bocina
- R141** Relé - Emergencia
- S206** Interruptor - Inercial
- T139** Sensor - Volumétrico

# ANTI-THEFT ALARM AND CENTRAL DOOR LOCKING

## RHD

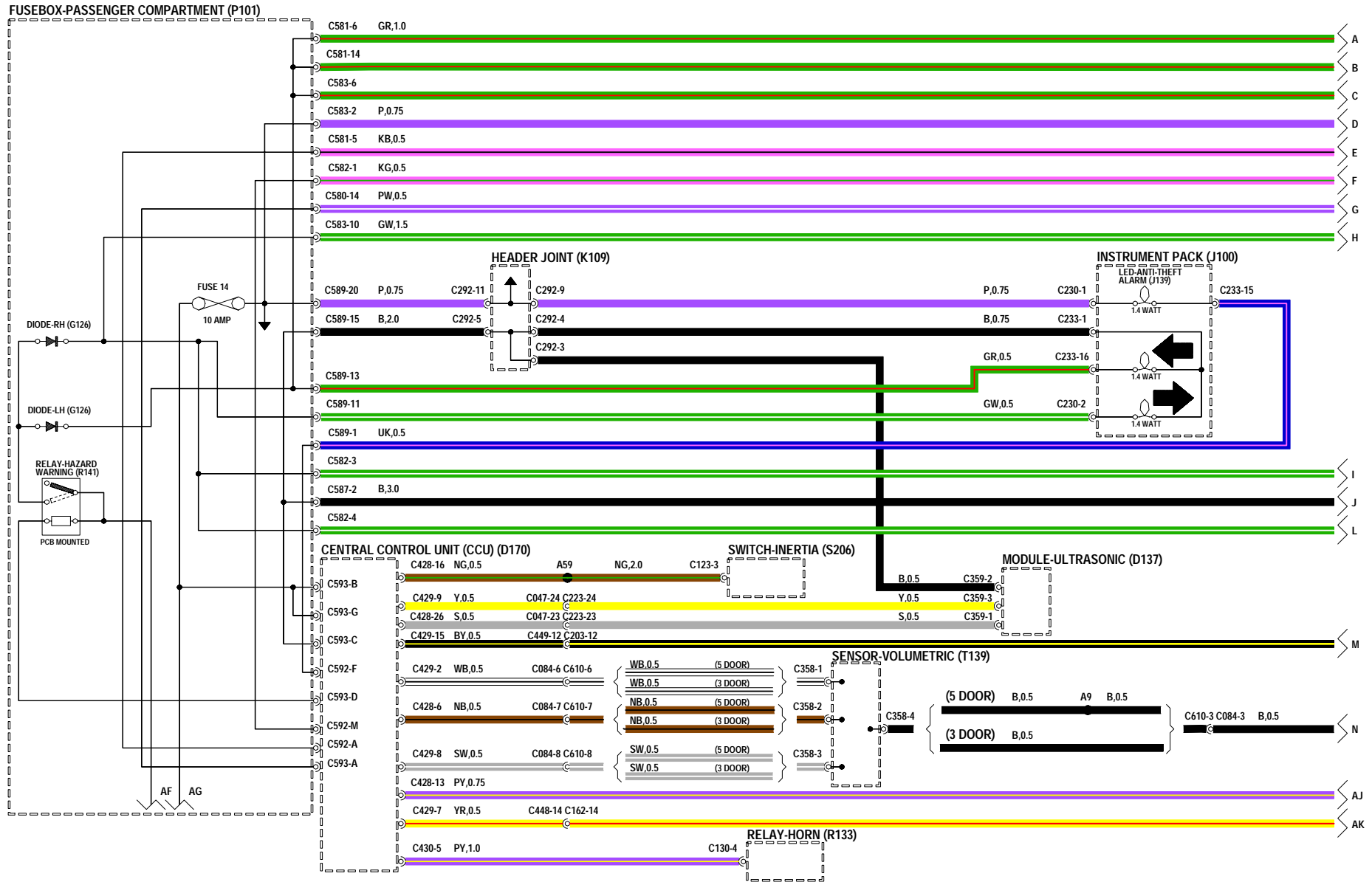

## Alarma antirrobo y cierre centralizado de puertas - Dirección a la derecha

---

**D170** Unidad central de control (CCU)

**E107** Masa

**K109** Unión de convergencia

**M117** Motor - Cerradura de puerta - Delantera -  
Lado derecho

**M118** Motor - Cerradura de puerta - Delantera -  
Lado izquierdo

**P100** Batería

**P101** Caja de fusibles - Habitáculo

**P108** Caja de fusibles - Compartimento motor

**S127** Interruptor - Puerta - Lado derecho

**S128** Interruptor - Puerta - Lado izquierdo

**S134** Interruptor - Cilindro de cerradura - Lado  
derecho

**S224** Interruptor - Capó

**S247** Interruptor - Cierre centralizado de puertas

**Y120** Cierre centralizado de puertas - Lado  
derecho

**Y121** Cierre centralizado de puertas - Lado  
izquierdo

**Y122** Supercierre - Lado derecho

**Y123** Supercierre - Lado izquierdo

# ANTI-THEFT ALARM AND CENTRAL DOOR LOCKING

## RHD

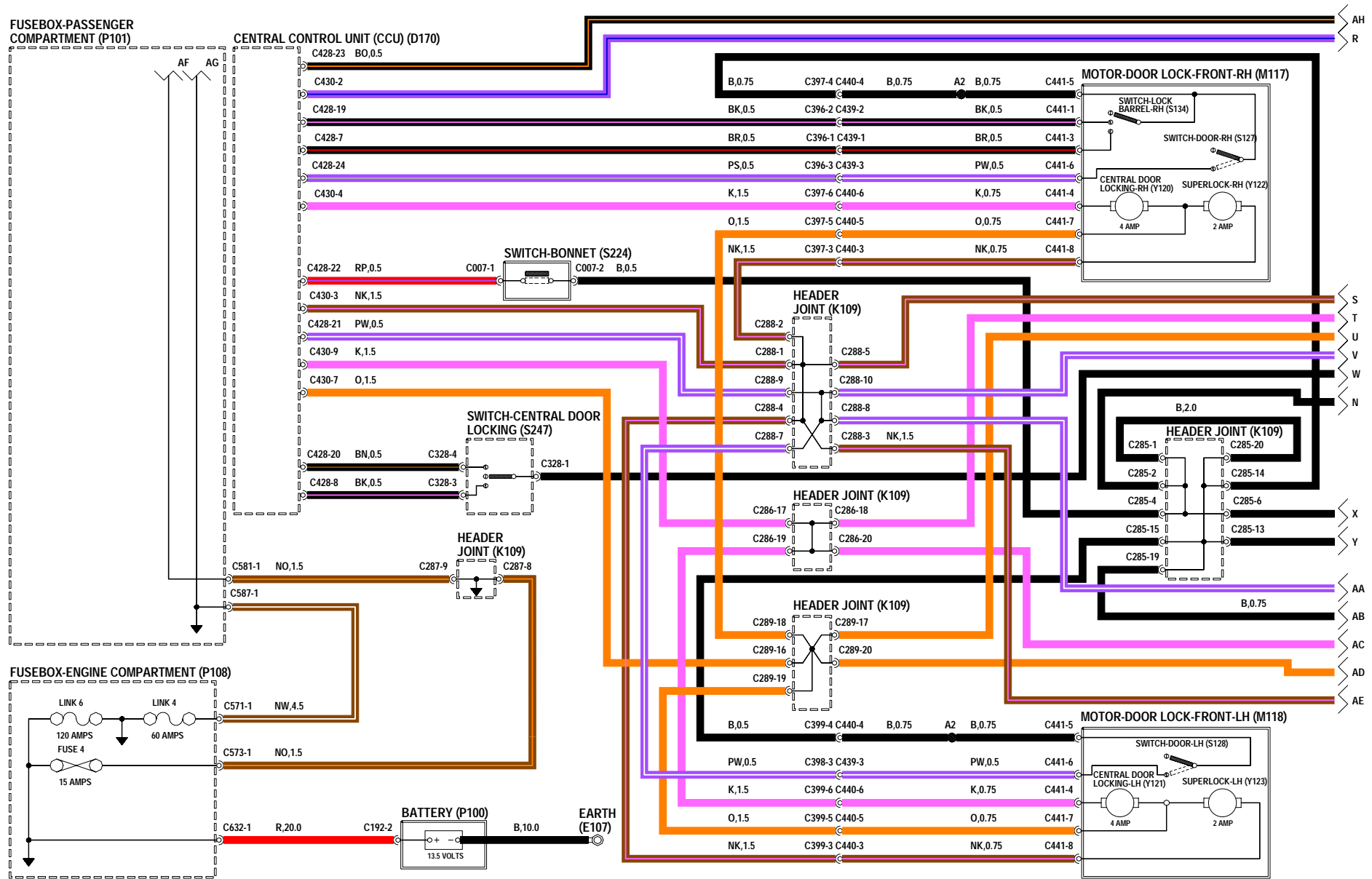

## Alarma antirrobo y cierre centralizado de puertas - Dirección a la derecha

---

- A101** Faro - Lado izquierdo
- A116** Luz - Intermitente de dirección/emergencia  
- Delantera - Lado derecho
- A117** Luz - Intermitente de dirección/emergencia  
- Delantera - Lado izquierdo
- A120** Luz - Repetidora lateral - Delantera - Lado  
derecho
- A121** Luz - Repetidora lateral - Delantera - Lado  
izquierdo
- D131** Módulo de control del motor (ECM)
- D156** Bobina pasiva
- K108** Unión de convergencia - Masa
- K109** Unión de convergencia
- R102** Relé - Motor de arranque
- R191** Módulo de relés - Gestión del motor
- S248** Interruptor - Techo montado
- V100** Enchufe de diagnóstico

# ANTI-THEFT ALARM AND CENTRAL DOOR LOCKING

## RHD

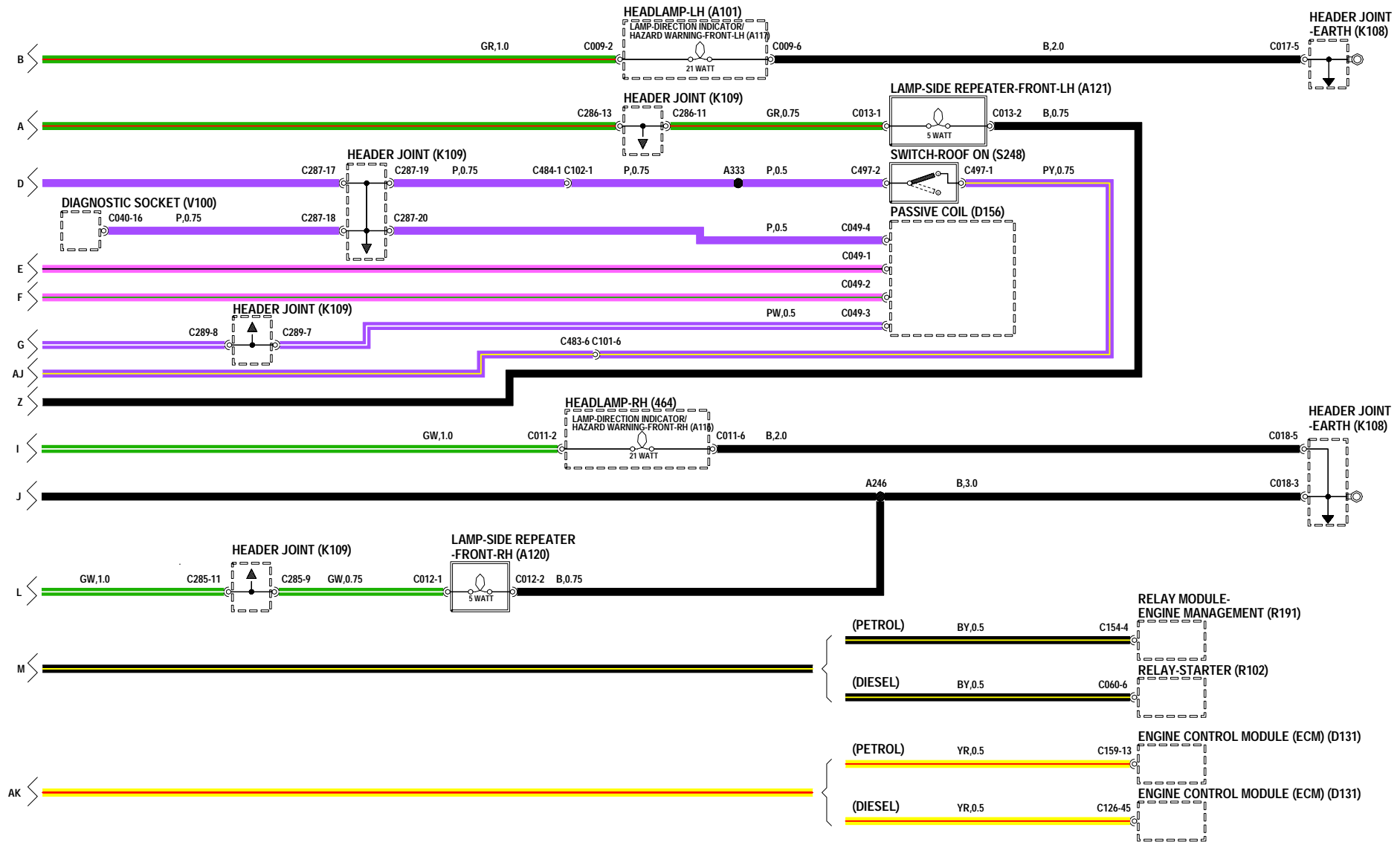

## Alarma antirrobo y cierre centralizado de puertas - Dirección a la derecha

---

- |   |  |
|---|--|
| <b>A114</b> Luz - Trasera - Lado derecho  | <b>S130</b> Interruptor - Puerta - Trasera - Lado izquierdo      |
| <b>A115</b> Luz - Trasera - Lado izquierdo  | <b>S181</b> Interruptor - Luz de tapa de maletero/portón trasero |
| <b>A118</b> Luz - Intermitente de dirección/emergencia - Trasera - Lado derecho   | <b>Y122</b> Supercierre - Lado derecho                           |
| <b>A119</b> Luz - Intermitente de dirección/emergencia - Trasera - Lado izquierdo | <b>Y123</b> Supercierre - Lado izquierdo                         |
| <b>K108</b> Unión de convergencia - Masa  |  |
| <b>K109</b> Unión de convergencia   |  |
| <b>M114</b> Motor - Cerradura - Portón trasero                                    |  |
| <b>M119</b> Motor - Cerradura de puerta - Trasera - Lado derecho                  |  |
| <b>M120</b> Motor - Cerradura de puerta - Trasera - Lado izquierdo                |  |
| <b>M166</b> Motor - Cierre centralizado de puertas - Trasero - Lado derecho       |  |
| <b>M167</b> Motor - Cierre centralizado de puertas - Trasero - Lado izquierdo     |  |
| <b>P124</b> Sensor de remolque  |  |
| <b>S129</b> Interruptor - Puerta - Trasera - Lado derecho                         |  |



# ANTI-THEFT ALARM AND CENTRAL DOOR LOCKING RHD

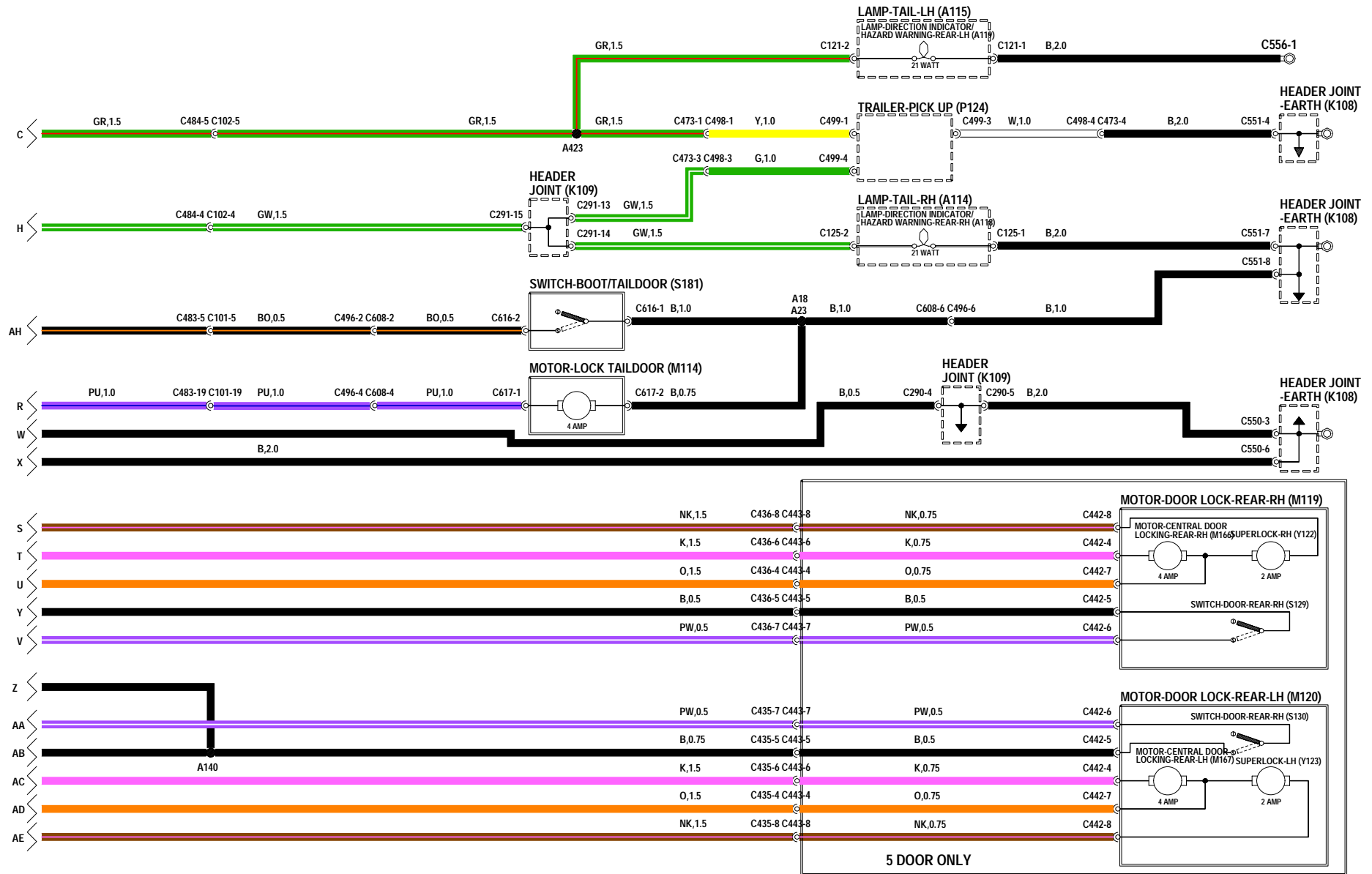

## Alarma antirrobo y cierre centralizado de puertas - Dirección a la izquierda

---

- D137** Módulo - Ultrasónico
- D170** Unidad central de control (CCU)
- G126** Diodo
- J100** Cuadro de instrumentos
- J139** LED - Alarma antirrobo
- K109** Unión de convergencia
- P101** Caja de fusibles - Habitáculo
- R133** Relé - Bocina
- R141** Relé - Emergencia
- S206** Interruptor - Inercial
- T139** Sensor - Volumétrico

# ANTI-THEFT ALARM AND CENTRAL DOOR LOCKING LHD

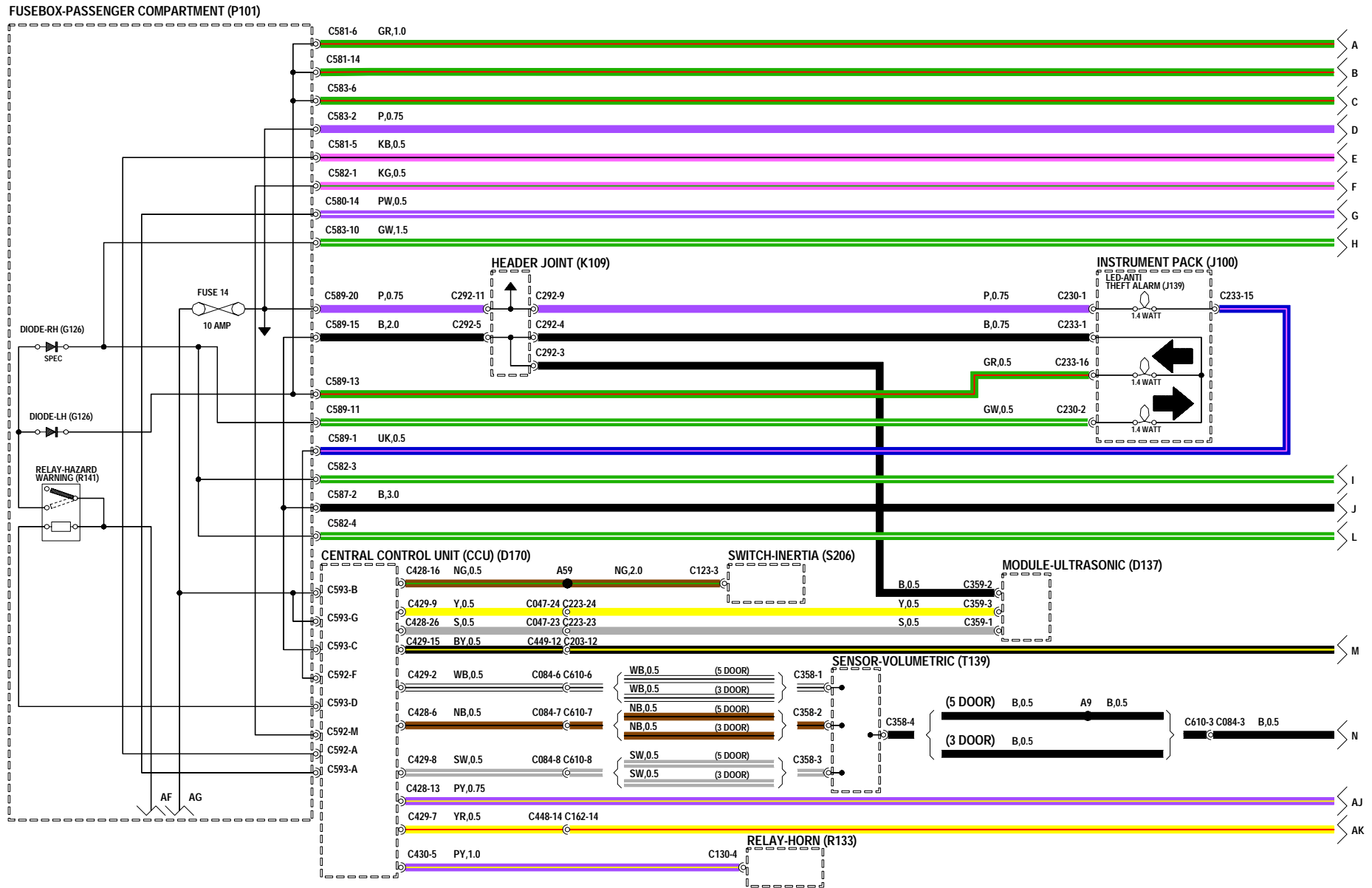

## Alarma antirrobo y cierre centralizado de puertas - Dirección a la izquierda

---

- D170** Unidad central de control (CCU)
- E107** Masa
- K109** Unión de convergencia
- M117** Motor - Cerradura de puerta - Delantera - Lado derecho
- M118** Motor - Cerradura de puerta - Delantera - Lado izquierdo
- P100** Batería
- P101** Caja de fusibles - Habitáculo
- P108** Caja de fusibles - Compartimento motor
- S127** Interruptor - Puerta - Lado derecho
- S128** Interruptor - Puerta - Lado izquierdo
- S134** Interruptor - Cilindro de cerradura - Lado derecho
- S224** Interruptor - Capó
- S247** Interruptor - Cierre centralizado de puertas
- Y120** Cierre centralizado de puertas - Lado derecho
- Y122** Supercierre - Lado derecho
- Y123** Supercierre - Lado izquierdo

# ANTI-THEFT ALARM AND CENTRAL DOOR LOCKING LHD

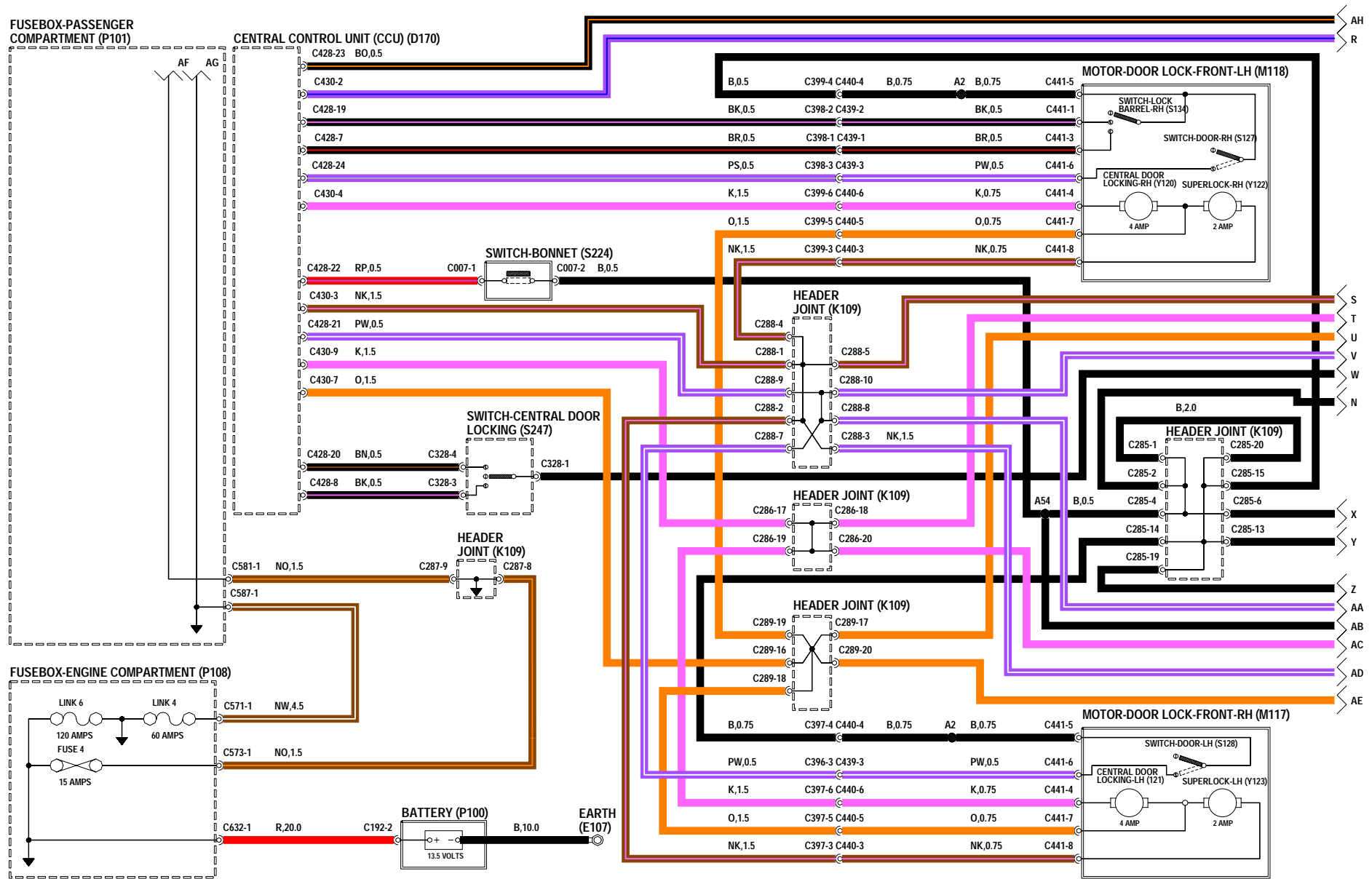

## Alarma antirrobo y cierre centralizado de puertas - Dirección a la izquierda

---

- A100** Faro - Lado derecho
- A101** Faro - Lado izquierdo
- A116** Luz - Intermitente de dirección/emergencia  
- Delantera - Lado derecho
- A117** Luz - Intermitente de dirección/emergencia  
- Delantera - Lado izquierdo
- A120** Luz - Repetidora lateral - Delantera - Lado  
derecho
- A121** Luz - Repetidora lateral - Delantera - Lado  
izquierdo
- D131** Módulo de control del motor (ECM)
- D156** Bobina pasiva
- K108** Unión de convergencia - Masa
- K109** Unión de convergencia
- R102** Relé - Motor de arranque
- R191** Módulo de relés - Gestión del motor
- S248** Interruptor - Techo montado
- V100** Enchufe de diagnóstico

# ANTI-THEFT ALARM AND CENTRAL DOOR LOCKING LHD

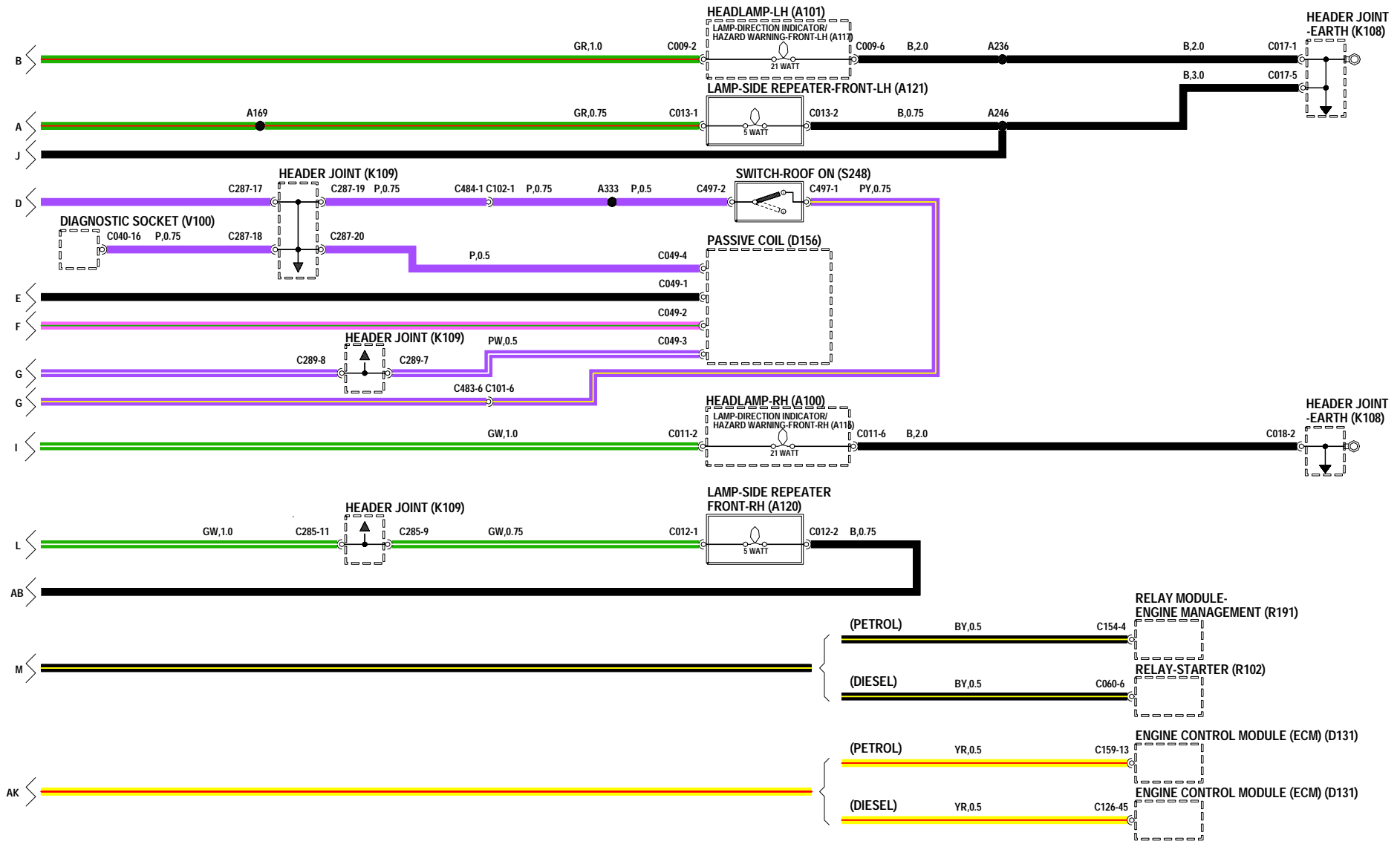

## Alarma antirrobo y cierre centralizado de puertas - Dirección a la izquierda

---

<b>A114</b>	Luz - Trasera - Lado derecho	<b>S181</b>	Interruptor - Luz de tapa de maletero/portón trasero
<b>A115</b>	Luz - Trasera - Lado izquierdo	<b>Y122</b>	Supercierre - Lado derecho
<b>A118</b>	Luz - Intermitente de dirección/emergencia - Trasera - Lado derecho	<b>Y123</b>	Supercierre - Lado izquierdo
<b>A119</b>	Luz - Intermitente de dirección/emergencia - Trasera - Lado izquierdo		
<b>K108</b>	Unión de convergencia - Masa		
<b>K109</b>	Unión de convergencia		
<b>M114</b>	Motor - Cerradura - Portón trasero		
<b>M119</b>	Motor - Cerradura de puerta - Trasera - Lado derecho		
<b>M120</b>	Motor - Cerradura de puerta - Trasera - Lado izquierdo		
<b>M167</b>	Motor - Cierre centralizado de puertas - Trasero - Lado izquierdo		
<b>P124</b>	Sensor de remolque		
<b>S129</b>	Interruptor - Puerta - Trasera - Lado derecho		
<b>S130</b>	Interruptor - Puerta - Trasera - Lado izquierdo		



# ANTI-THEFT ALARM AND CENTRAL DOOR LOCKING LHD

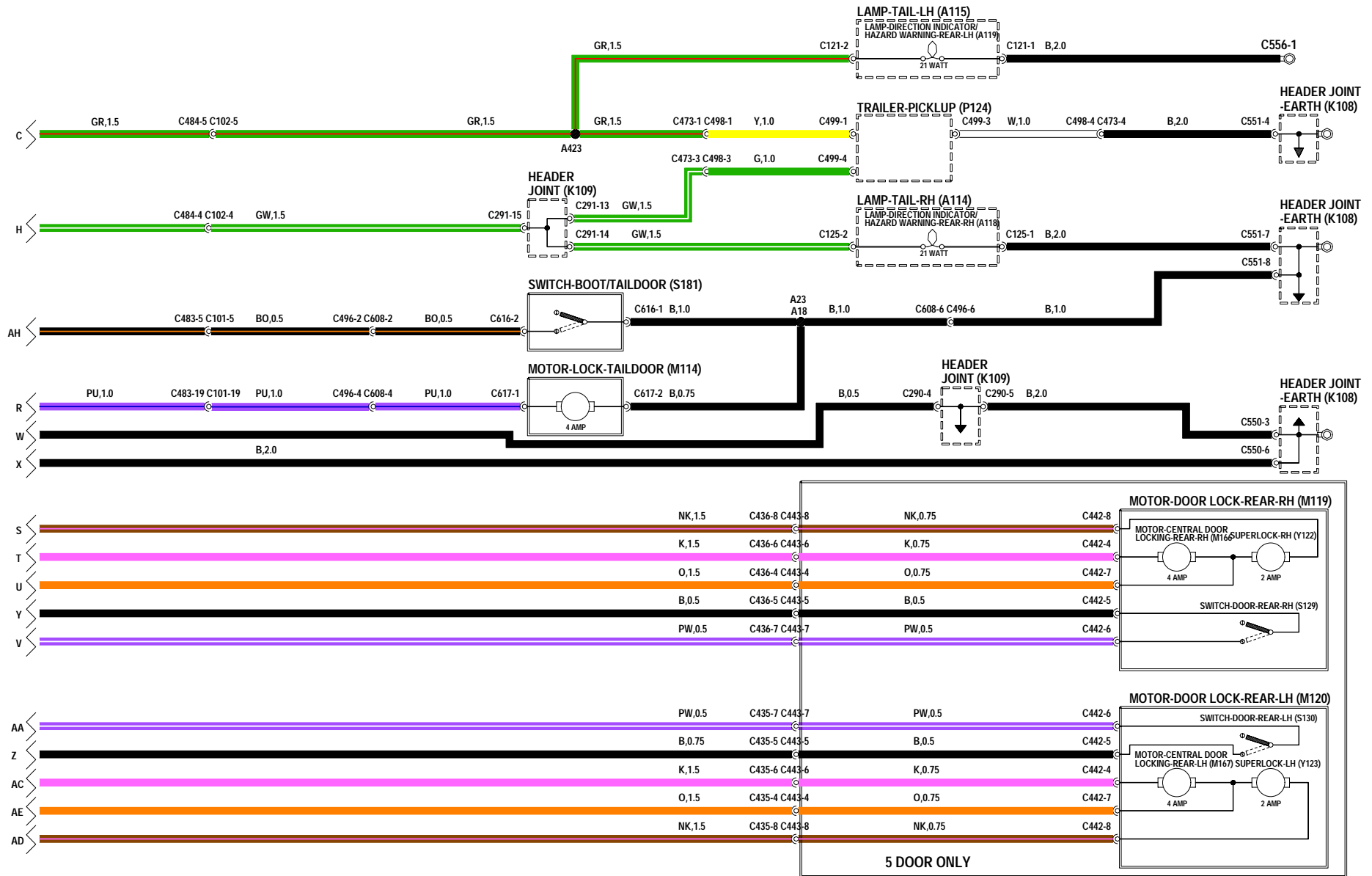

## Elevalunas de puerta

---

- B118** Iluminación de mandos de elevalunas
- B125** Iluminación de mandos
- K108** Unión de convergencia - Masa
- K109** Unión de convergencia
- M100** Alternador/generador
- M109** Motor - Elevalunas - Delantero - Lado derecho
- M110** Motor - Elevalunas - Delantero - Lado izquierdo
- P101** Caja de fusibles - Habitáculo
- P108** Caja de fusibles - Compartimento motor
- R143** Relé - Elevalunas
- S100** Interruptor - Alumbrado
- S138** Interruptor - Elevalunas - Delantero - Lado derecho
- S139** Interruptor - Elevalunas - Delantero - Lado izquierdo
- S176** Interruptor - Encendido

# WINDOWS DOOR WINDOWS

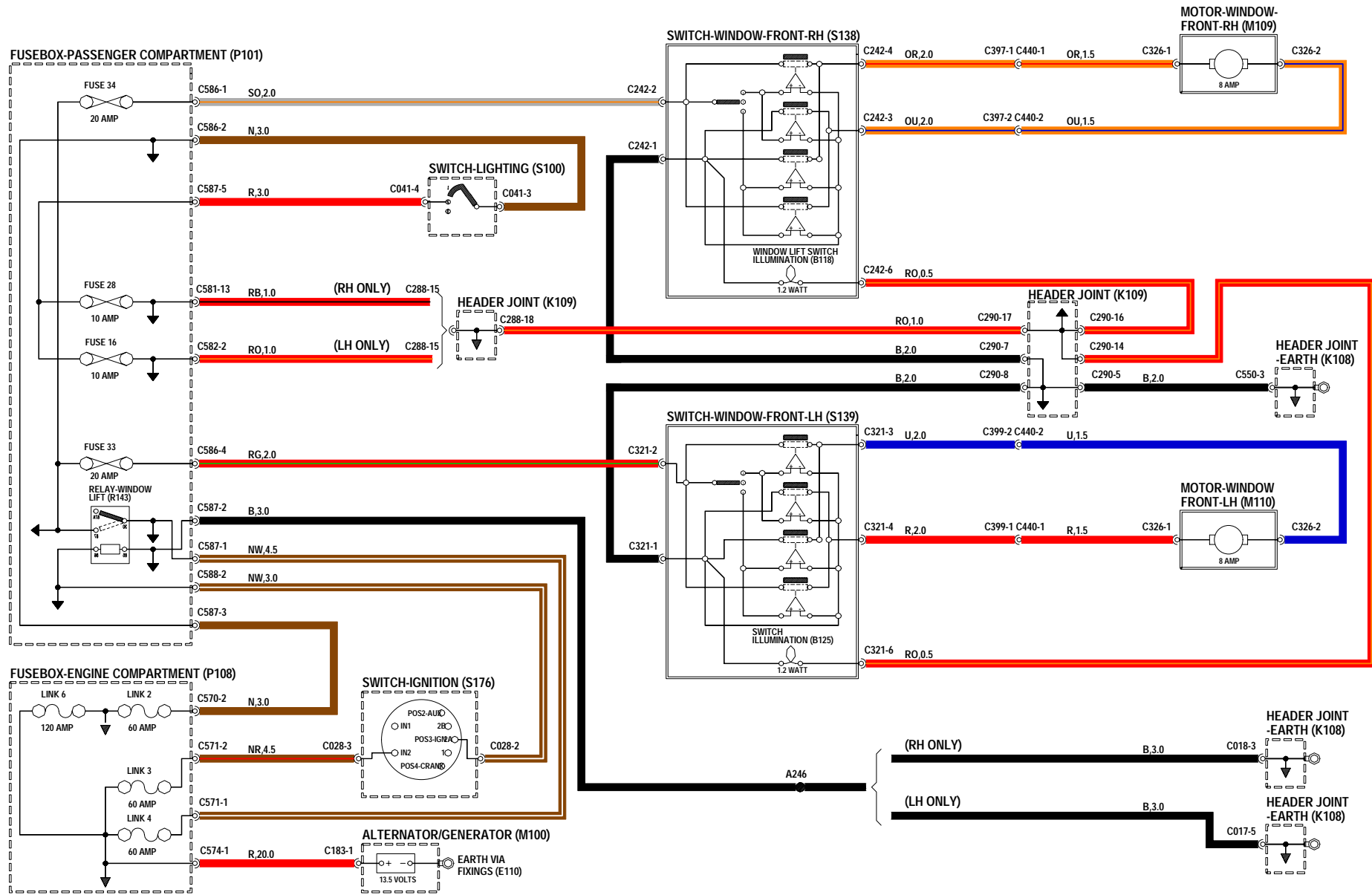

## Elevalunas del portón trasero

---

- D170** Unidad central de control (CCU)
- E107** Masa
- K108** Unión de convergencia - Masa
- K109** Unión de convergencia
- M106** Motor - Limpialuneta
- M114** Motor - Cerradura - Portón trasero
- P100** Batería
- P101** Caja de fusibles - Habitáculo
- R205** Relé - Elevalunas - Portón trasero
- S248** Interruptor - Techo montado
- S249** Interruptor - Elevalunas - Portón trasero
- S250** Interruptor - Portón trasero abierto
- S256** Interruptor - Palanca
- S257** Interruptor - Cilindro de cerradura - Portón trasero
- Y145** Señal
- Y146** Alimentación

# WINDOWS TAIL DOOR WINDOW

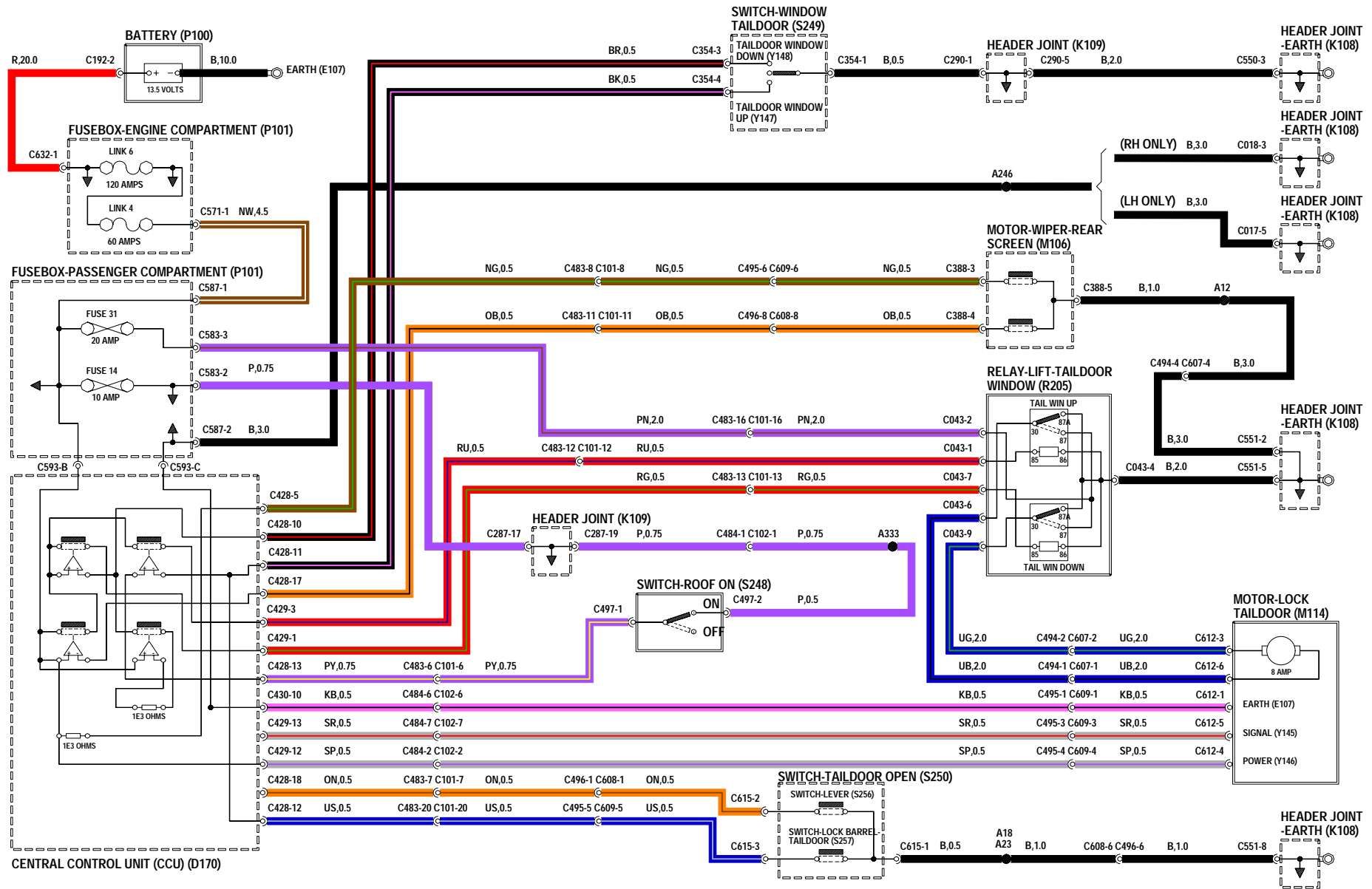

## Techo solar

---

- B125** Iluminación de mandos
- K108** Unión de convergencia - Masa
- K109** Unión de convergencia
- M100** Alternador/generador
- M113** Motor - Techo solar
- P101** Caja de fusibles - Habitáculo
- R163** Relé - Techo solar
- S100** Interruptor - Alumbrado
- S171** Interruptor - Techo solar
- S176** Interruptor - Encendido

# SUNROOF

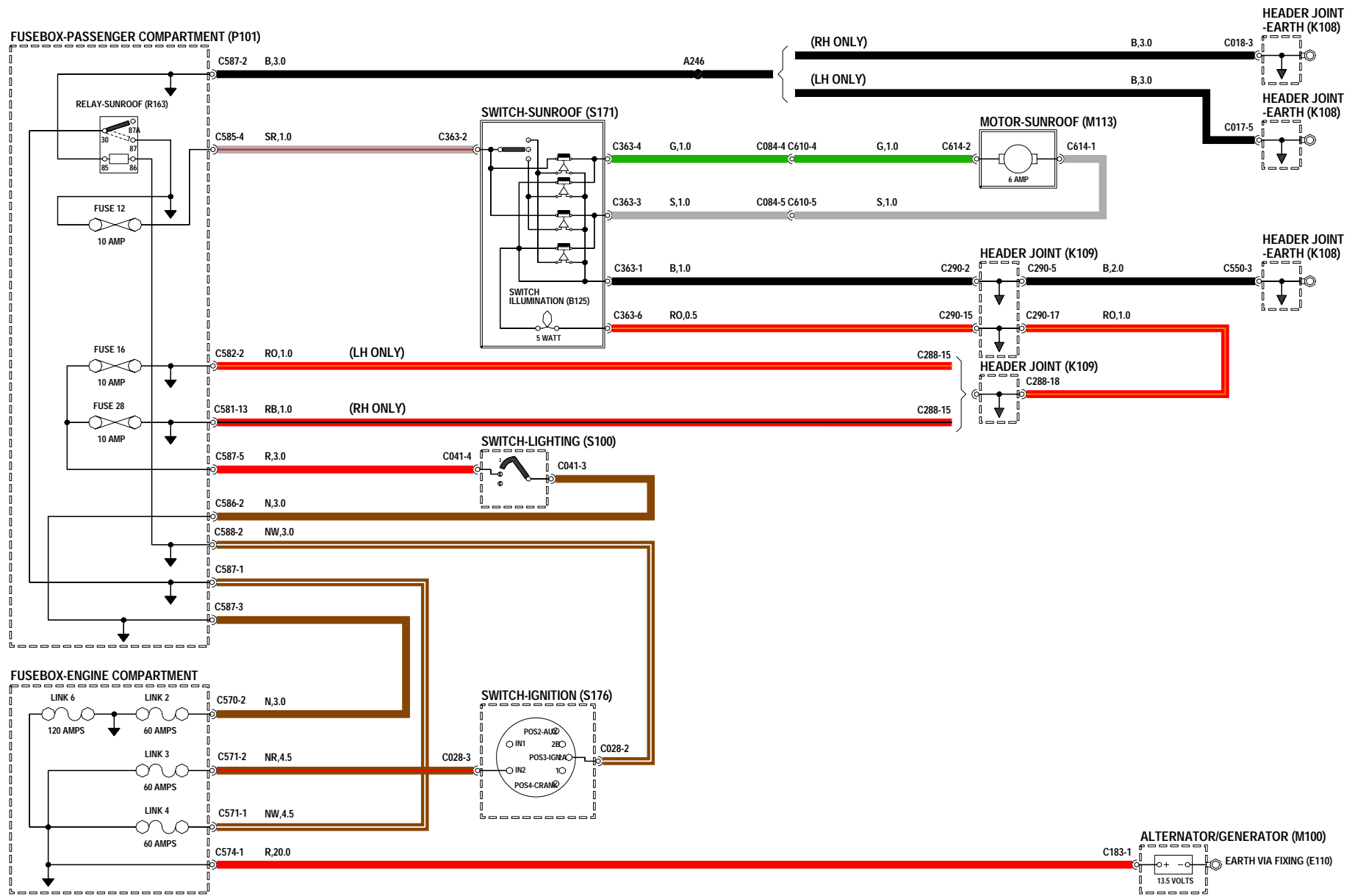

## Retrovisores de puerta

---

**H101** Calefactor - Retrovisor de puerta - Lado derecho

**H102** Calefactor - Retrovisor de puerta - Lado izquierdo

**K108** Unión de convergencia - Masa

**K109** Unión de convergencia

**M100** Alternador/generador

**M121** Motor - Retrovisor de puerta - Ajuste horizontal

**M122** Motor - Retrovisor de puerta - Ajuste vertical

**M168** Retrovisor - Puerta - Lado del conductor

**M169** Retrovisor - Puerta - Lado del acompañante

**P101** Caja de fusibles - Habitáculo

**P108** Caja de fusibles - Compartimento motor

**R143** Relé - Elevalunas

**S156** Interruptor - Retrovisor

**S176** Interruptor - Encendido



# DOOR MIRRORS

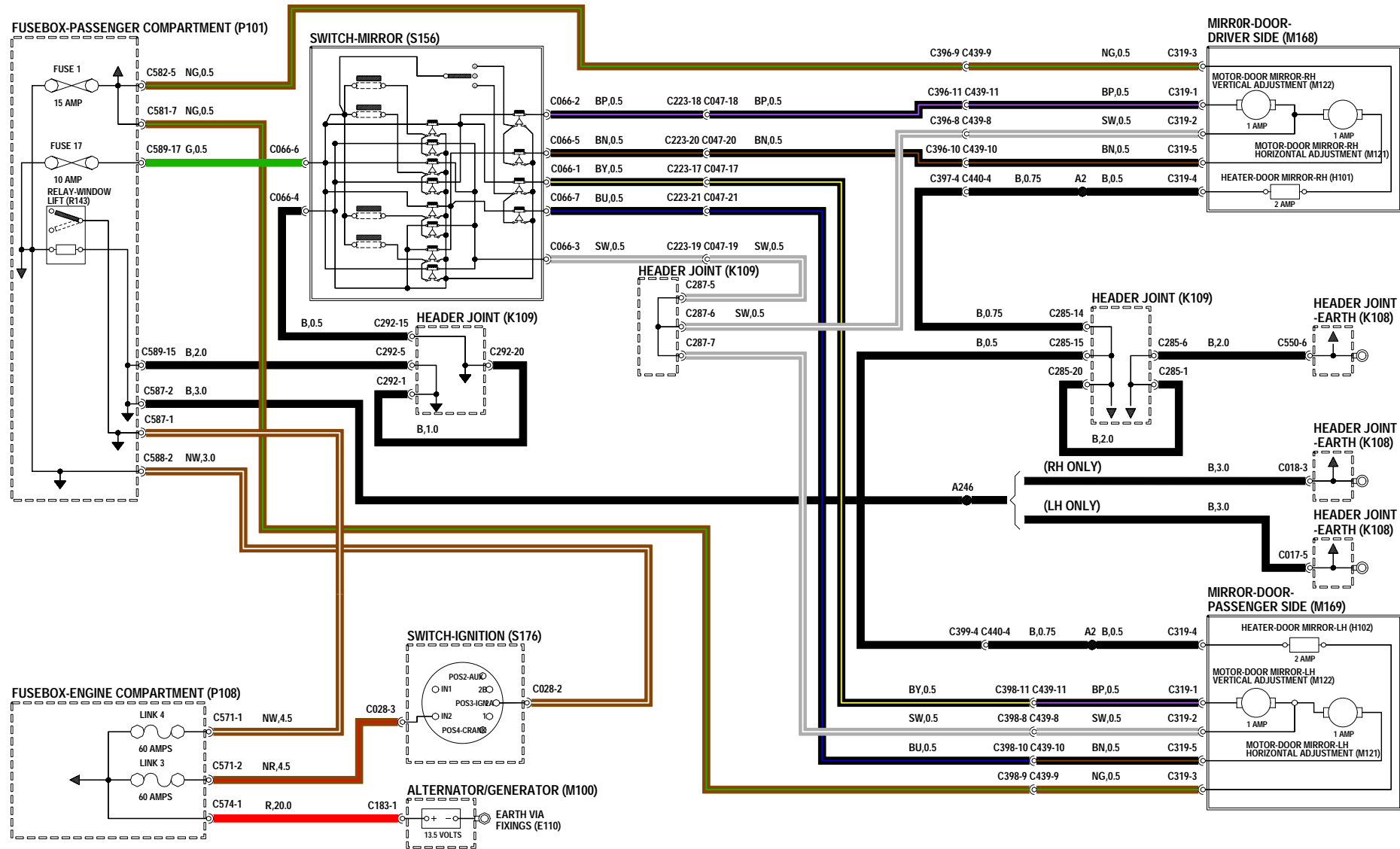

## Enchufe de diagnóstico

---

- D125** ECM - ABS
- D128** ECM - Airbag
- D131** Módulo de control del motor (ECM)
- D170** Unidad central de control (CCU)
- K108** Unión de convergencia - Masa
- K109** Unión de convergencia
- P100** Batería
- P101** Caja de fusibles - Habitáculo
- P108** Caja de fusibles - Compartimento motor
- V100** Enchufe de diagnóstico

# DIAGNOSTIC SOCKET

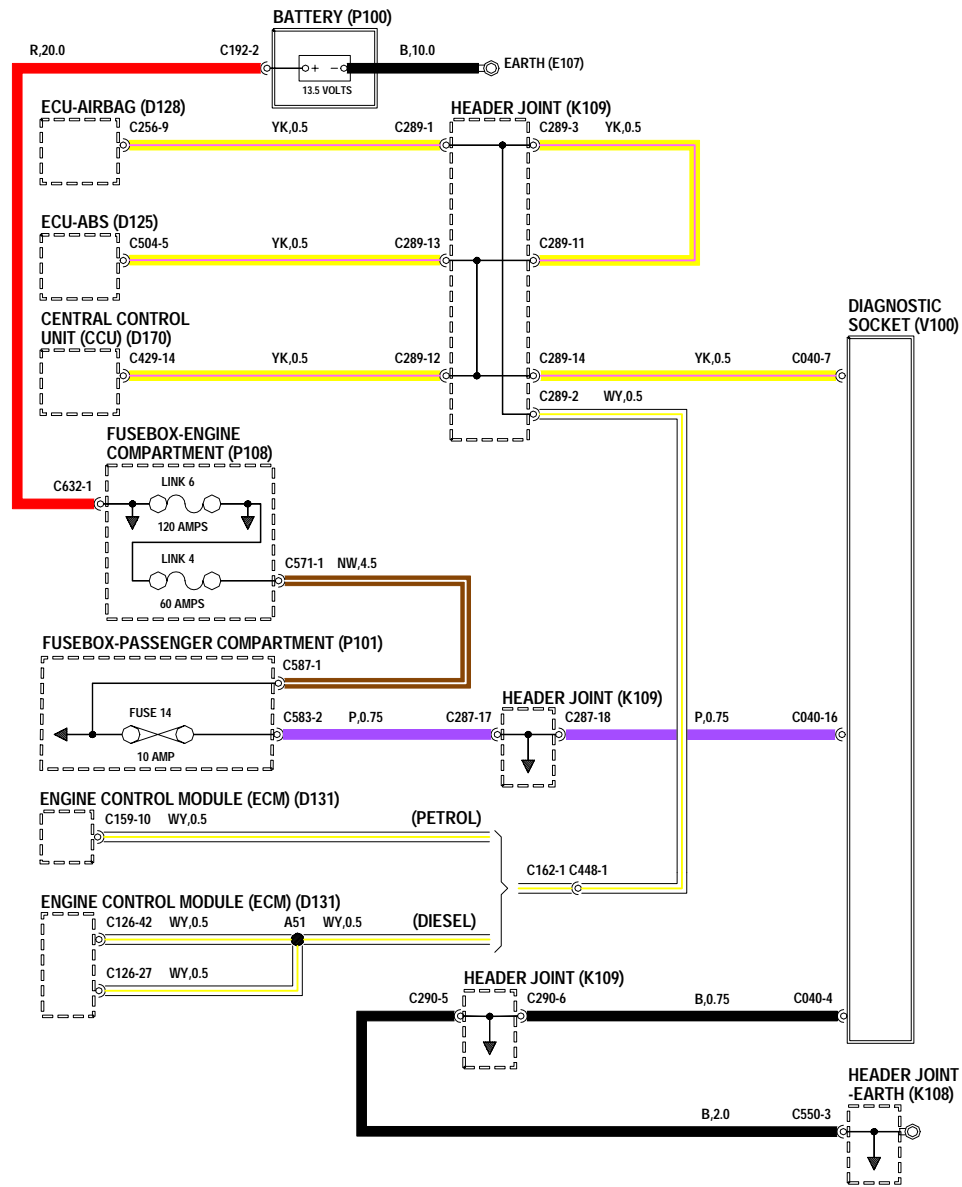

## Unidad central de control (CCU) - Dirección a la derecha

---

<b>D131</b>	Módulo de control del motor (ECM)	<b>S224</b>	Interruptor - Capó
<b>D137</b>	Módulo - Ultrasónico	<b>S247</b>	Interruptor - Cierre centralizado de puertas
<b>D170</b>	Unidad central de control (CCU)	<b>S248</b>	Interruptor - Techo montado
<b>K109</b>	Unión de convergencia	<b>S249</b>	Interruptor - Elevalunas - Portón trasero
<b>M106</b>	Motor - Limpialuneta	<b>S250</b>	Interruptor - Portón trasero abierto
<b>M117</b>	Motor - Cerradura de puerta - Delantera - Lado derecho	<b>T139</b>	Sensor - Volumétrico
<b>M118</b>	Motor - Cerradura de puerta - Delantera - Lado izquierdo	<b>T143</b>	Sensor - Velocidad
<b>M119</b>	Motor - Cerradura de puerta - Trasera - Lado derecho		
<b>M120</b>	Motor - Cerradura de puerta - Trasera - Lado izquierdo		
<b>R191</b>	Módulo de relés - Gestión del motor		
<b>S100</b>	Interruptor - Alumbrado		
<b>S103</b>	Interruptor - Luz de marcha atrás		
<b>S114</b>	Mando - Lavaluneta		
<b>S117</b>	Interruptor - Lavado/barrido - Parabrisas		
<b>S181</b>	Interruptor - Luz de tapa de maletero/portón trasero		
<b>S206</b>	Interruptor - Inercial		

# CENTRAL CONTROL UNIT (CCU) RHD

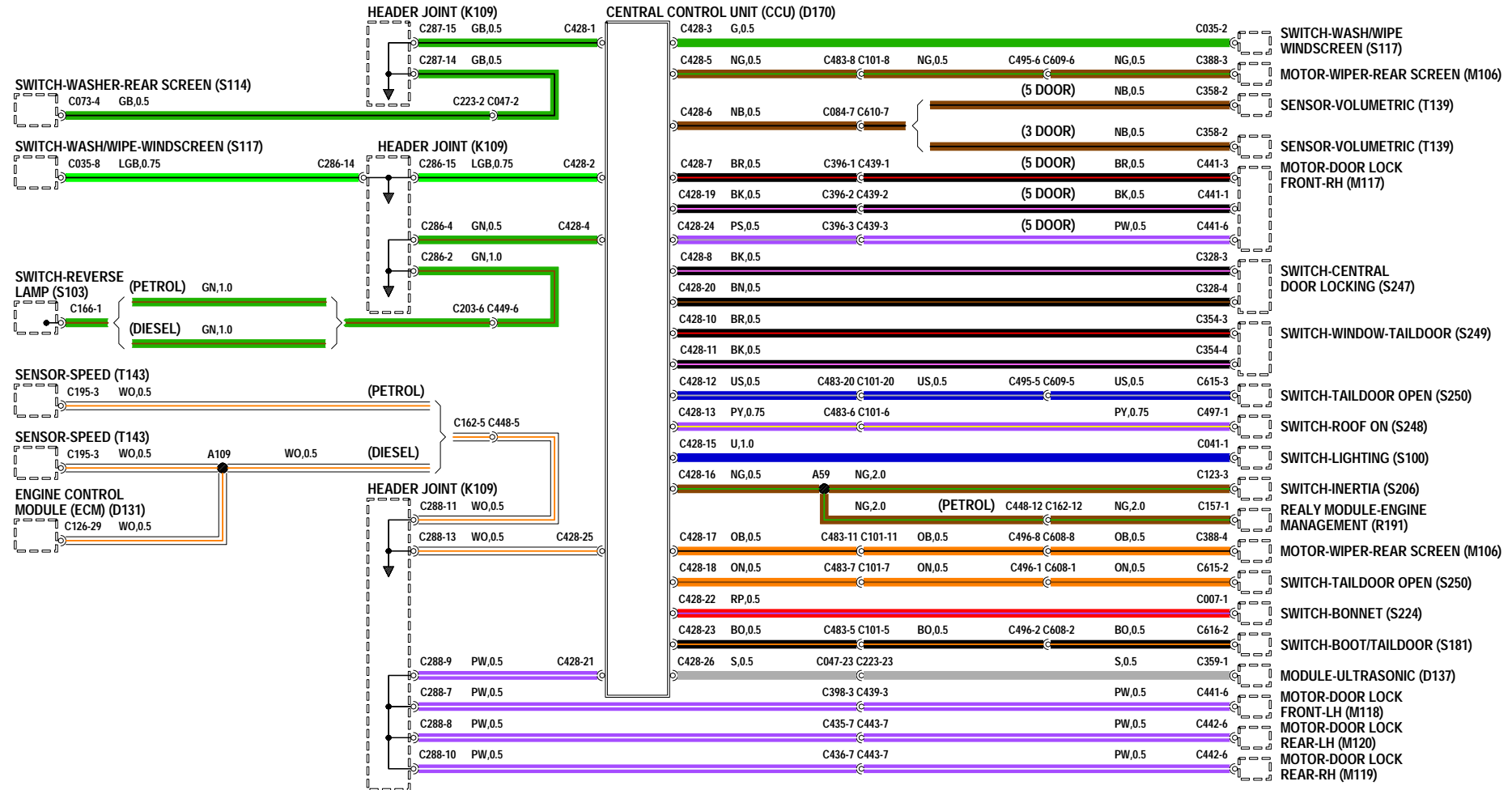

## Unidad central de control (CCU) - Dirección a la derecha

---

<b>D131</b>	Módulo de control del motor (ECM)	<b>S120</b>	Interruptor - Luneta térmica
<b>D137</b>	Módulo - Ultrasónico	<b>S227</b>	Acoplador giratorio
<b>D170</b>	Unidad central de control (CCU)	<b>T139</b>	Sensor - Volumétrico
<b>K109</b>	Unión de convergencia	<b>V100</b>	Enchufe de diagnóstico
<b>M105</b>	Motor - Limpiaparabrisas		
<b>M114</b>	Motor - Cerradura - Portón trasero		
<b>M117</b>	Motor - Cerradura de puerta - Delantera - Lado derecho		
<b>M118</b>	Motor - Cerradura de puerta - Delantera - Lado izquierdo		
<b>M119</b>	Motor - Cerradura de puerta - Trasera - Lado derecho		
<b>M120</b>	Motor - Cerradura de puerta - Trasera - Lado izquierdo		
<b>R102</b>	Relé - Motor de arranque		
<b>R133</b>	Relé - Bocina		
<b>R137</b>	Relé - Limpialuneta		
<b>R191</b>	Módulo de relés - Gestión del motor		
<b>R205</b>	Relé - Elevalunas - Portón trasero		
<b>S117</b>	Interruptor - Lavado/barrido - Parabrisas		

# CENTRAL CONTROL UNIT (CCU) RHD

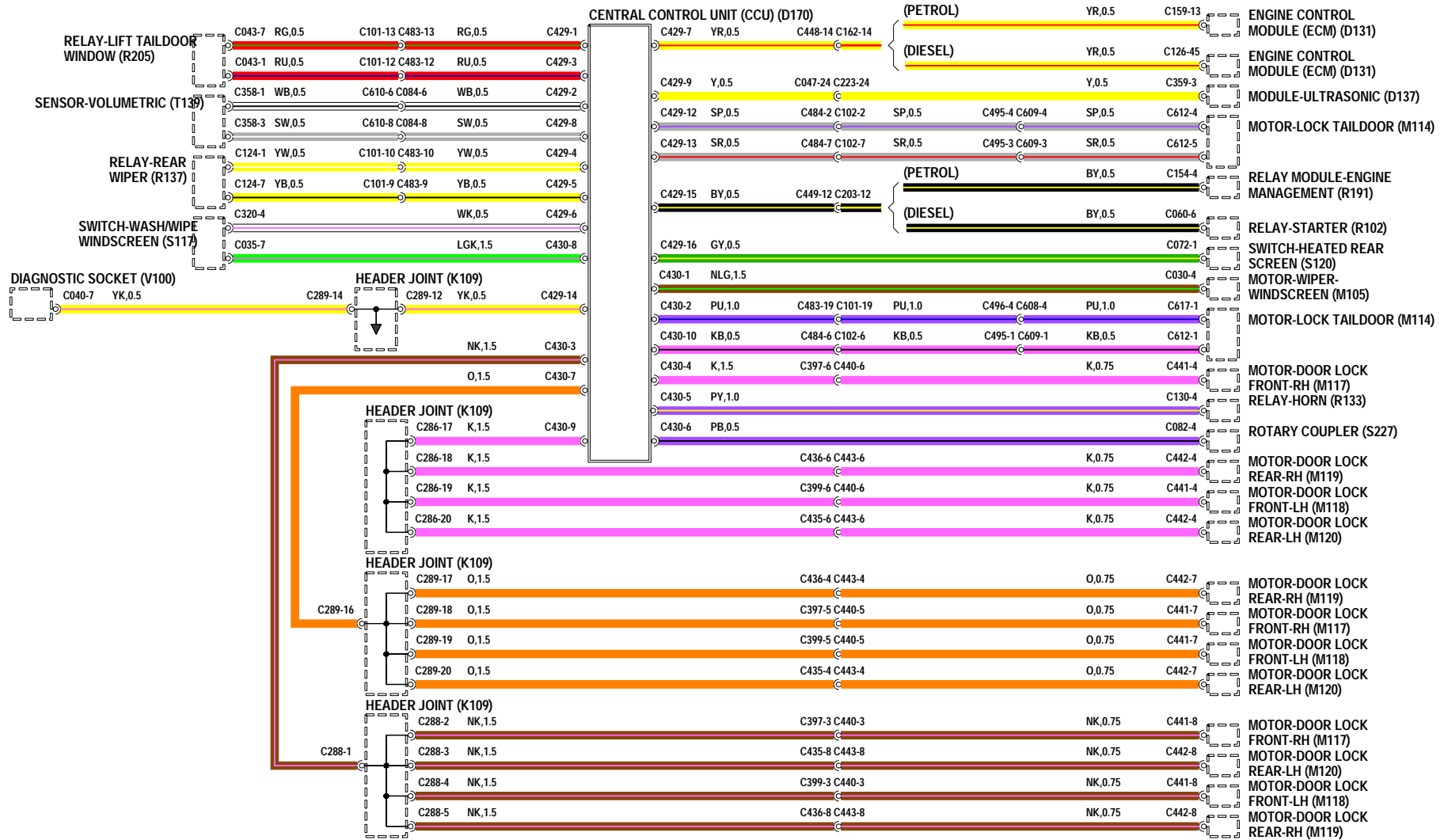

## Unidad central de control (CCU) - Dirección a la izquierda

---

<b>D131</b>	Módulo de control del motor (ECM)	<b>S224</b>	Interruptor - Capó
<b>D137</b>	Módulo - Ultrasónico	<b>S247</b>	Interruptor - Cierre centralizado de puertas
<b>D170</b>	Unidad central de control (CCU)	<b>S248</b>	Interruptor - Techo montado
<b>K109</b>	Unión de convergencia	<b>S249</b>	Interruptor - Elevalunas - Portón trasero
<b>M106</b>	Motor - Limpialuneta	<b>S250</b>	Interruptor - Portón trasero abierto
<b>M117</b>	Motor - Cerradura de puerta - Delantera - Lado derecho	<b>T139</b>	Sensor - Volumétrico
<b>M118</b>	Motor - Cerradura de puerta - Delantera - Lado izquierdo	<b>T143</b>	Sensor - Velocidad
<b>M119</b>	Motor - Cerradura de puerta - Trasera - Lado derecho		
<b>M120</b>	Motor - Cerradura de puerta - Trasera - Lado izquierdo		
<b>R191</b>	Módulo de relés - Gestión del motor		
<b>S100</b>	Interruptor - Alumbrado		
<b>S103</b>	Interruptor - Luz de marcha atrás		
<b>S114</b>	Mando - Lavaluneta		
<b>S117</b>	Interruptor - Lavado/barrido - Parabrisas		
<b>S181</b>	Interruptor - Luz de tapa de maletero/portón trasero		
<b>S206</b>	Interruptor - Inercial		



# CENTRAL CONTROL UNIT (CCU) LHD

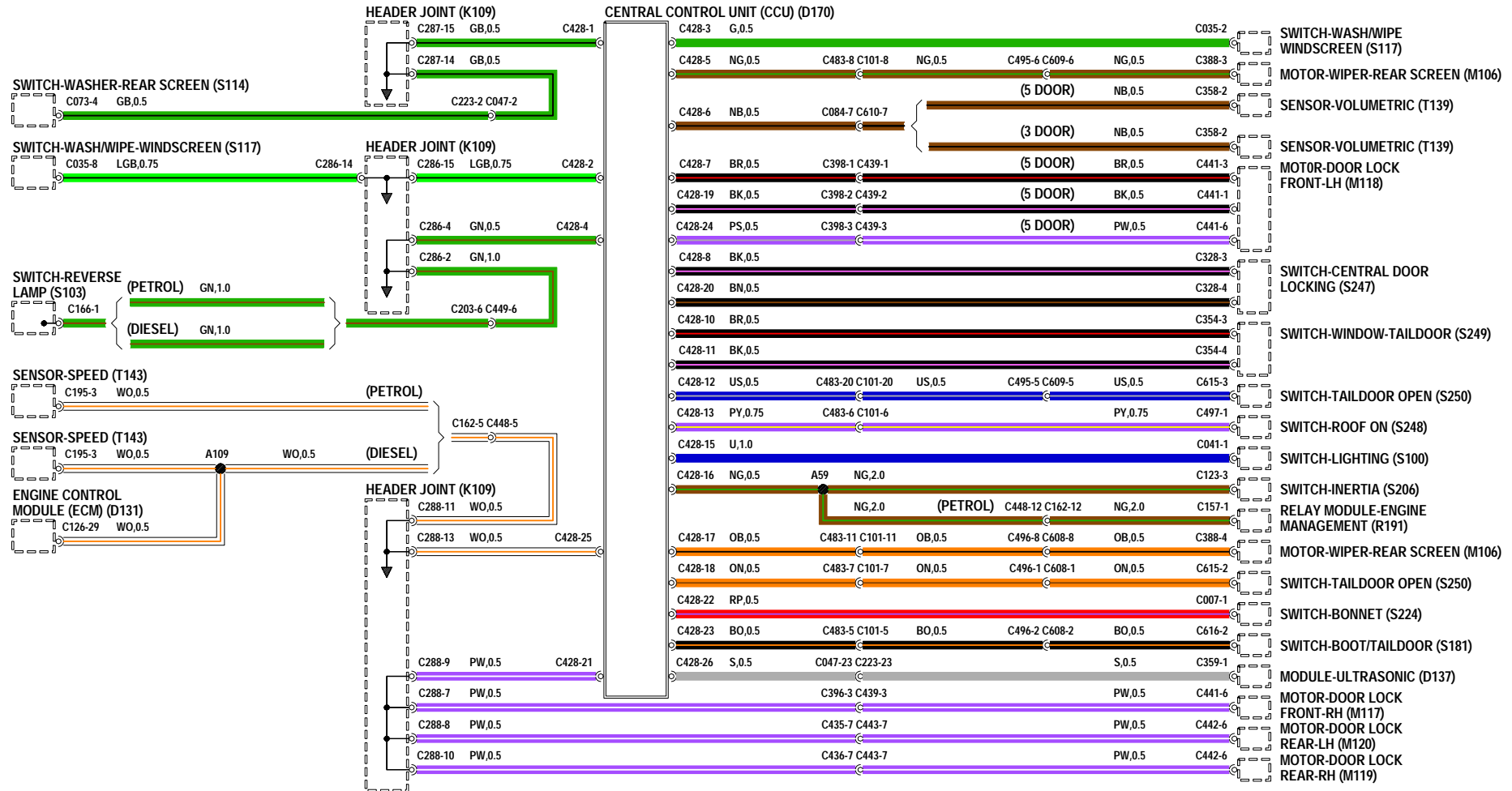

## Unidad central de control (CCU) - Dirección a la izquierda

---

<b>D131</b>	Módulo de control del motor (ECM)	<b>S120</b>	Interruptor - Luneta térmica
<b>D137</b>	Módulo - Ultrasónico	<b>S227</b>	Acoplador giratorio
<b>D170</b>	Unidad central de control (CCU)	<b>T139</b>	Sensor - Volumétrico
<b>K109</b>	Unión de convergencia	<b>V100</b>	Enchufe de diagnóstico
<b>M105</b>	Motor - Limpiaparabrisas		
<b>M114</b>	Motor - Cerradura - Portón trasero		
<b>M117</b>	Motor - Cerradura de puerta - Delantera - Lado derecho		
<b>M118</b>	Motor - Cerradura de puerta - Delantera - Lado izquierdo		
<b>M119</b>	Motor - Cerradura de puerta - Trasera - Lado derecho		
<b>M120</b>	Motor - Cerradura de puerta - Trasera - Lado izquierdo		
<b>R102</b>	Relé - Motor de arranque		
<b>R133</b>	Relé - Bocina		
<b>R137</b>	Relé - Limpialuneta		
<b>R191</b>	Módulo de relés - Gestión del motor		
<b>R205</b>	Relé - Elevalunas - Portón trasero		
<b>S117</b>	Interruptor - Lavado/barrido - Parabrisas		

# CENTRAL CONTROL UNIT (CCU) LHD

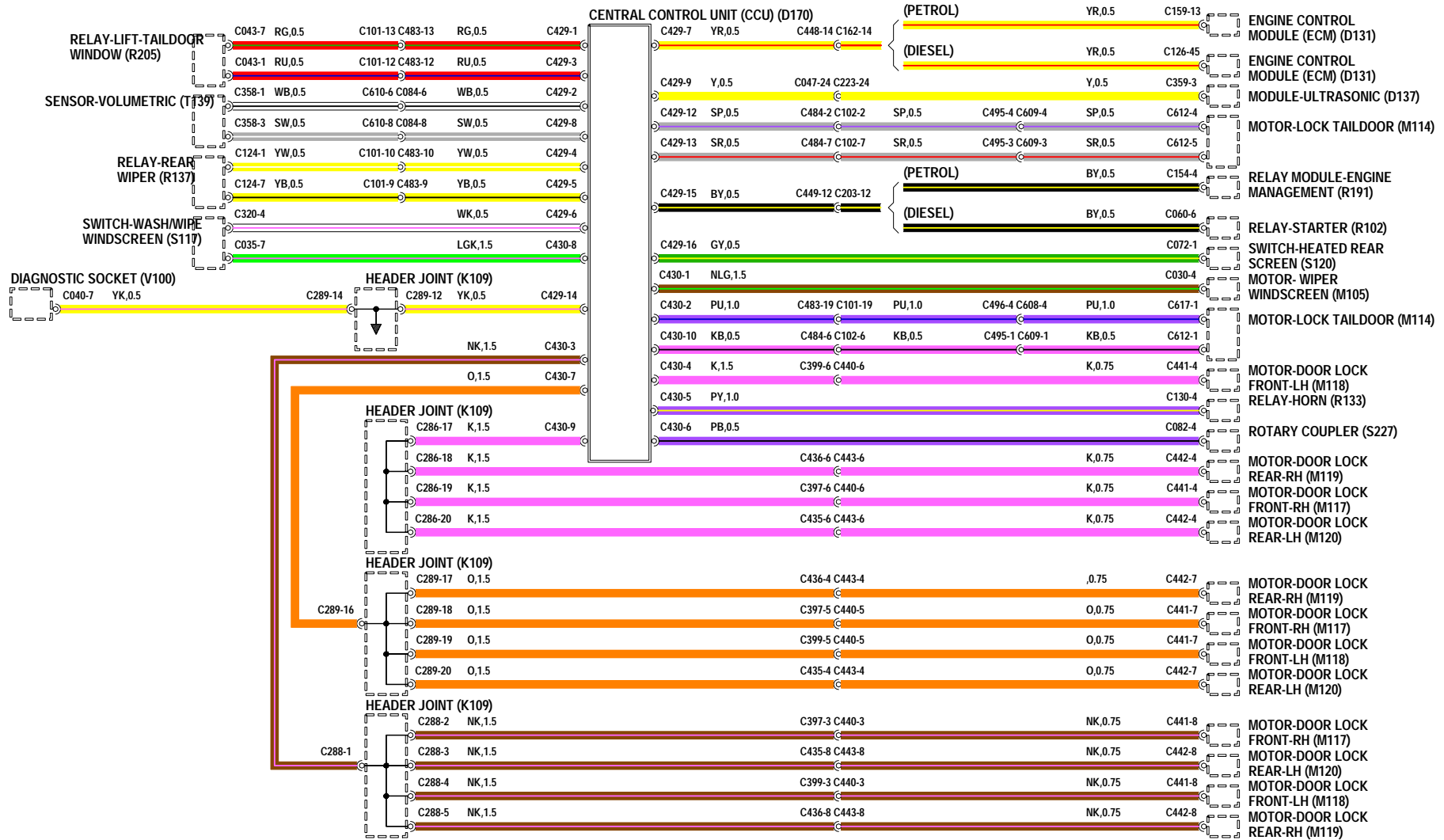

## Sistema de carga y arranque - Serie K

---

<b>D131</b>	Módulo de control del motor (ECM)	<b>S176</b>	Interruptor - Encendido
<b>D170</b>	Unidad central de control (CCU)	<b>S206</b>	Interruptor - Inercial
<b>E107</b>	Masa		
<b>E110</b>	Masa a través de las fijaciones		
<b>J100</b>	Cuadro de instrumentos		
<b>K108</b>	Unión de convergencia - Masa		
<b>K109</b>	Unión de convergencia		
<b>M100</b>	Alternador/generador		
<b>M101</b>	Motor de arranque		
<b>M151</b>	Bomba - Combustible		
<b>M164</b>	Depósito de combustible		
<b>N100</b>	Solenoides - Motor de arranque		
<b>P101</b>	Caja de fusibles - Habitáculo		
<b>P108</b>	Caja de fusibles - Compartimento motor		
<b>R100</b>	Relé - Principal		
<b>R102</b>	Relé - Motor de arranque		
<b>R103</b>	Relé - Bomba de combustible		
<b>R112</b>	Relé - Sensor térmico de oxígeno (HO2S)		
<b>R191</b>	Módulo de relés - Gestión del motor		

# CHARGING AND STARTING SYSTEM K SERIES

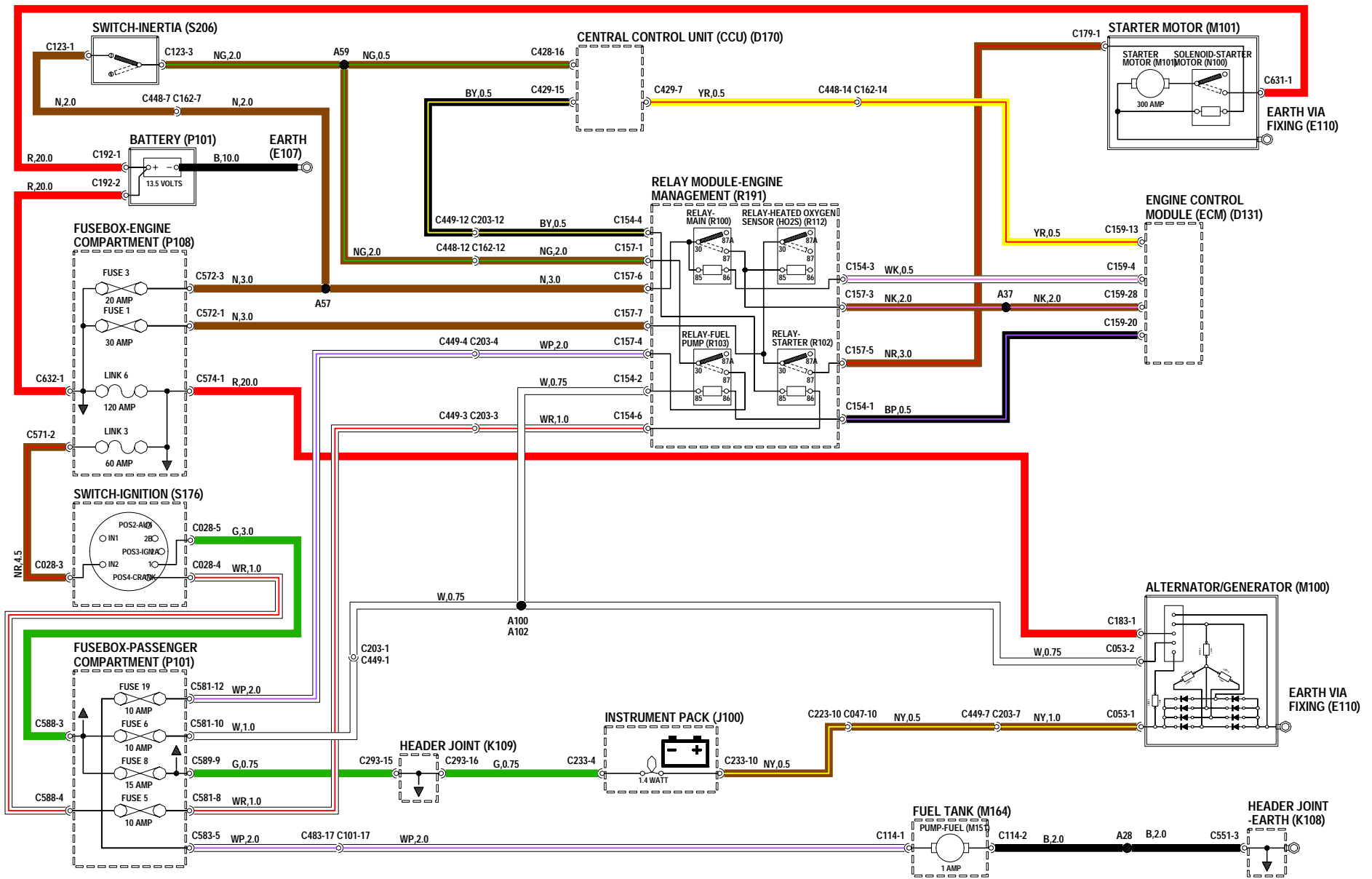

## Sistema de carga y arranque - Serie L

---

- D131** Módulo de control del motor (ECM)
- D170** Unidad central de control (CCU)
- E107** Masa
- E110** Masa a través de las fijaciones
- J100** Cuadro de instrumentos
- K109** Unión de convergencia
- M100** Alternador/generador
- M101** Motor de arranque
- M165** Bomba - Inyección de combustible
- P100** Batería
- P101** Caja de fusibles - Habitáculo
- P108** Caja de fusibles - Compartimento motor
- R100** Relé - Principal
- R102** Relé - Motor de arranque
- S176** Interruptor - Encendido
- S206** Interruptor - Inercial

# CHARGING AND STARTING SYSTEM L SERIES

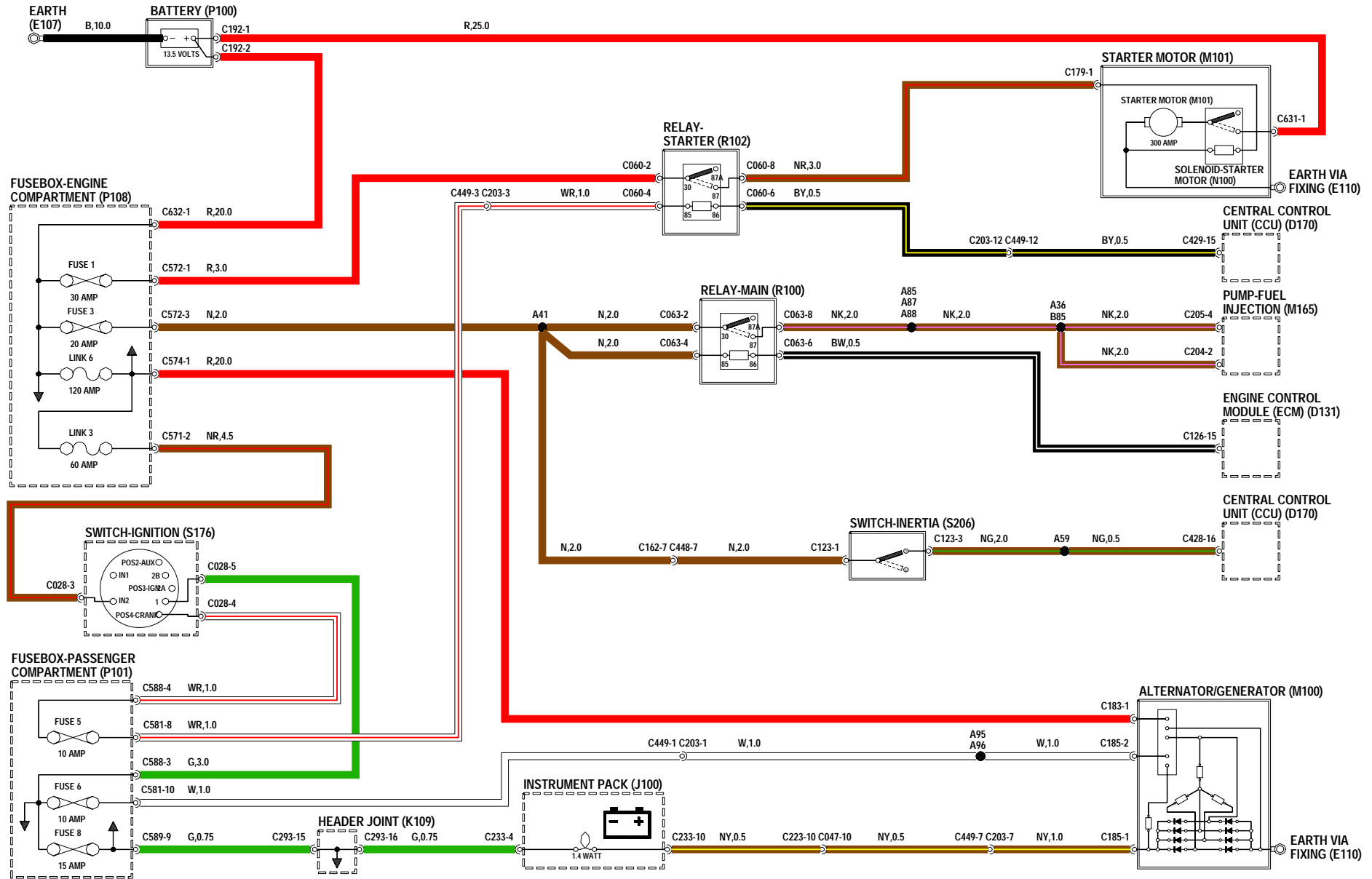

## Sistema modular de gestión del motor (MEMS)

---

- D131** Módulo de control del motor (ECM)
- D133** Bobina de encendido
- J100** Cuadro de instrumentos
- M104** Válvula de control de aire al ralentí (IACV)
- N119** Válvula de control de purga
- R117** Relé - Ventilador de refrigeración
- R190** Módulo de relés
- S211** Interruptor - Pedal acelerador
- T111** Sensor - Posición de la mariposa (TP)
- T116** Sensor - Temperatura del aire de admisión (IAT)
- T121** Sensor - Temperatura del refrigerante motor (ECT)
- T172** Inyector de combustible - No. 1
- T173** Inyector de combustible - No. 2
- T174** Inyector de combustible - No. 3
- T175** Inyector de combustible - No. 4



# ENGINE MANAGEMENT

## MODULAR ENGINE MANAGEMENT SYSTEM (MEMS)

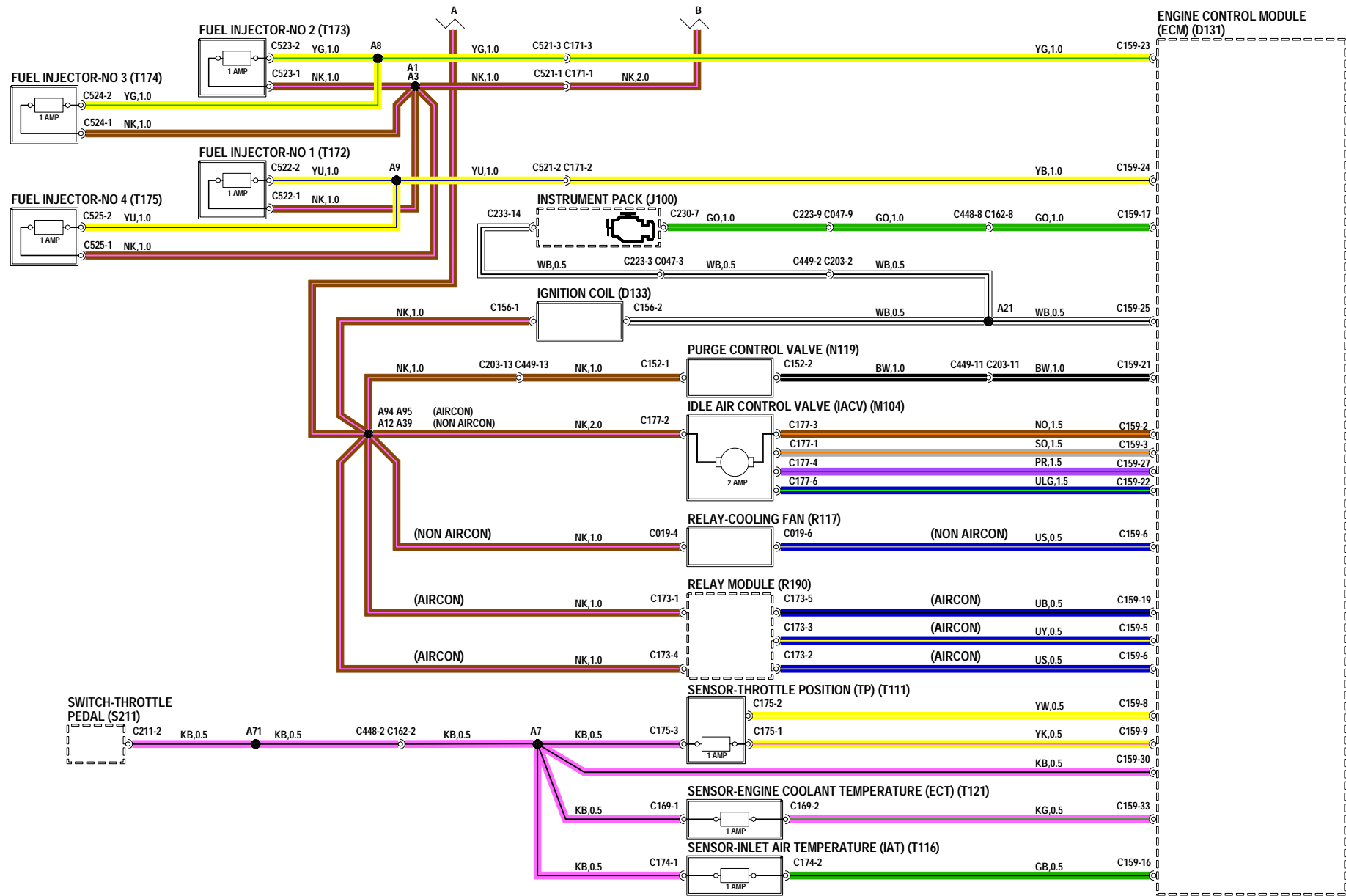

## Sistema modular de gestión del motor (MEMS)

---

<b>D125</b> ECM - ABS	<b>T102</b> Sensor - Posición del cigüeñal (CKP)
<b>D131</b> Módulo de control del motor (ECM)	<b>T131</b> Sensor - Térmico de oxígeno (HO2S)
<b>D170</b> Unidad central de control (CCU)	<b>T143</b> Sensor - Velocidad
<b>E110</b> Masa a través de las fijaciones	<b>T169</b> Cable de pantalla
<b>K108</b> Unión de convergencia - Masa	<b>V100</b> Enchufe de diagnóstico
<b>K109</b> Unión de convergencia	
<b>M100</b> Alternador/generador	
<b>M151</b> Bomba - Combustible	
<b>M164</b> Depósito de combustible	
<b>P101</b> Caja de fusibles - Habitáculo	
<b>P108</b> Caja de fusibles - Compartimento motor	
<b>R100</b> Relé - Principal	
<b>R102</b> Relé - Motor de arranque	
<b>R103</b> Relé - Bomba de combustible	
<b>R112</b> Relé - Sensor térmico de oxígeno (HO2S)	
<b>R191</b> Módulo de relés - Gestión del motor	
<b>S176</b> Interruptor - Encendido	
<b>S188</b> Interruptor - Triple	
<b>S206</b> Interruptor - Inercial	

# ENGINE MANAGEMENT

## MODULAR ENGINE MANAGEMENT SYSTEM (MEMS)

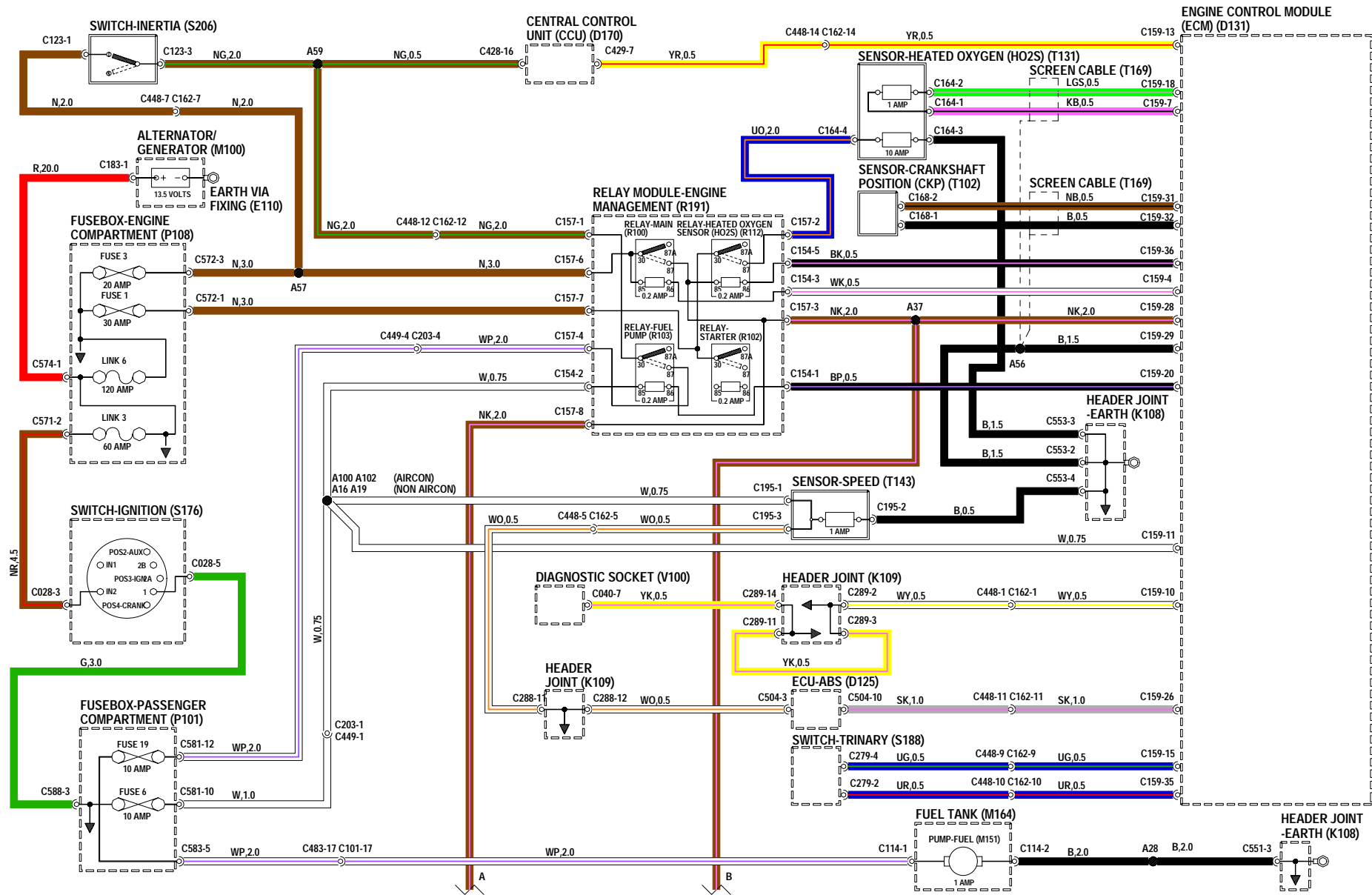

## Control electrónico de motores diesel (EDC)

---

- D125** ECM - ABS
- D170** Unidad central de control (CCU)
- E107** Masa
- E110** Masa a través de las fijaciones
- J100** Cuadro de instrumentos
- K108** Unión de convergencia - Masa
- K109** Unión de convergencia
- M100** Alternador/generador
- P100** Batería
- P101** Caja de fusibles - Habitáculo
- P108** Caja de fusibles - Compartimento motor
- P110** Soporte - Fusible
- R100** Relé - Principal
- R114** Relé - Bujía de incandescencia
- S176** Interruptor - Encendido
- S206** Interruptor - Inercial
- T143** Sensor - Velocidad
- T171** Bujía de incandescencia

# ENGINE MANAGEMENT ELECTRONIC DIESEL CONTROL (EDC)

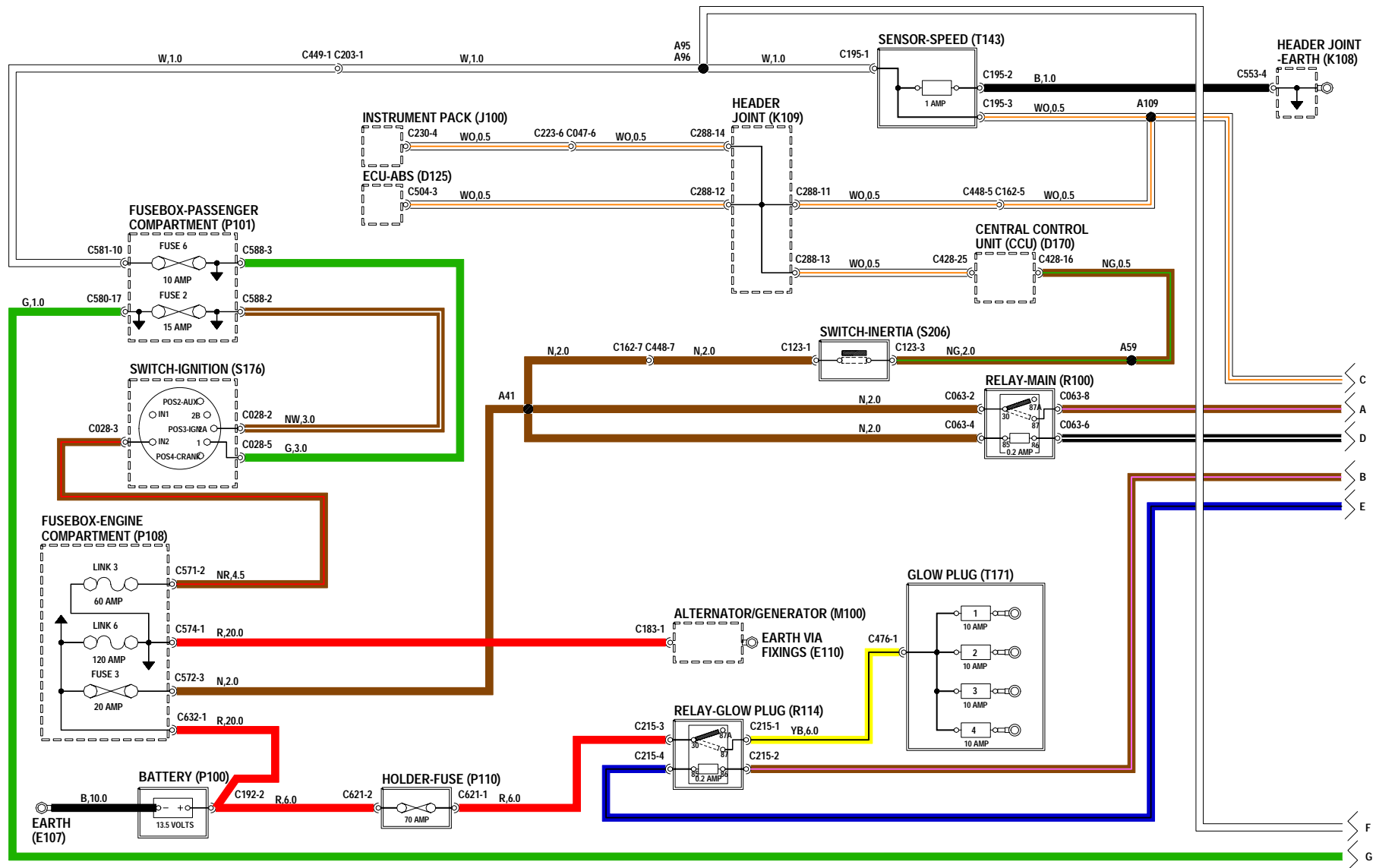

## Control electrónico de motores diesel (EDC)

---

- D131** Módulo de control del motor (ECM)
- D167** Actuador
- K108** Unión de convergencia - Masa
- M151** Bomba - Combustible
- N109** Solenoide - EGR
- N123** Solenoide - Combustible - 1
- N124** Solenoide - Combustible - 2
- T102** Sensor - Posición del cigüeñal (CKP)
- T111** Sensor - Posición de la mariposa (TP)
- T115** Sensor - Flujo de aire (MAF)
- T116** Sensor - Temperatura del aire de admisión (IAT)
- T121** Sensor - Temperatura del refrigerante motor (ECT)
- T140** Sensor - Alzada de aguja
- T141** Sensor - Presión de sobrealimentación
- T169** Cable de pantalla
- Y126** Bujía de incandescencia conectada

# ENGINE MANAGEMENT ELECTRONIC DIESEL CONTROL (EDC)

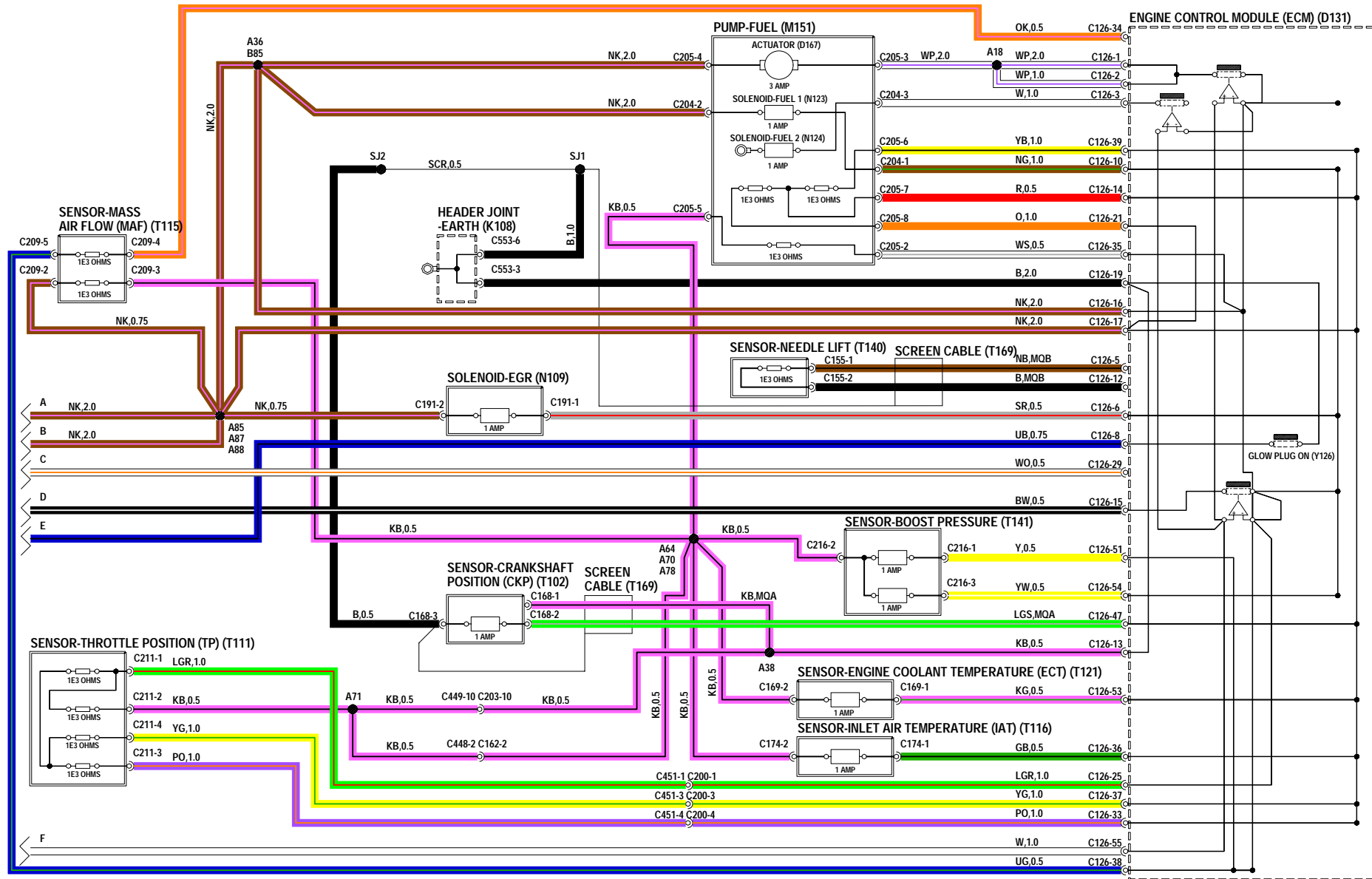

## Control electrónico de motores diesel (EDC)

---

- B151** Luz - Diagnóstico
- D125** ECM - ABS
- D131** Módulo de control del motor (ECM)
- D170** Unidad central de control (CCU)
- E101** Masa - Unidad electrónica de control (ECM)
- J100** Cuadro de instrumentos
- J119** Luz testigo - Bujías de incandescencia
- K108** Unión de convergencia - Masa
- K109** Unión de convergencia
- R190** Módulo de relés
- S188** Interruptor - Triple
- S215** Interruptor - Pedal de freno
- T143** Sensor - Velocidad
- V100** Enchufe de diagnóstico
- Y127** Línea L
- Y128** Línea K
- Y129** Inmovilizador del motor
- Y130** Sensor del acondicionador de aire (A/A)
- Y131** Acondicionador de aire (A/A) activo



# ENGINE MANAGEMENT

## ELECTRONIC DIESEL CONTROL (EDC)

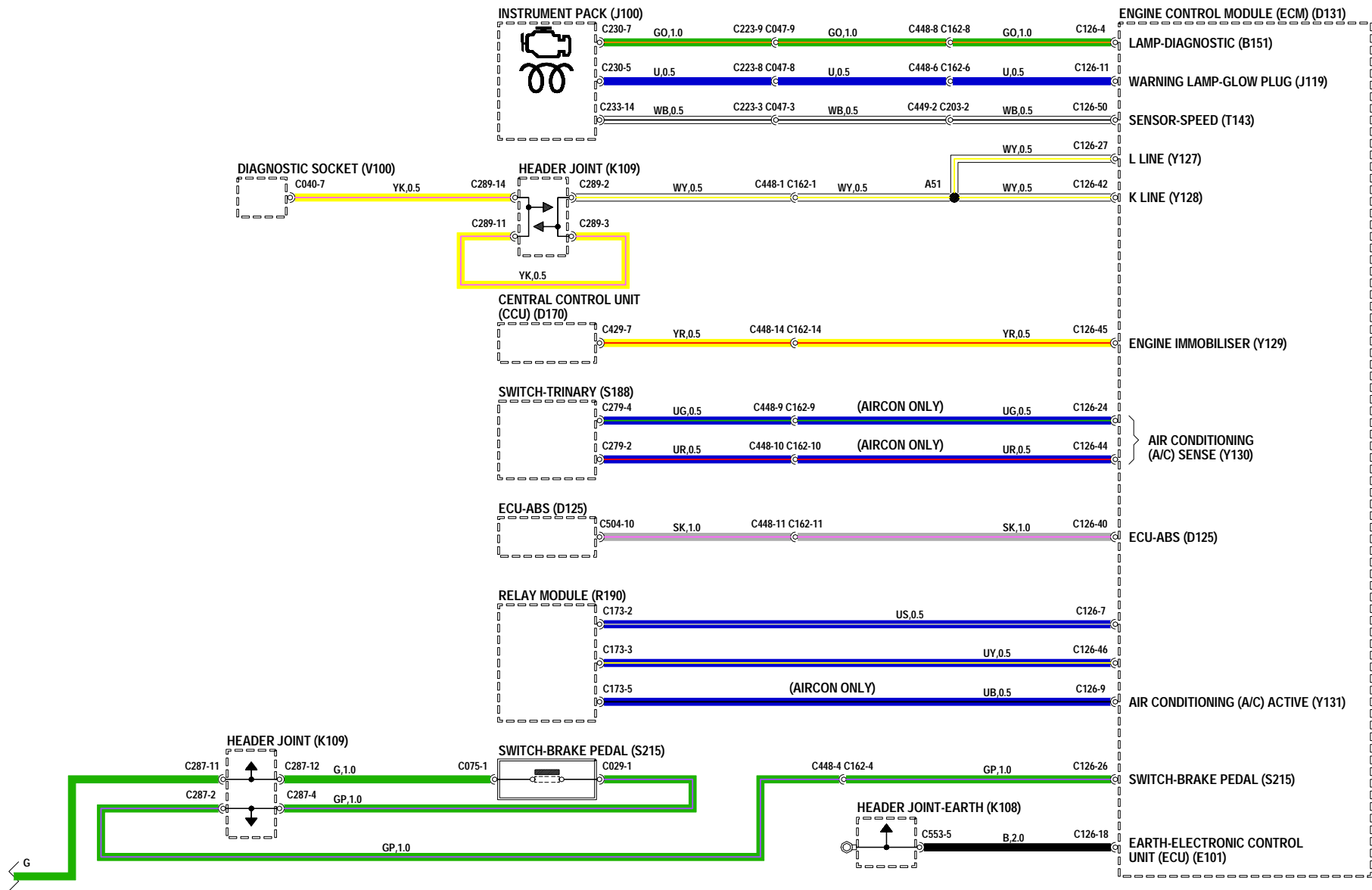

## Sistema de frenos antibloqueo (ABS)

---

<b>D124</b>	Modulador - ABS	<b>Y104</b>	Encendido
<b>D125</b>	ECM - ABS	<b>Y105</b>	Bajada de pendientes - Activo
<b>D131</b>	Módulo de control del motor (ECM)	<b>Y106</b>	Salida - Velocidad de marcha
<b>E107</b>	Masa	<b>Y107</b>	Luz de información - ETC
<b>J100</b>	Cuadro de instrumentos	<b>Y108</b>	Fallo del HDC
<b>J123</b>	Luz testigo - ABS	<b>Y109</b>	Luz de información - HDC
<b>K109</b>	Unión de convergencia	<b>Y110</b>	Marcha atrás
<b>P101</b>	Caja de fusibles - Habitáculo	<b>Y111</b>	Adelante lado izquierdo
<b>S103</b>	Interruptor - Luz de marcha atrás	<b>Y112</b>	Atrás lado izquierdo
<b>S238</b>	Interruptor - Cuesta abajo	<b>Y113</b>	Válvula de vaivén
<b>S245</b>	Interruptor - Bajada de pendientes (1ª velocidad)	<b>Y114</b>	Atrás lado derecho
<b>S246</b>	Interruptor - Válvula de vaivén	<b>Y115</b>	Adelante lado derecho
<b>T111</b>	Sensor - Posición de la mariposa (TP)		
<b>T143</b>	Sensor - Velocidad		
<b>V100</b>	Enchufe de diagnóstico		
<b>Y100</b>	Masa de referencia		
<b>Y101</b>	Válvulas de solenoide		
<b>Y102</b>	1ª velocidad		
<b>Y103</b>	Diagnóstico		

# ANTI-LOCK BRAKING SYSTEM (ABS)

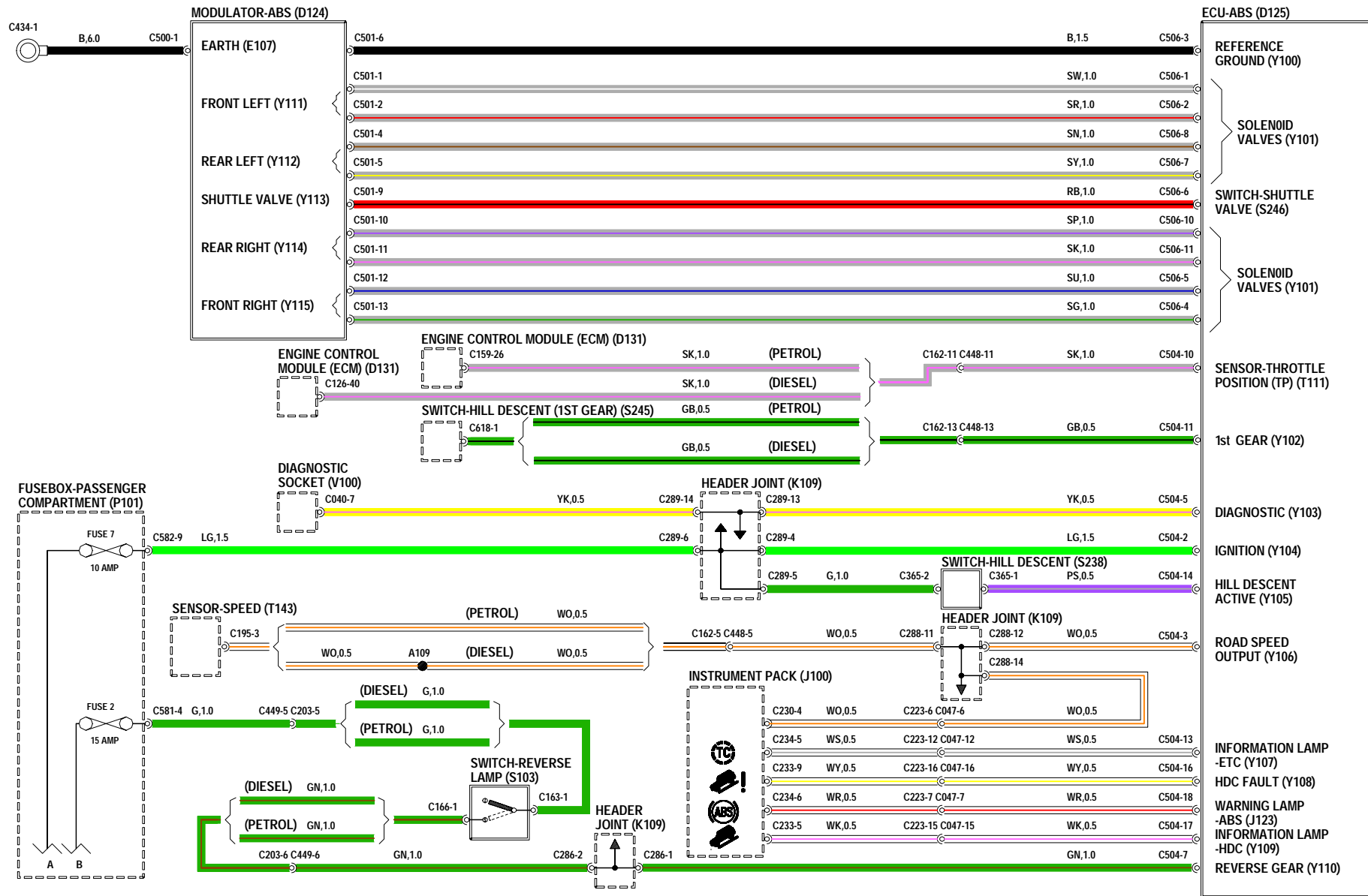

## Sistema de frenos antibloqueo (ABS)

---

**A114** Luz - Trasera - Lado derecho

**A115** Luz - Trasera - Lado izquierdo

**A126** Luz - Pare - Montada en lo alto

**D125** ECM - ABS

**D165** Monitor - Bomba de retorno

**E107** Masa

**K108** Unión de convergencia - Masa

**K109** Unión de convergencia

**M100** Alternador/generador

**M152** Bomba - Retorno - ABS

**P100** Batería

**P101** Caja de fusibles - Habitáculo

**P108** Caja de fusibles - Compartimento motor

**R171** Relé - ABS

**R173** Relé - ABS - Bomba de retorno

**S176** Interruptor - Encendido

**T149** Sensor - ABS - Delantero - Lado derecho

**T150** Sensor - ABS - Delantero - Lado izquierdo

**T151** Sensor - ABS - Trasero - Lado derecho

**T152** Sensor - ABS - Trasero - Lado izquierdo

**T197** Sensores - rueda

# ANTI-LOCK BRAKING SYSTEM (ABS)

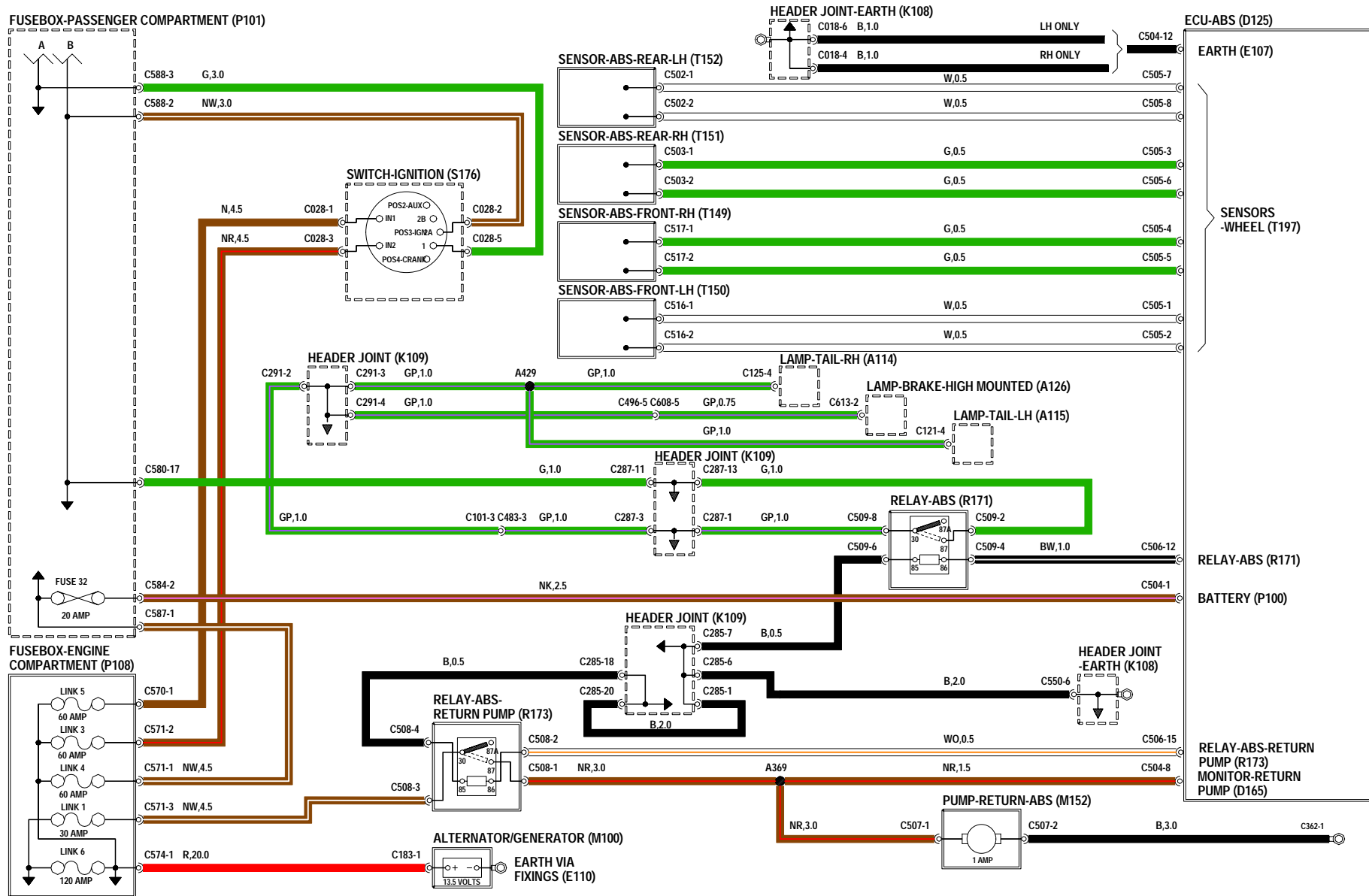

## Sistema de retención suplementario (SRS)

---

- D125** ECM - ABS
- E110** Masa a través de las fijaciones
- J100** Cuadro de instrumentos
- K109** Unión de convergencia
- M100** Alternador/generador
- P101** Caja de fusibles - Habitáculo
- P108** Caja de fusibles - Compartimento motor
- S176** Interruptor - Encendido
- S227** Acoplador giratorio
- U102** Airbag - Acompañante
- U104** Pretensor - Lado izquierdo
- U105** Pretensor - Lado derecho
- U106** Airbag - Conductor
- V100** Enchufe de diagnóstico

# SUPPLEMENTARY RESTRAINT SYSTEM (SRS)

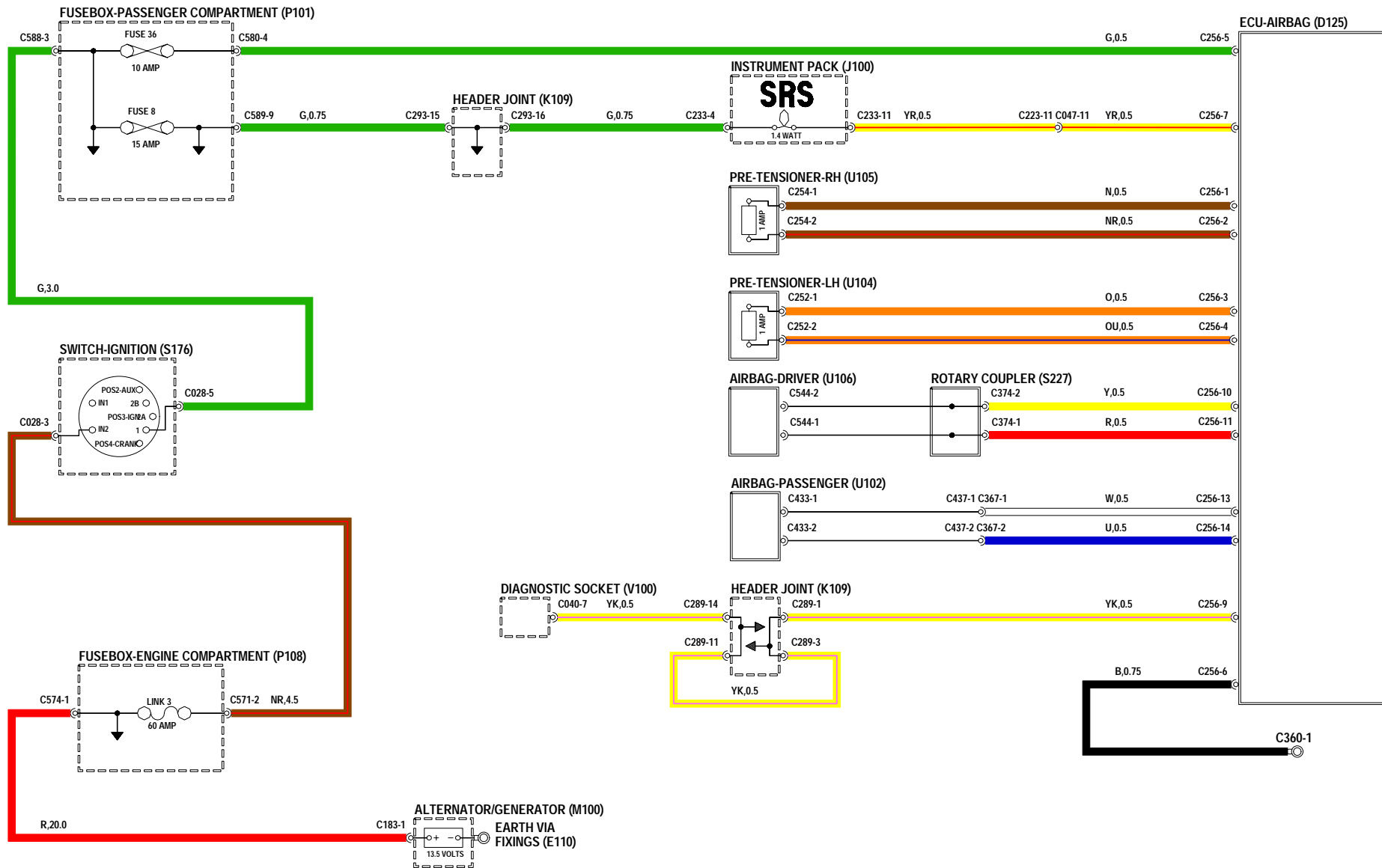

## Aire acondicionado - Serie K

---

<b>D131</b>	Módulo de control del motor (ECM)	<b>S188</b>	Interruptor - Triple
<b>D149</b>	Embrague - Compresor - Acondicionador de aire (A/A)	<b>T121</b>	Sensor - Temperatura del refrigerante motor (ECT)
<b>E110</b>	Masa a través de las fijaciones	<b>Y116</b>	Alimentación - Ventilador 2
<b>K108</b>	Unión de convergencia - Masa	<b>Y117</b>	Alimentación - Relé principal
<b>K109</b>	Unión de convergencia	<b>Y118</b>	Alimentación - Ventilador 1
<b>M100</b>	Alternador/generador	<b>Y119</b>	Alimentación - Embrague
<b>M102</b>	Motor - Ventilador de refrigeración - 1		
<b>M137</b>	Ventilador - Condensador		
<b>P101</b>	Caja de fusibles - Habitáculo		
<b>P108</b>	Caja de fusibles - Compartimento motor		
<b>R118</b>	Relé - Ventilador de refrigeración - 1		
<b>R119</b>	Relé - Ventilador de refrigeración - 2		
<b>R181</b>	Relé - Embrague del compresor - Acondicionador de aire (A/A)		
<b>R182</b>	Relé - Ventilador del condensador		
<b>R190</b>	Módulo de relés		
<b>R191</b>	Módulo de relés - Gestión del motor		
<b>S100</b>	Interruptor - Alumbrado		
<b>S176</b>	Interruptor - Encendido		



# AIR CONDITIONING

## K SERIES

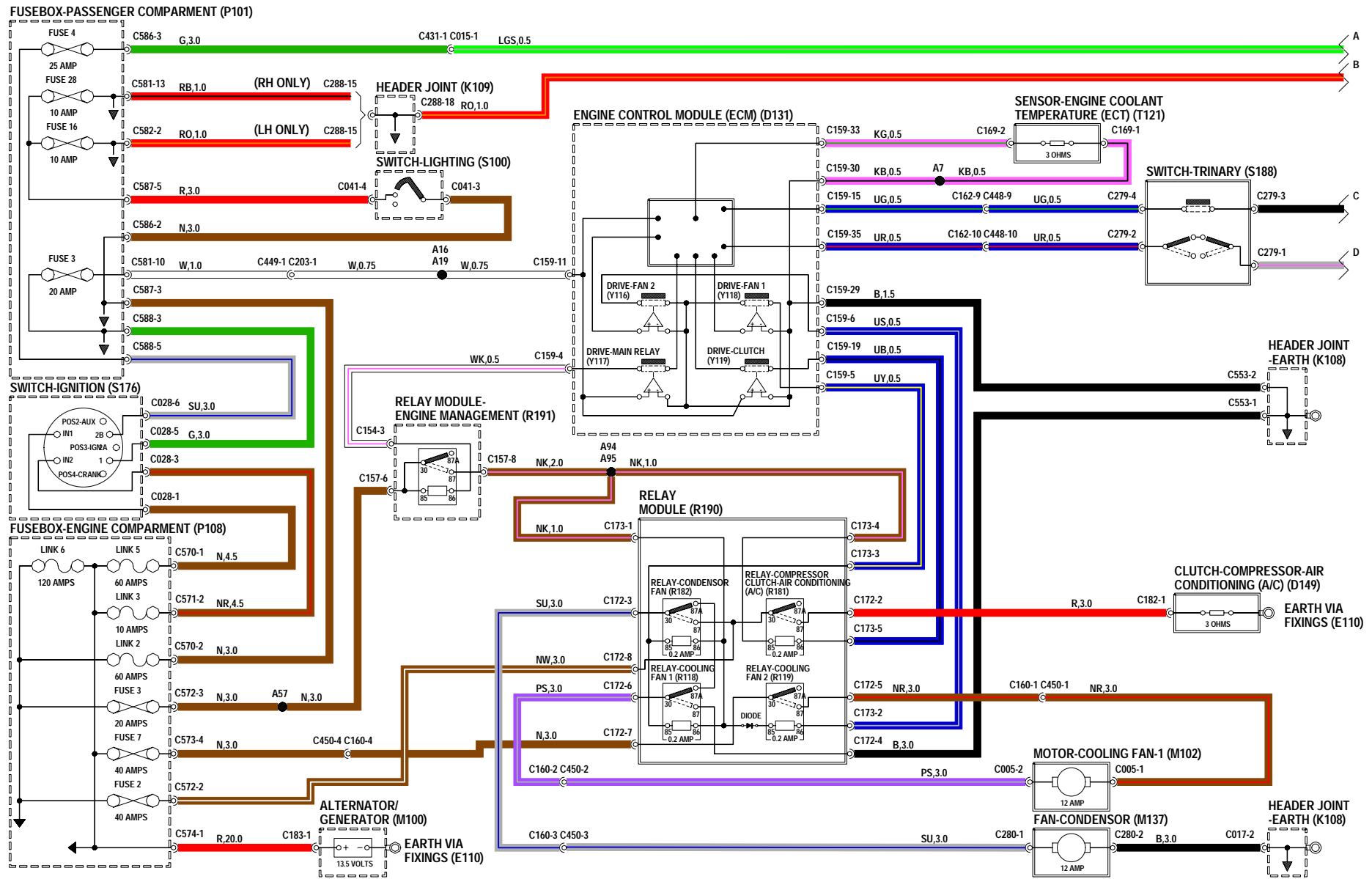

## Aire acondicionado - Serie K

---

- B125** Iluminación de mandos
- B145** Iluminación del mando del acondicionador de aire (A/A)
- D144** Termostato - Acondicionador de aire (A/A)
- J136** Luz testigo - Acondicionador de aire (A/A)
- J151** Luz testigo - Aire fresco/recirculado
- K108** Unión de convergencia - Masa
- K109** Unión de convergencia
- M140** Motor - Aire recirculado
- S184** Interruptor - Motor del ventilador
- S185** Interruptor - Aire fresco/recirculado
- S194** Grupo de mandos - Acondicionador de aire (A/A)

# AIR CONDITIONING K SERIES

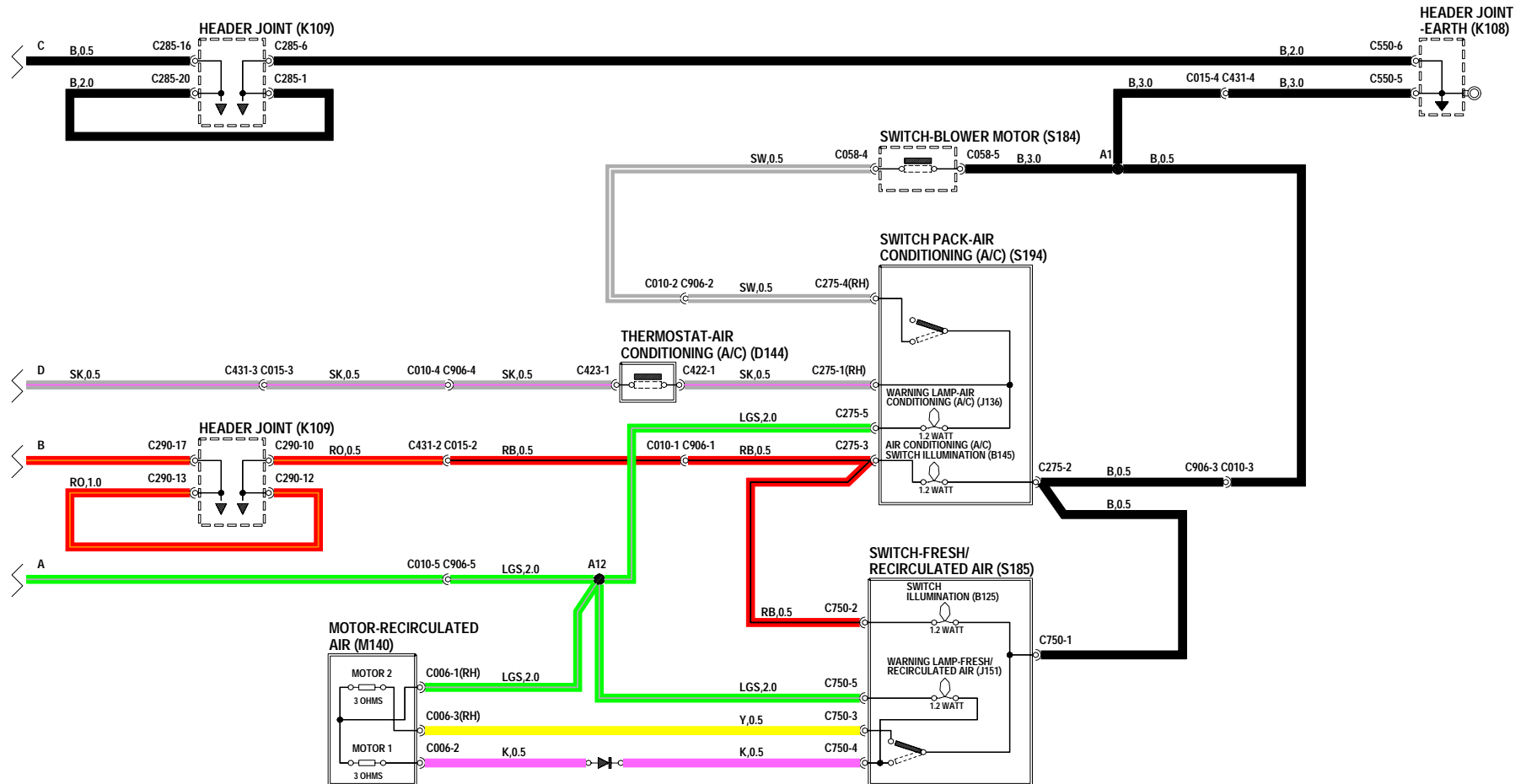

## Aire acondicionado - Serie L

---

<b>D131</b>	Módulo de control del motor (ECM)	<b>S188</b>	Interruptor - Triple
<b>D149</b>	Embrague - Compresor - Acondicionador de aire (A/A)		
<b>E110</b>	Masa a través de las fijaciones		
<b>K108</b>	Unión de convergencia - Masa		
<b>K109</b>	Unión de convergencia		
<b>M100</b>	Alternador/generador		
<b>M102</b>	Motor - Ventilador de refrigeración - 1		
<b>M137</b>	Ventilador - Condensador		
<b>P101</b>	Caja de fusibles - Habitáculo		
<b>P108</b>	Caja de fusibles - Compartimento motor		
<b>R100</b>	Relé - Principal		
<b>R118</b>	Relé - Ventilador de refrigeración - 1		
<b>R119</b>	Relé - Ventilador de refrigeración - 2		
<b>R181</b>	Relé - Embrague del compresor - Acondicionador de aire (A/A)		
<b>R182</b>	Relé - Ventilador del condensador		
<b>R190</b>	Módulo de relés		
<b>S100</b>	Interruptor - Alumbrado		
<b>S176</b>	Interruptor - Encendido		

# AIR CONDITIONING L SERIES

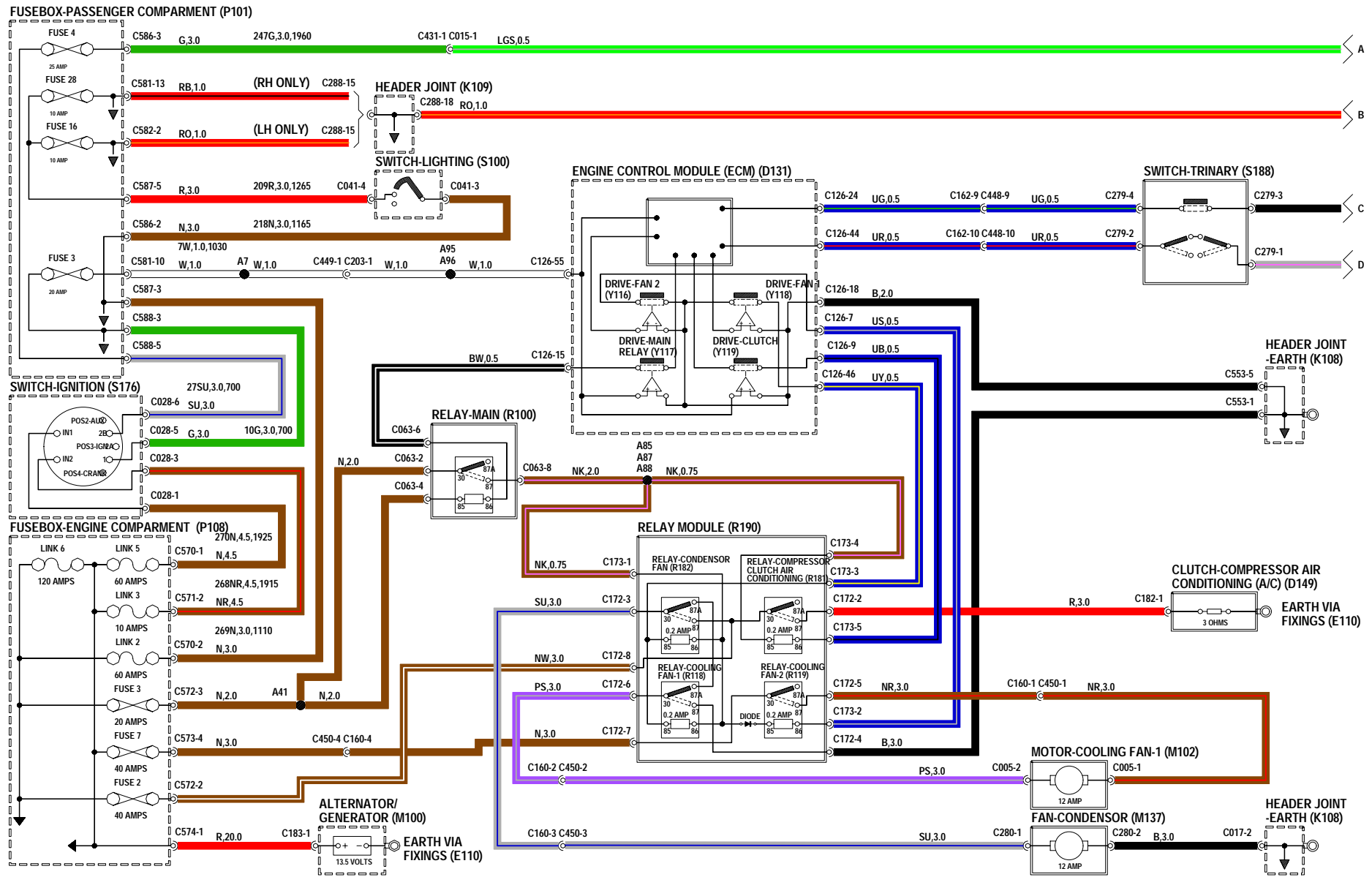

## Aire acondicionado - Serie L

---

- B125** Iluminación de mandos
- B145** Iluminación del mando del acondicionador de aire (A/A)
- D144** Termostato - Acondicionador de aire (A/A)
- J136** Luz testigo - Acondicionador de aire (A/A)
- J151** Luz testigo - Aire fresco/recirculado
- K108** Unión de convergencia - Masa
- K109** Unión de convergencia
- M140** Motor - Aire recirculado
- S184** Interruptor - Motor del ventilador
- S185** Interruptor - Aire fresco/recirculado
- S194** Grupo de mandos - Acondicionador de aire (A/A)

# AIR CONDITIONING L SERIES

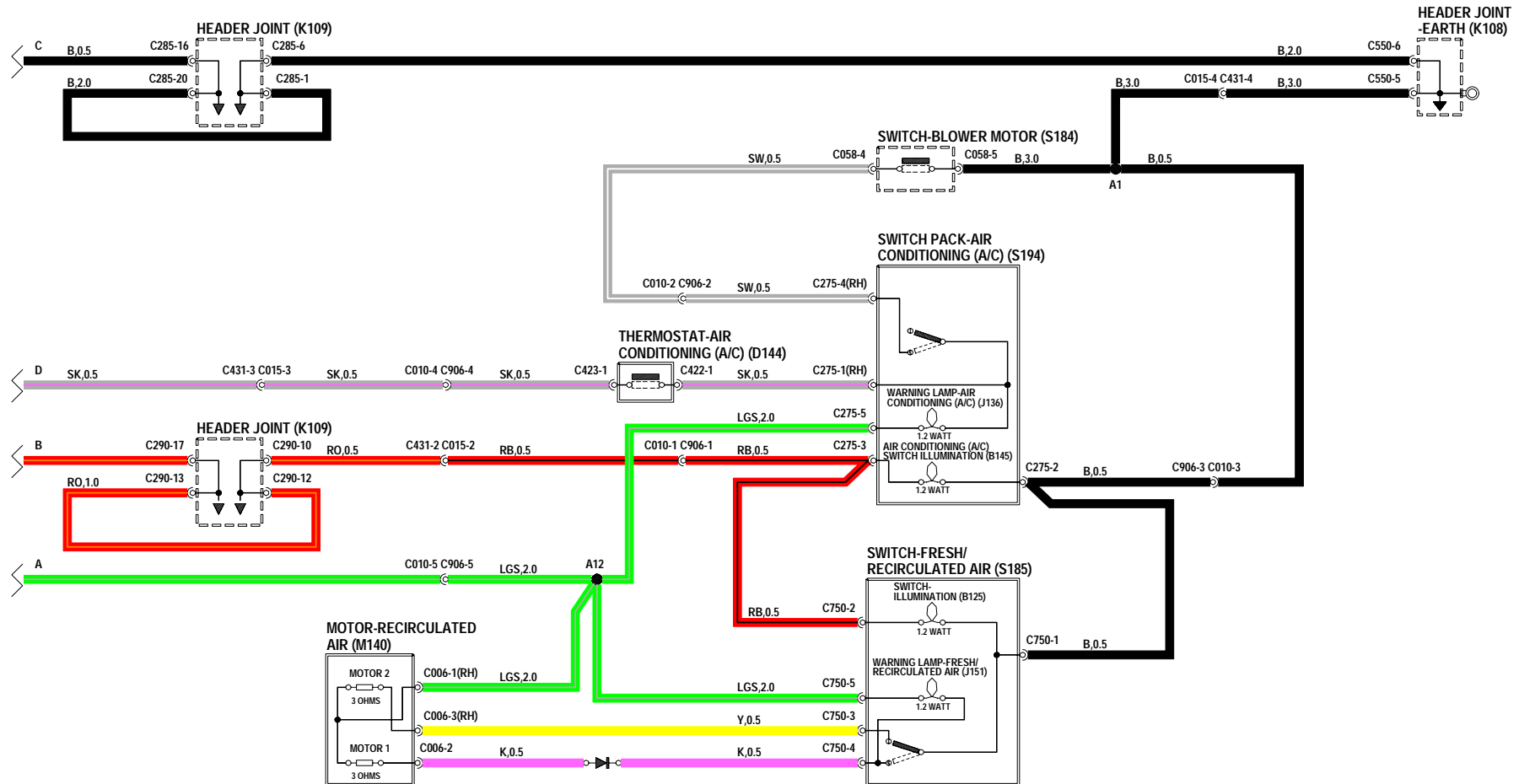

## Ventilador del calefactor

---

- B117** Iluminación de mandos del calefactor
- D145** Mando giratorio del calefactor
- E110** Masa a través de las fijaciones
- G107** Grupo de resistencias
- K108** Unión de convergencia - Masa
- K109** Unión de convergencia
- M100** Alternador/generador
- M132** Motor - Ventilador - Delantero
- P101** Caja de fusibles - Habitáculo
- P108** Caja de fusibles - Compartimento motor
- S100** Interruptor - Alumbrado
- S176** Interruptor - Encendido
- S184** Interruptor - Motor del ventilador
- S194** Grupo de mandos - Acondicionador de aire (A/A)



# HEATER

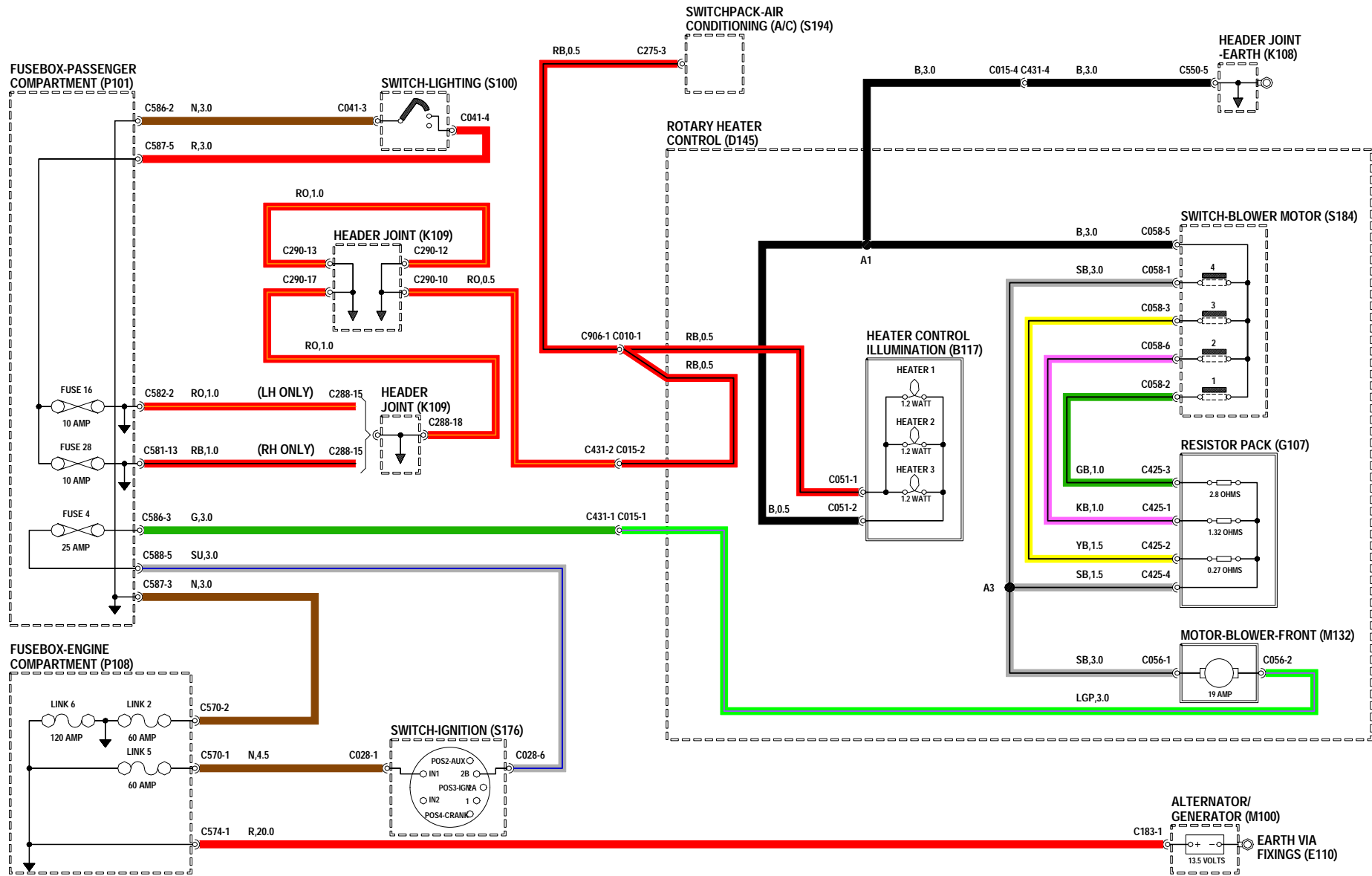

## Ventilador de refrigeración - Serie K

---

- D131** Módulo de control del motor (ECM)
- E110** Masa a través de las fijaciones
- K108** Unión de convergencia - Masa
- M100** Alternador/generador
- M102** Motor - Ventilador de refrigeración - 1
- P101** Caja de fusibles - Habitáculo
- P108** Caja de fusibles - Compartimento motor
- R117** Relé - Ventilador de refrigeración
- R190** Módulo de relés
- S176** Interruptor - Encendido
- T121** Sensor - Temperatura del refrigerante motor (ECT)

# COOLING FAN K SERIES

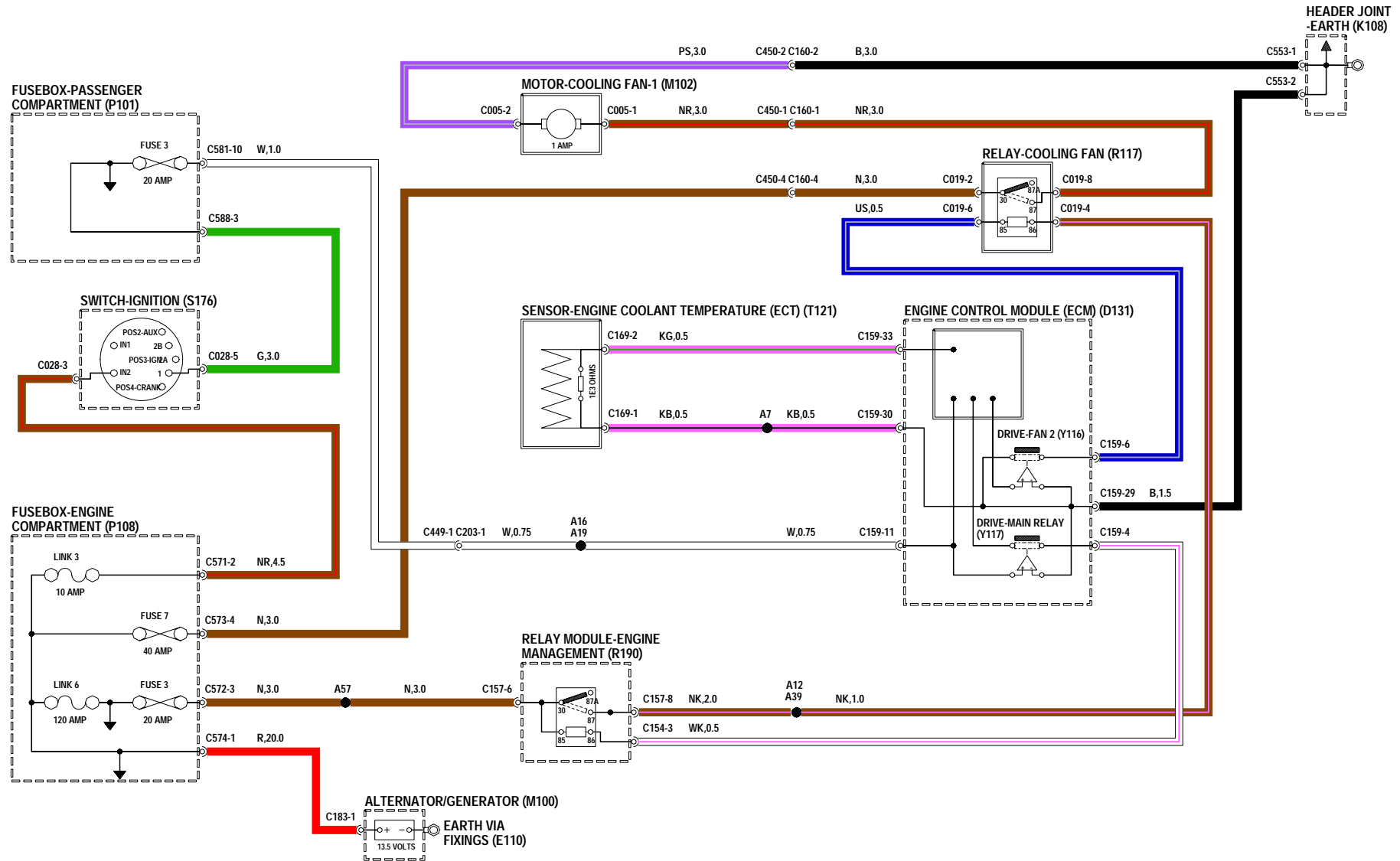

## Ventilador de refrigeración - Serie L

---

- D131** Módulo de control del motor (ECM)
- E110** Masa a través de las fijaciones
- K108** Unión de convergencia - Masa
- K109** Unión de convergencia
- M100** Alternador/generador
- M102** Motor - Ventilador de refrigeración - 1
- M137** Ventilador - Condensador
- P101** Caja de fusibles - Habitáculo
- P108** Caja de fusibles - Compartimento motor
- R100** Relé - Principal
- R118** Relé - Ventilador de refrigeración - 1
- R119** Relé - Ventilador de refrigeración - 2
- R181** Relé - Embrague del compresor -  
Acondicionador de aire (A/A)
- R182** Relé - Ventilador del condensador
- R190** Módulo de relés
- S176** Interruptor - Encendido
- S188** Interruptor - Triple
- T121** Sensor - Temperatura del refrigerante  
motor (ECT)

# COOLING FAN L SERIES

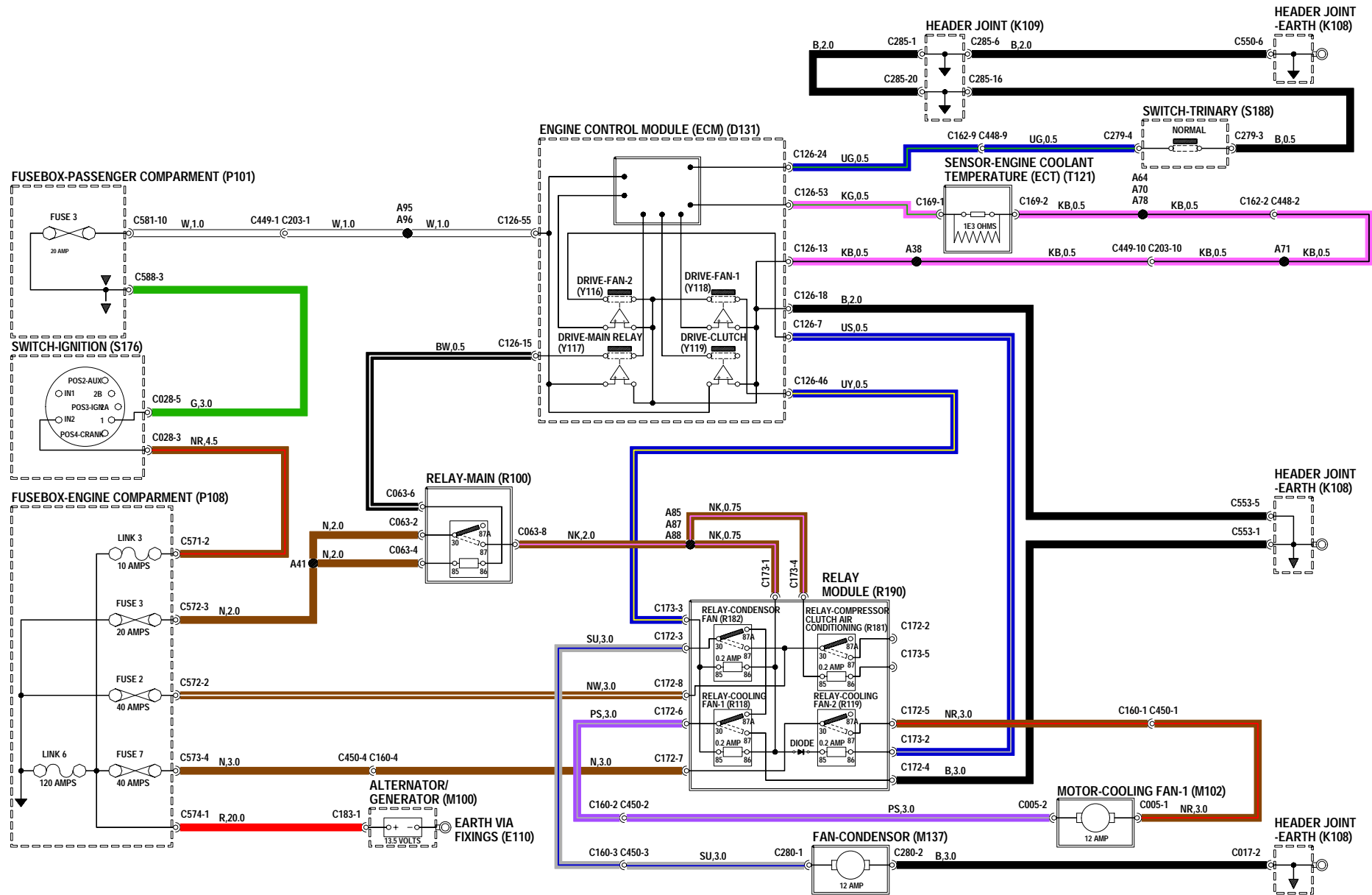

## Luneta térmica

---

- B121** Iluminación del interruptor de luneta térmica
- B125** Iluminación de mandos
- D170** Unidad central de control (CCU)
- E110** Masa a través de las fijaciones
- H100** Elemento calefactor - Luneta trasera
- K108** Unión de convergencia - Masa
- K109** Unión de convergencia
- M100** Alternador/generador
- P101** Caja de fusibles - Habitáculo
- P108** Caja de fusibles - Compartimento motor
- R138** Relé - Luneta térmica
- S100** Interruptor - Alumbrado
- S120** Interruptor - Luneta térmica
- S176** Interruptor - Encendido
- S216** Interruptor - Presión del aceite
- Y139** El motor debe estar en marcha

# HEATED REAR WINDOW

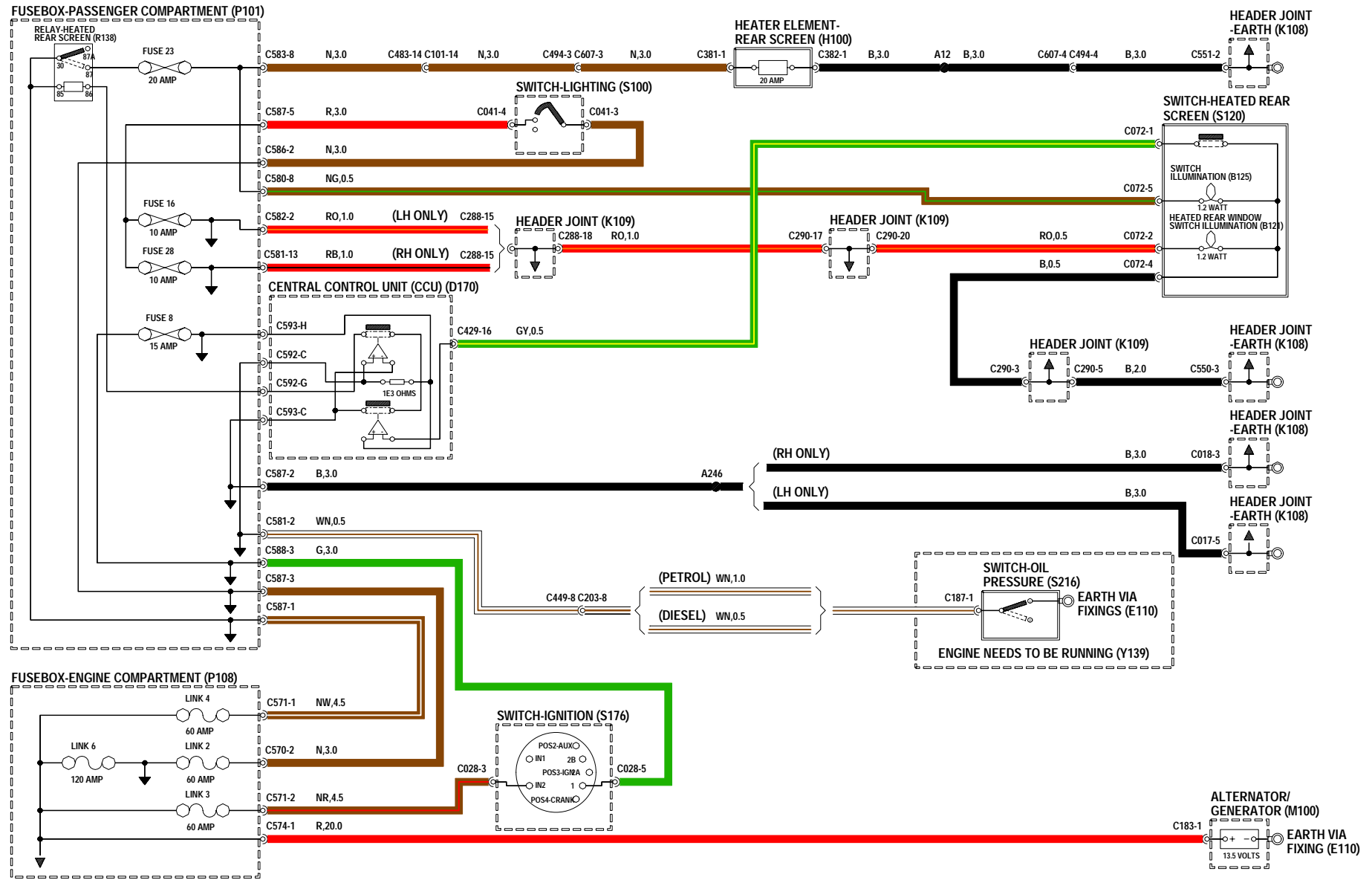

## Limpia y lavaparabrisas

---

**D170** Unidad central de control (CCU)

**K108** Unión de convergencia - Masa

**K109** Unión de convergencia

**M100** Alternador/generador

**M105** Motor - Limpiaparabrisas

**M153** Bomba - Lavaparabrisas

**P101** Caja de fusibles - Habitáculo

**P108** Caja de fusibles - Compartimento motor

**R134** Relé - Limpiaparabrisas

**S113** Mando - Lavaparabrisas

**S115** Mando - Limpiaparabrisas

**S117** Interruptor - Lavado/barrido - Parabrisas

**S119** Interruptor - Barrido único

**S176** Interruptor - Encendido

**Y149** Barrido variable

**Y150** Limpiaparabrisas - 1

**Y151** Limpiaparabrisas - 2

**Y152** Intermitente

**Y153** Baja velocidad

**Y154** Limpiaparabrisas - 3



# WIPERS AND WASHERS FRONT

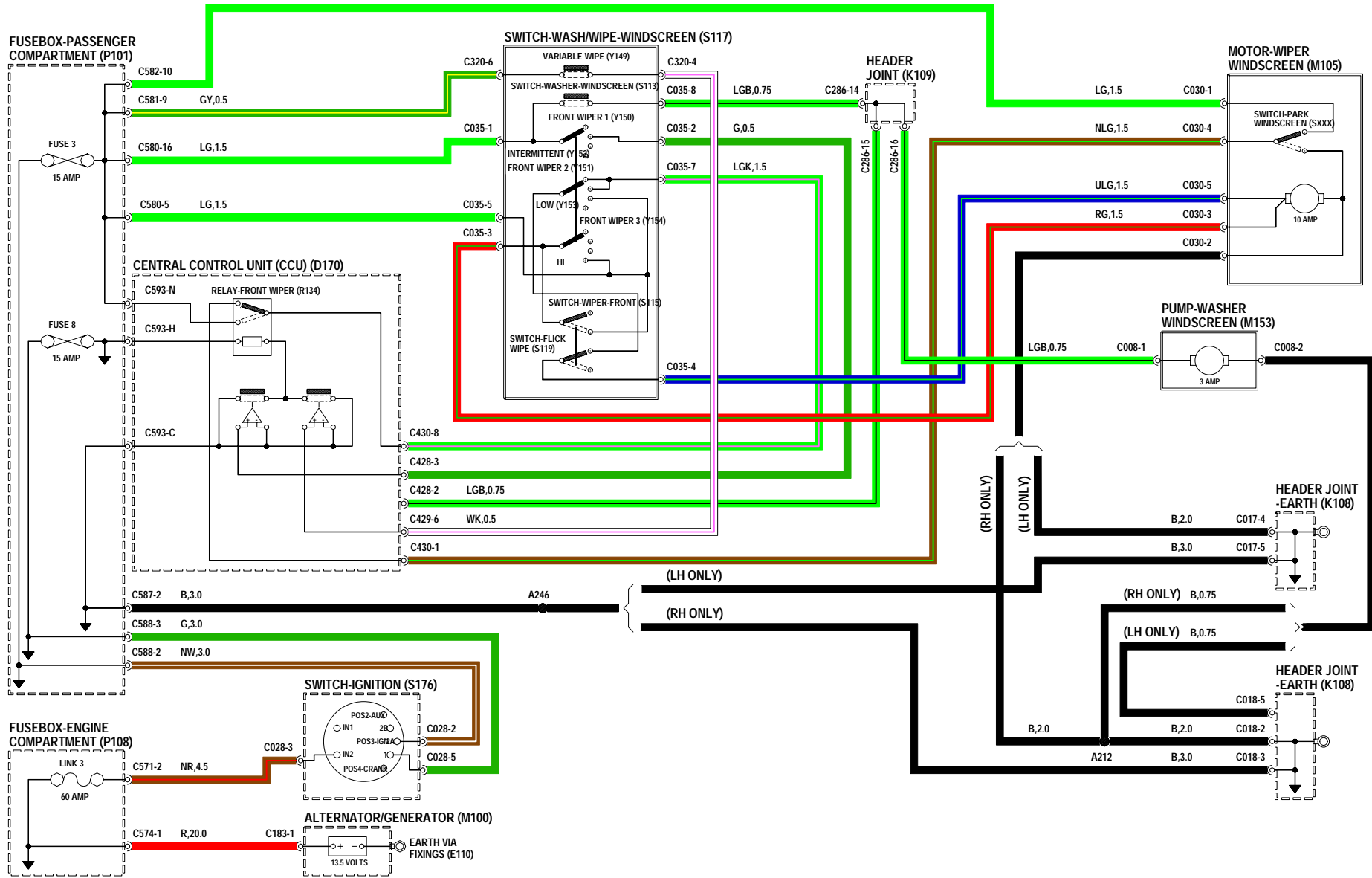

## Limpia y lavaluneta - Dirección a la derecha

---

- B120** Iluminación del mando del limpiaviento
- D170** Unidad central de control (CCU)
- K108** Unión de convergencia - Masa
- K109** Unión de convergencia
- M100** Alternador/generador
- M105** Motor - Limpiaparabrisas
- M106** Motor - Limpialuneta
- M154** Bomba - Lavaluneta
- P101** Caja de fusibles - Habitáculo
- P108** Caja de fusibles - Compartimento motor
- R137** Relé - Limpialuneta
- R207** Relé - Bomba de lavaluneta
- S100** Interruptor - Alumbrado
- S103** Interruptor - Luz de marcha atrás
- S114** Mando - Lavaluneta
- S116** Mando - Limpialuneta
- S176** Interruptor - Encendido
- S231** Interruptor - Estacionamiento - Limpialuneta

# WIPERS AND WASHERS REAR (RHD)

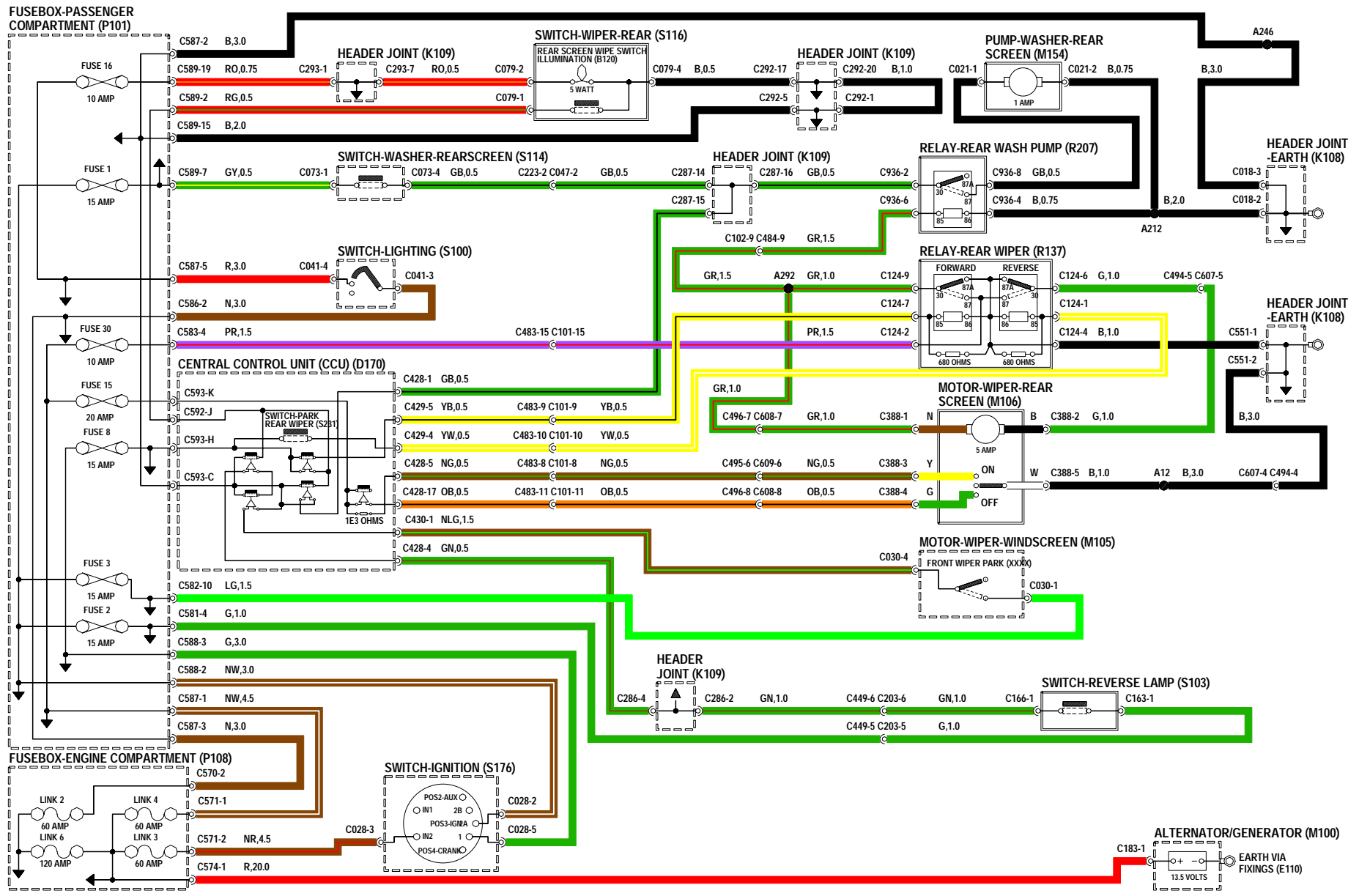

## Limpia y lavaluneta - Dirección a la izquierda

---

- B120** Iluminación del mando del limpiaviento
- D170** Unidad central de control (CCU)
- K108** Unión de convergencia - Masa
- K109** Unión de convergencia
- M100** Alternador/generador
- M105** Motor - Limpiaaparabrisas
- M106** Motor - Limpialuneta
- M154** Bomba - Lavaluneta
- P101** Caja de fusibles - Habitáculo
- P108** Caja de fusibles - Compartimento motor
- R137** Relé - Limpialuneta
- R207** Relé - Bomba de lavaluneta
- S100** Interruptor - Alumbrado
- S103** Interruptor - Luz de marcha atrás
- S114** Mando - Lavaluneta
- S116** Mando - Limpialuneta
- S176** Interruptor - Encendido
- S231** Interruptor - Estacionamiento - Limpialuneta

# WIPERS AND WASHERS REAR (LHD)

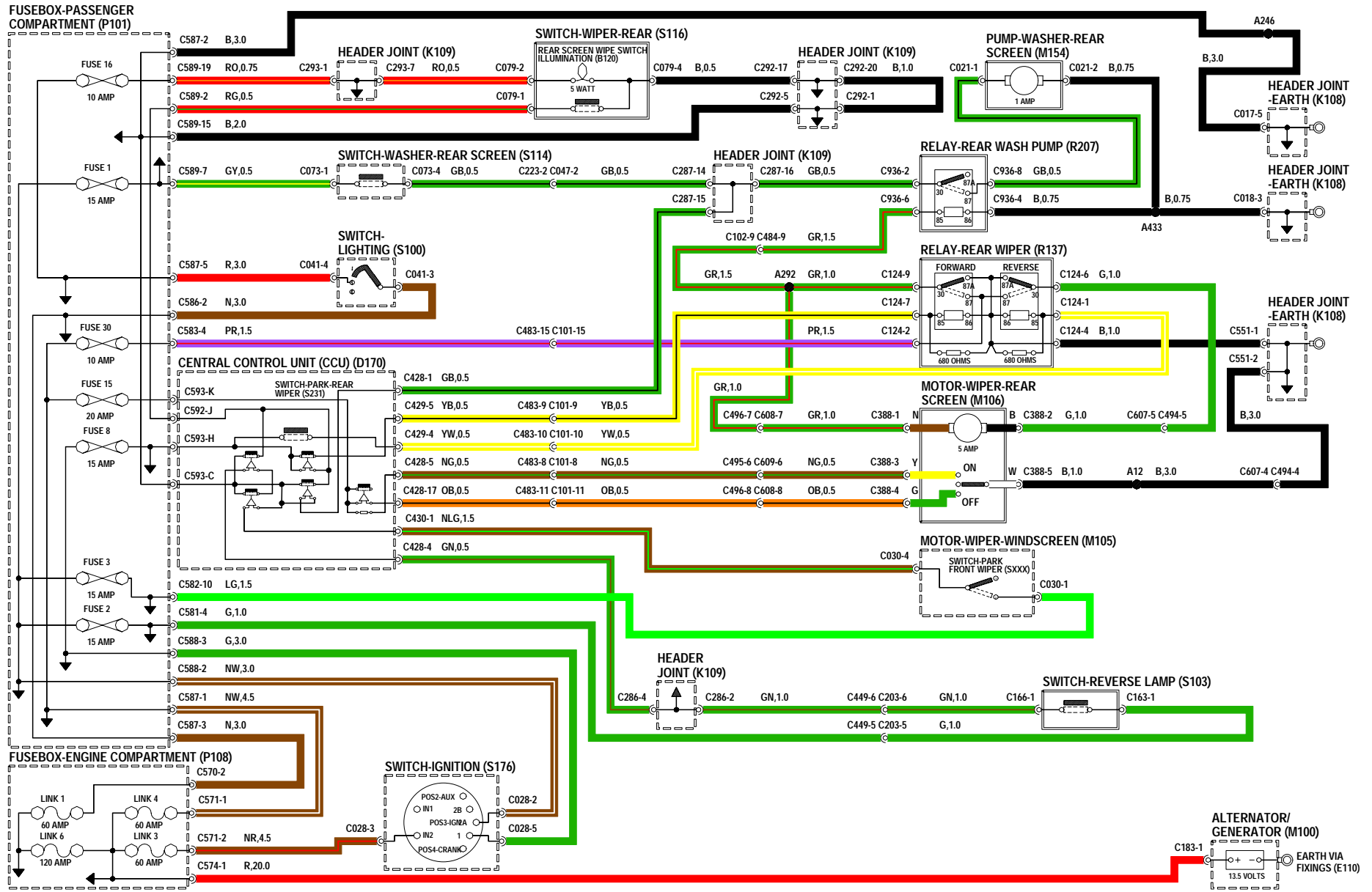

## Luces de pare y marcha atrás

---

- A114** Luz - Trasera - Lado derecho
- A115** Luz - Trasera - Lado izquierdo
- A124** Luz - Pare - Lado derecho
- A125** Luz - Pare - Lado izquierdo
- A126** Luz - Pare - Montada en lo alto
- A129** Luz - Marcha atrás - Lado derecho
- A130** Luz - Marcha atrás - Lado izquierdo
- D124** Modulador - ABS
- E110** Masa a través de las fijaciones
- K108** Unión de convergencia - Masa
- K109** Unión de convergencia
- M100** Alternador/generador
- P101** Caja de fusibles - Habitáculo
- P108** Caja de fusibles - Compartimento motor
- P124** Sensor de remolque
- R204** Relé - Luz de pare
- S103** Interruptor - Luz de marcha atrás
- S176** Interruptor - Encendido
- S215** Interruptor - Pedal de freno

# EXTERIOR LAMPS BRAKE AND REVERSE LAMPS

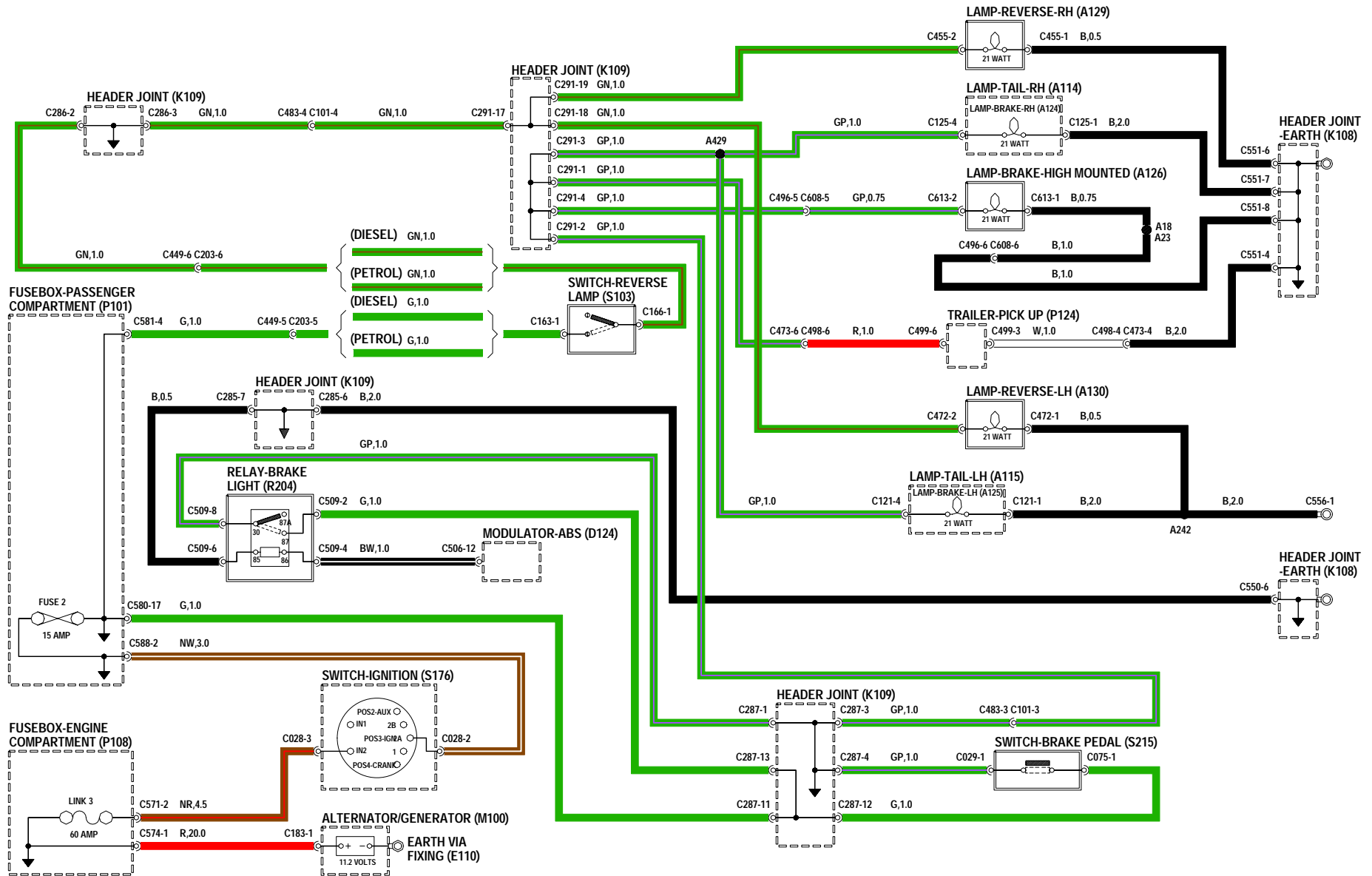

## Luces exteriores - Luces de posición delanteras, faros y nivelación de faros - Dirección a la derecha

---

<b>A100</b>	Faro - Lado derecho	<b>Y132</b>	Luces de carretera - Lado derecho
<b>A101</b>	Faro - Lado izquierdo	<b>Y133</b>	Luces de cruce - Lado derecho
<b>A114</b>	Luz - Trasera - Lado derecho	<b>Y134</b>	Luz de posición delantera - Lado derecho
<b>A115</b>	Luz - Trasera - Lado izquierdo	<b>Y135</b>	Luces de carretera - Lado izquierdo
<b>A127</b>	Luz - Matrícula trasera - Lado derecho	<b>Y136</b>	Luces de cruce - Lado izquierdo
<b>D170</b>	Unidad central de control (CCU)	<b>Y137</b>	Luz de posición delantera - Lado izquierdo
<b>E107</b>	Masa		
<b>J100</b>	Cuadro de instrumentos		
<b>K108</b>	Unión de convergencia - Masa		
<b>K109</b>	Unión de convergencia		
<b>M129</b>	Motor - Nivelación de faros - Lado derecho		
<b>M130</b>	Motor - Nivelación de faros - Lado izquierdo		
<b>P100</b>	Batería		
<b>P101</b>	Caja de fusibles - Habitáculo		
<b>P108</b>	Caja de fusibles - Compartimento motor		
<b>P124</b>	Sensor de remolque		
<b>R127</b>	Relé - Luces de carretera/cruce		
<b>S100</b>	Interruptor - Alumbrado		
<b>S109</b>	Interruptor - Nivelación de faros		



# EXTERIOR LAMPS

## SIDE LAMPS, HEADLAMPS AND HEADLAMP LEVELLING (RHD)

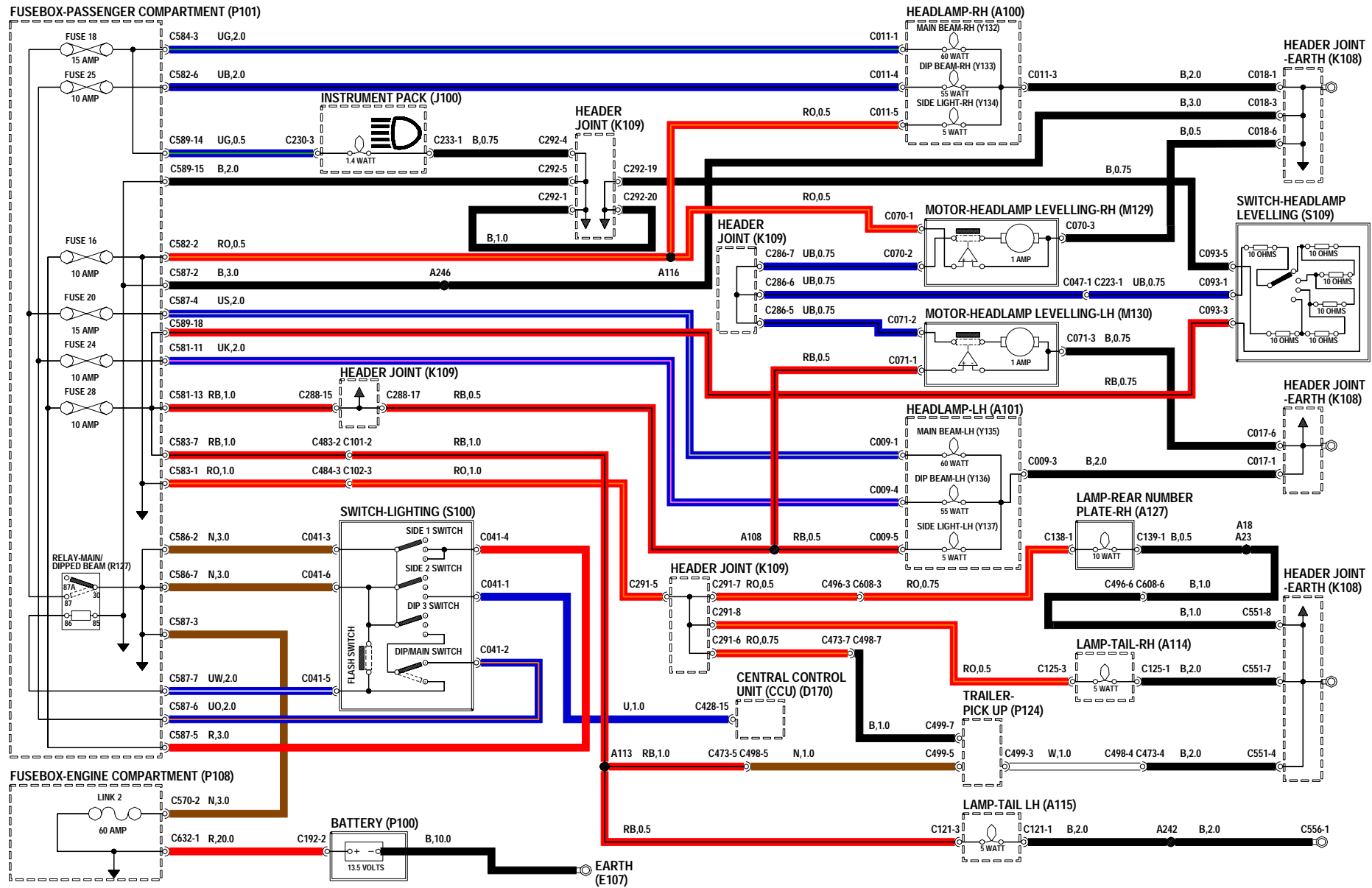

## Luces exteriores - Luces de posición delanteras, faros y nivelación de faros - Dirección a la izquierda

---

<b>A100</b>	Faro - Lado derecho	<b>Y132</b>	Luces de carretera - Lado derecho
<b>A101</b>	Faro - Lado izquierdo	<b>Y133</b>	Luces de cruce - Lado derecho
<b>A114</b>	Luz - Trasera - Lado derecho	<b>Y134</b>	Luz de posición delantera - Lado derecho
<b>A115</b>	Luz - Trasera - Lado izquierdo	<b>Y135</b>	Luces de carretera - Lado izquierdo
<b>A127</b>	Luz - Matrícula trasera - Lado derecho	<b>Y136</b>	Luces de cruce - Lado izquierdo
<b>D170</b>	Unidad central de control (CCU)	<b>Y137</b>	Luz de posición delantera - Lado izquierdo
<b>E107</b>	Masa		
<b>J100</b>	Cuadro de instrumentos		
<b>K108</b>	Unión de convergencia - Masa		
<b>K109</b>	Unión de convergencia		
<b>M129</b>	Motor - Nivelación de faros - Lado derecho		
<b>M130</b>	Motor - Nivelación de faros - Lado izquierdo		
<b>P100</b>	Batería		
<b>P101</b>	Caja de fusibles - Habitáculo		
<b>P108</b>	Caja de fusibles - Compartimento motor		
<b>P124</b>	Sensor de remolque		
<b>R127</b>	Relé - Luces de carretera/cruce		
<b>S100</b>	Interruptor - Alumbrado		
<b>S109</b>	Interruptor - Nivelación de faros		

# EXTERIOR LAMPS

## SIDE LAMPS, HEADLAMPS AND HEADLAMP LEVELLING (LHD)

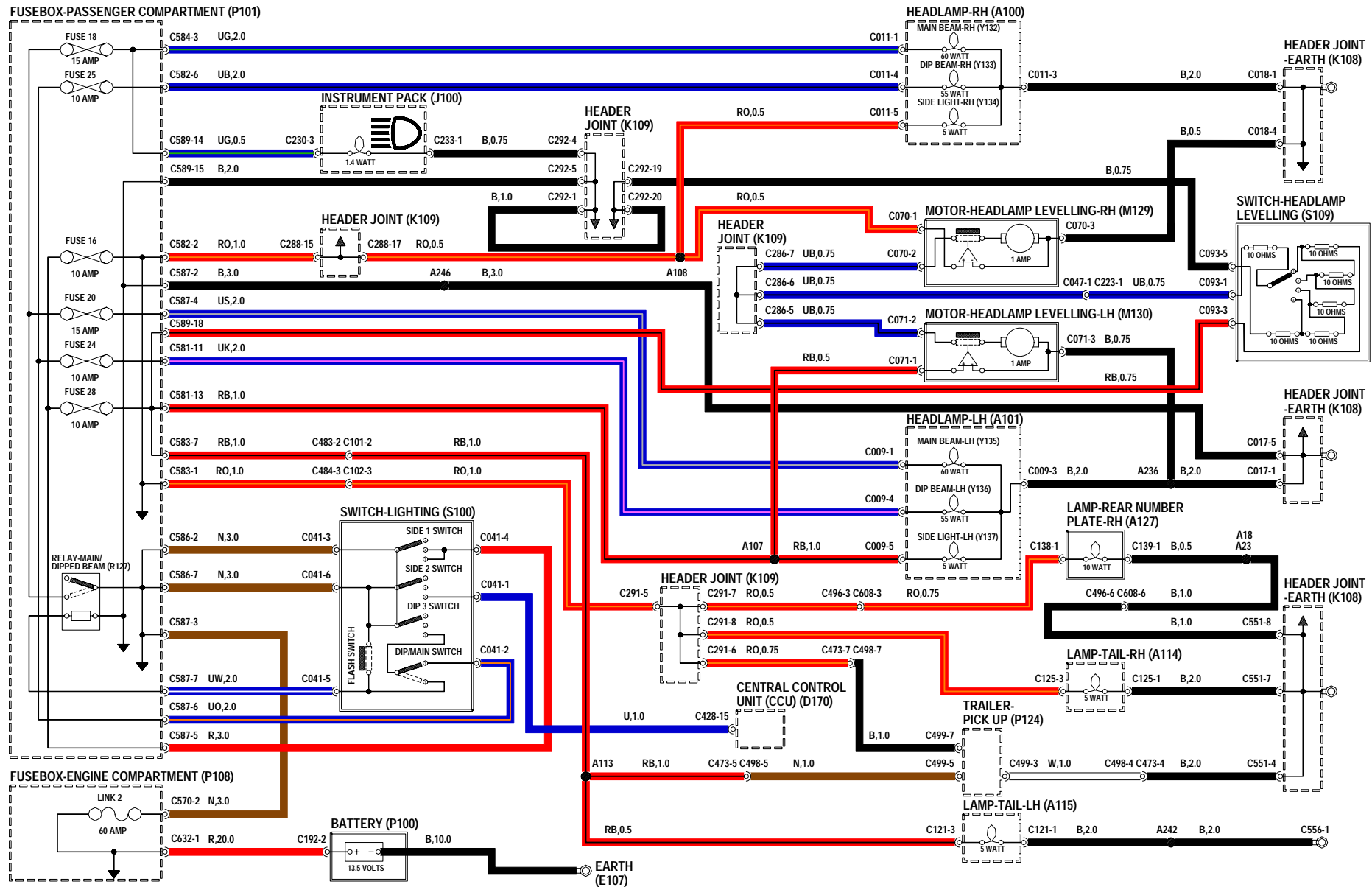

## Luces exteriores - Luces antiniebla traseras

---

- A110** Luz - Antiniebla - Trasera - Lado derecho
- A111** Luz - Antiniebla - Trasera - Lado izquierdo
- B124** Iluminación del interruptor de luces antiniebla
- D170** Unidad central de control (CCU)
- E110** Masa a través de las fijaciones
- J100** Cuadro de instrumentos
- K108** Unión de convergencia - Masa
- K109** Unión de convergencia
- M100** Alternador/generador
- P101** Caja de fusibles - Habitáculo
- P108** Caja de fusibles - Compartimento motor
- P124** Sensor de remolque
- R131** Relé - Luces antiniebla traseras
- S100** Interruptor - Alumbrado
- S111** Interruptor - Luces antiniebla - Traseras
- S176** Interruptor - Encendido

# EXTERIOR LAMPS REAR FOG GUARD LAMPS

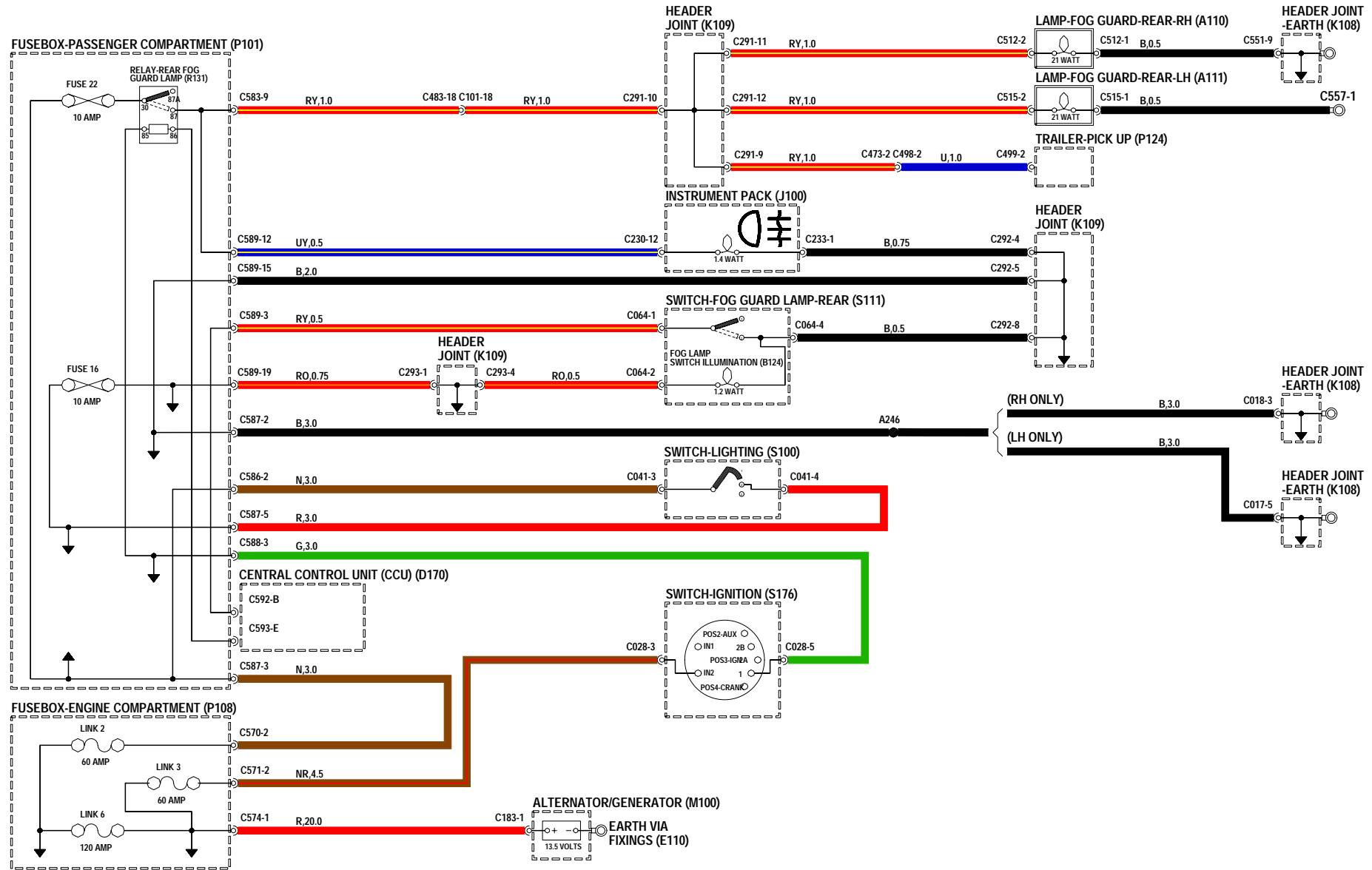

## Luces exteriores - Luces intermitentes de dirección\emergencia - Dirección a la derecha

---

- A100** Faro - Lado derecho
  - A101** Faro - Lado izquierdo
  - A114** Luz - Trasera - Lado derecho
  - A115** Luz - Trasera - Lado izquierdo
  - A116** Luz - Intermitente de dirección/emergencia  
- Delantera - Lado derecho
  - A117** Luz - Intermitente de dirección/emergencia  
- Delantera - Lado izquierdo
  - A118** Luz - Intermitente de dirección/emergencia  
- Trasera - Lado derecho
  - A119** Luz - Intermitente de dirección/emergencia  
- Trasera - Lado izquierdo
  - A120** Luz - Repetidora lateral - Delantera - Lado  
derecho
  - A121** Luz - Repetidora lateral - Delantera - Lado  
izquierdo
  - K108** Unión de convergencia - Masa
  - K109** Unión de convergencia
  - P100** Batería
  - P108** Caja de fusibles - Compartimento motor
  - P124** Sensor de remolque
- S176** Interruptor - Encendido

# EXTERIOR LAMPS

## DIRECTION INDICATOR LAMPS/HAZARD WARNING (RHD)

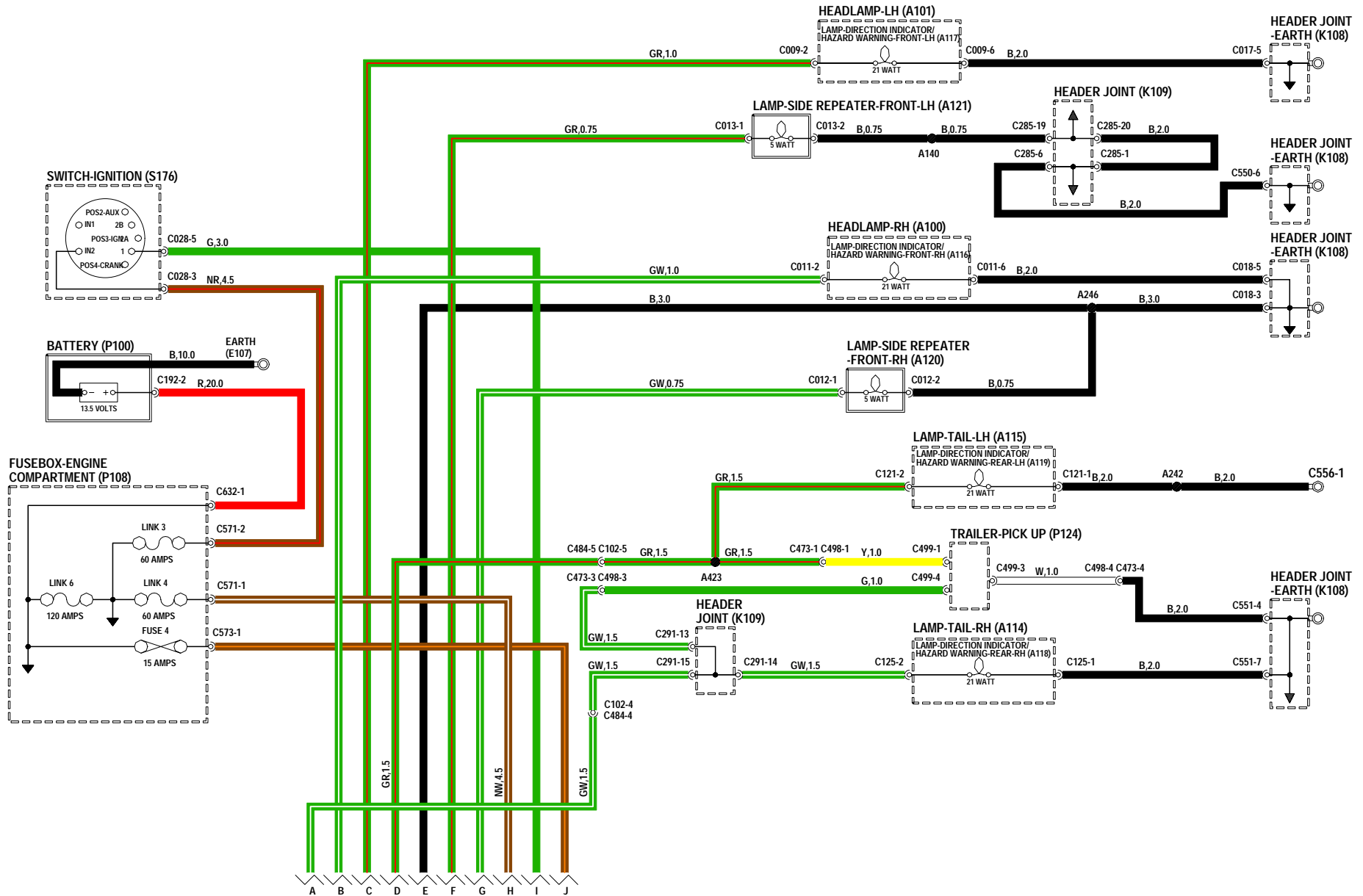

## Luces exteriores - Luces intermitentes de dirección\emergencia - Dirección a la derecha

---

- D100** Unidad - Intermitentes de dirección/emergencia
- D170** Unidad central de control (CCU)
- G126** Diodo
- J100** Cuadro de instrumentos
- K109** Unión de convergencia
- P101** Caja de fusibles - Habitáculo
- R141** Relé - Emergencia
- S105** Interruptor - Intermitente de dirección
- S121** Interruptor - Emergencia



# EXTERIOR LAMPS

## DIRECTION INDICATOR LAMPS/HAZARD WARNING (RHD)

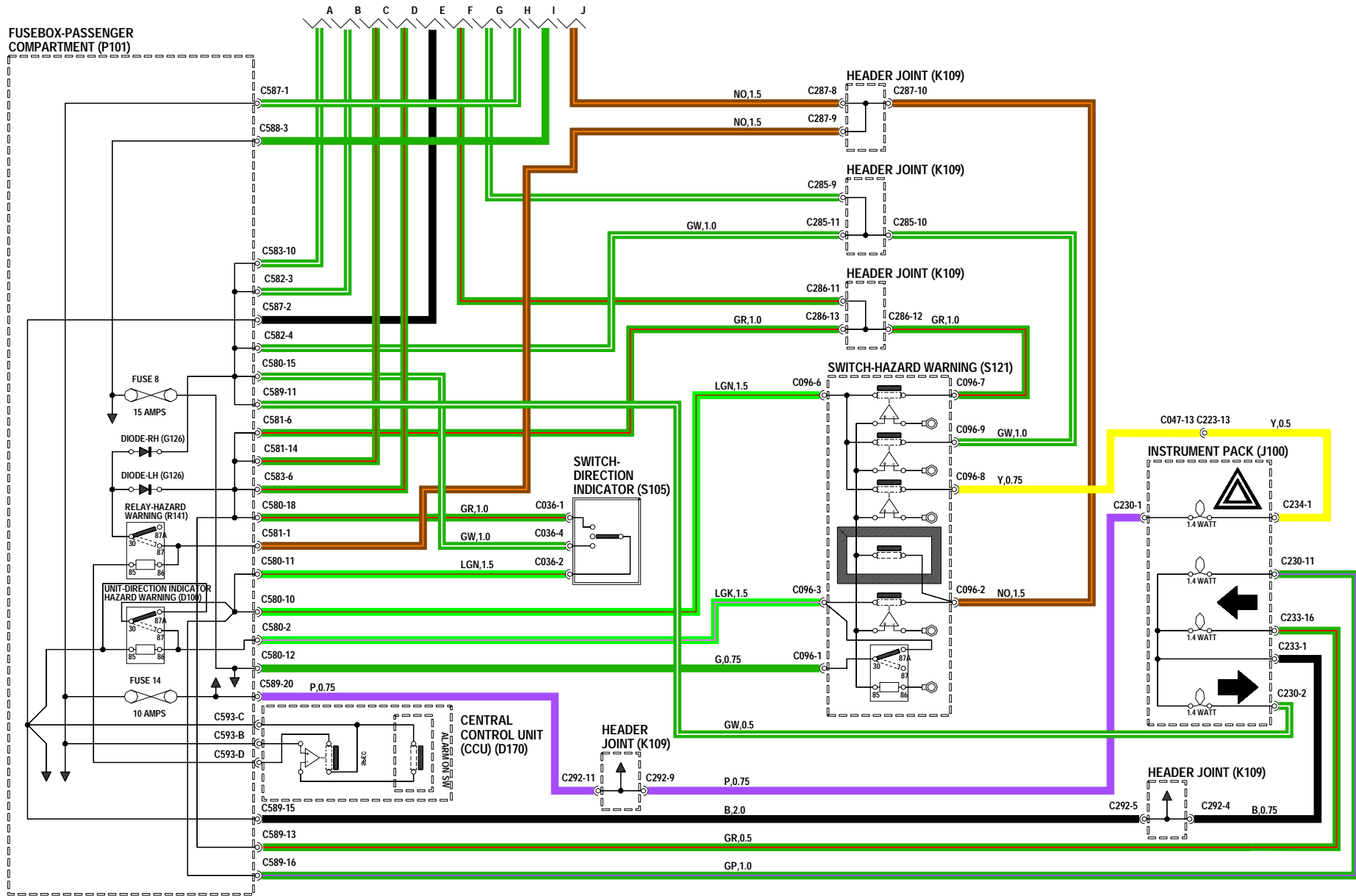

## Luces exteriores - Luces intermitentes de dirección\emergencia - Dirección a la izquierda

---

- A100** Faro - Lado derecho
- A101** Faro - Lado izquierdo
- A114** Luz - Trasera - Lado derecho
- A115** Luz - Trasera - Lado izquierdo
- A116** Luz - Intermitente de dirección/emergencia  
- Delantera - Lado derecho
- A117** Luz - Intermitente de dirección/emergencia  
- Delantera - Lado izquierdo
- A118** Luz - Intermitente de dirección/emergencia  
- Trasera - Lado derecho
- A119** Luz - Intermitente de dirección/emergencia  
- Trasera - Lado izquierdo
- A120** Luz - Repetidora lateral - Delantera - Lado  
derecho
- A121** Luz - Repetidora lateral - Delantera - Lado  
izquierdo
- K108** Unión de convergencia - Masa
- K109** Unión de convergencia
- P100** Batería
- P108** Caja de fusibles - Compartimento motor
- P124** Sensor de remolque
- S176** Interruptor - Encendido

# EXTERIOR LAMPS

## DIRECTION INDICATOR LAMPS/HAZARD WARNING (LHD)

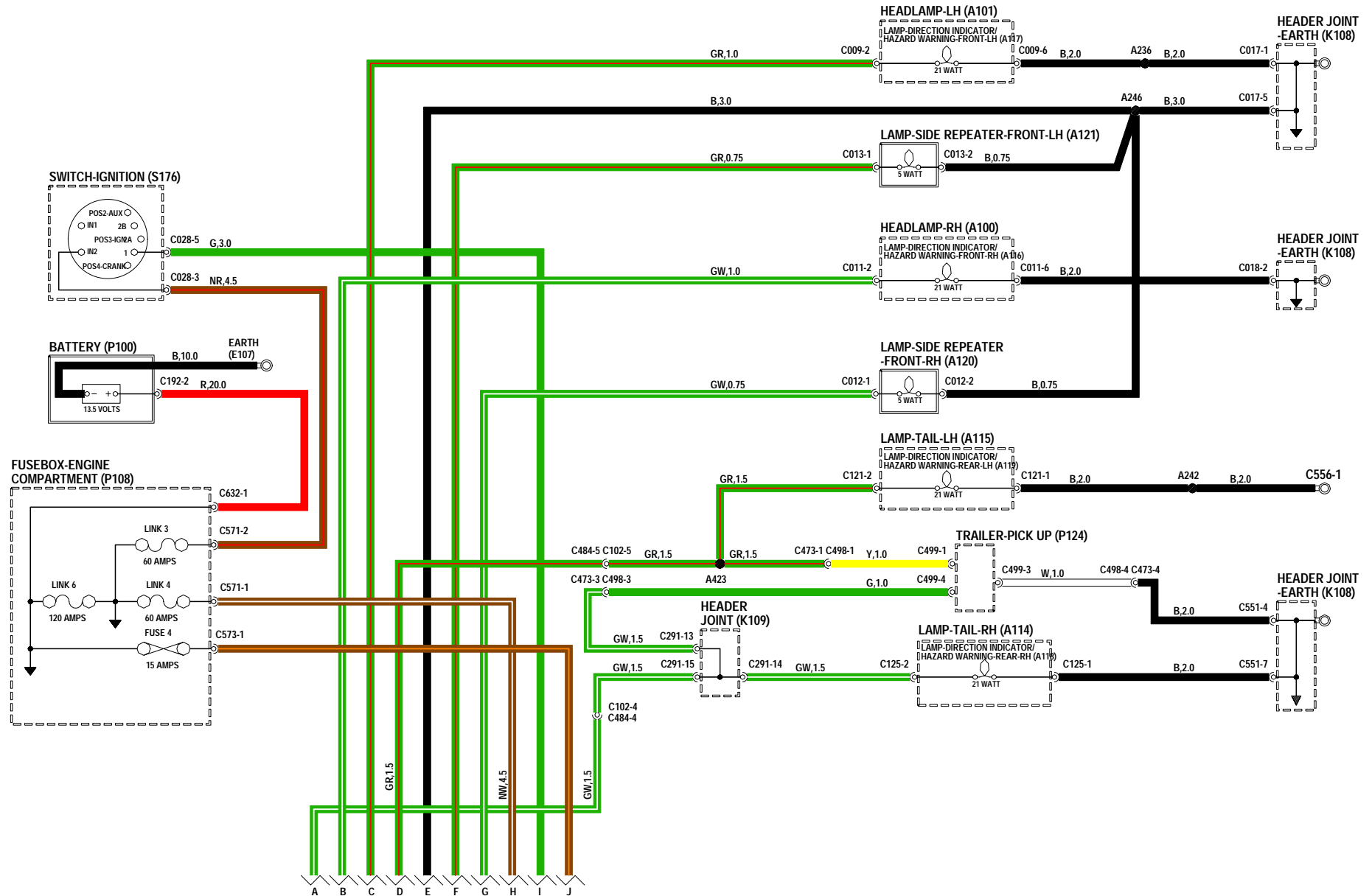

## Luces exteriores - Luces intermitentes de dirección\emergencia - Dirección a la izquierda

---

- D100** Unidad - Intermitentes de dirección/emergencia
- D162** Unidad de control de la carrocería (BCU)
- G126** Diodo
- J100** Cuadro de instrumentos
- K109** Unión de convergencia
- P101** Caja de fusibles - Habitáculo
- R141** Relé - Emergencia
- S105** Interruptor - Intermitente de dirección
- S121** Interruptor - Emergencia

# EXTERIOR LAMPS

## DIRECTION INDICATOR LAMPS/HAZARD WARNING (LHD)

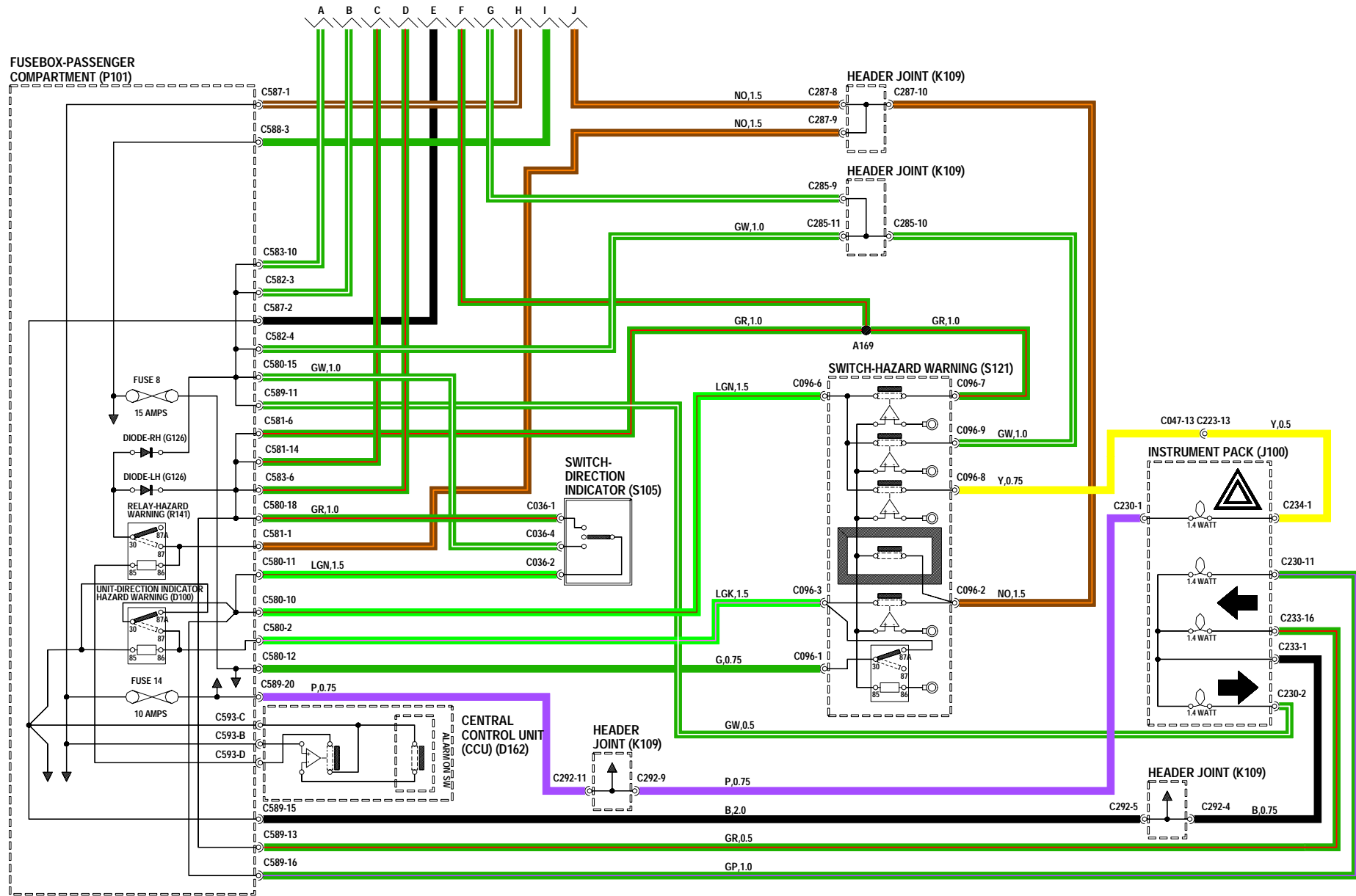

## Luces interiores

---

- B100** Luz - Interior - Delantera
- B103** Unidad - Luces - Interiores
- B104** Luz - Interior - Trasera
- B107** Luz - MAP - Lado derecho
- B108** Luz - MAP - Lado izquierdo
- B109** Luz - Guanterera
- B140** Luz - Espacio de carga
- D156** Bobina pasiva
- D170** Unidad central de control (CCU)
- E107** Masa
- E110** Masa a través de las fijaciones
- K108** Unión de convergencia - Masa
- K109** Unión de convergencia
- P100** Batería
- P101** Caja de fusibles - Habitáculo
- P108** Caja de fusibles - Compartimento motor
- S100** Interruptor - Alumbrado
- S122** Interruptor - Guanterera
- S127** Interruptor - Puerta - Lado derecho
- S128** Interruptor - Puerta - Lado izquierdo
- S129** Interruptor - Puerta - Trasera - Lado derecho
- S130** Interruptor - Puerta - Trasera - Lado izquierdo
- S181** Interruptor - Luz de tapa de maletero/portón trasero
- S253** Interruptor - Luz interior
- S254** Interruptor - Luz para lectura de mapas

# INTERIOR LAMPS

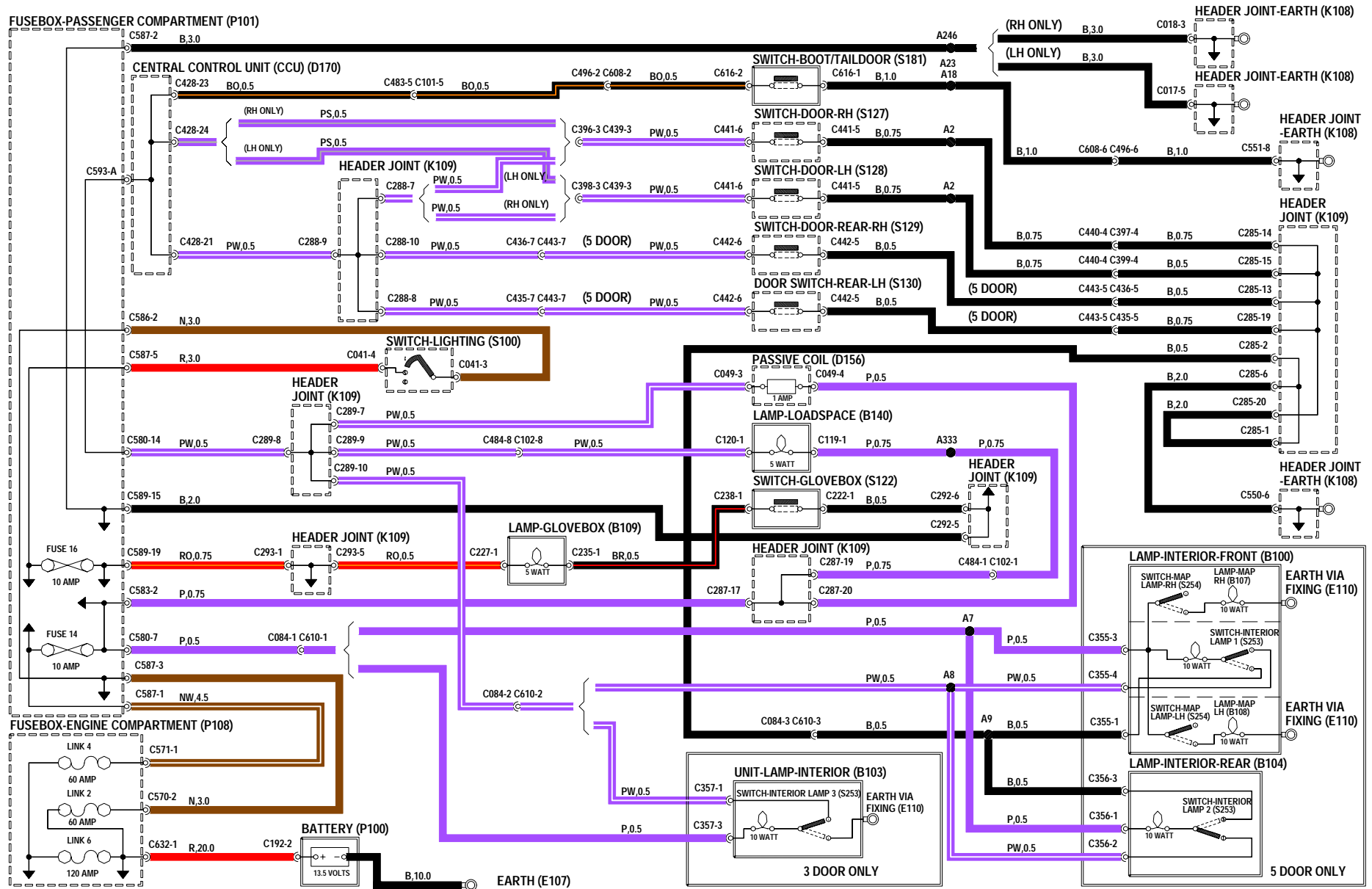

## Iluminación interior

---

- B117** Iluminación de mandos del calefactor
- E107** Masa
- F100** Autorradio
- F101** Display a distancia de la radio
- J100** Cuadro de instrumentos
- J112** Encendedor - Delantero
- K108** Unión de convergencia - Masa
- K109** Unión de convergencia
- P100** Batería
- P101** Caja de fusibles - Habitáculo
- P108** Caja de fusibles - Compartimento motor
- S100** Interruptor - Alumbrado
- S111** Interruptor - Luces antiniebla - Traseras
- S114** Mando - Lavaluneta
- S116** Mando - Limpialuneta
- S120** Interruptor - Luneta térmica
- S121** Interruptor - Emergencia
- S138** Interruptor - Elevalunas - Delantero - Lado derecho
- S139** Interruptor - Elevalunas - Delantero - Lado izquierdo
- S171** Interruptor - Techo solar
- S185** Interruptor - Aire fresco/recirculado
- S194** Grupo de mandos - Acondicionador de aire (A/A)
- S247** Interruptor - Cierre centralizado de puertas
- S249** Interruptor - Elevalunas - Portón trasero



# INTERIOR ILLUMINATION

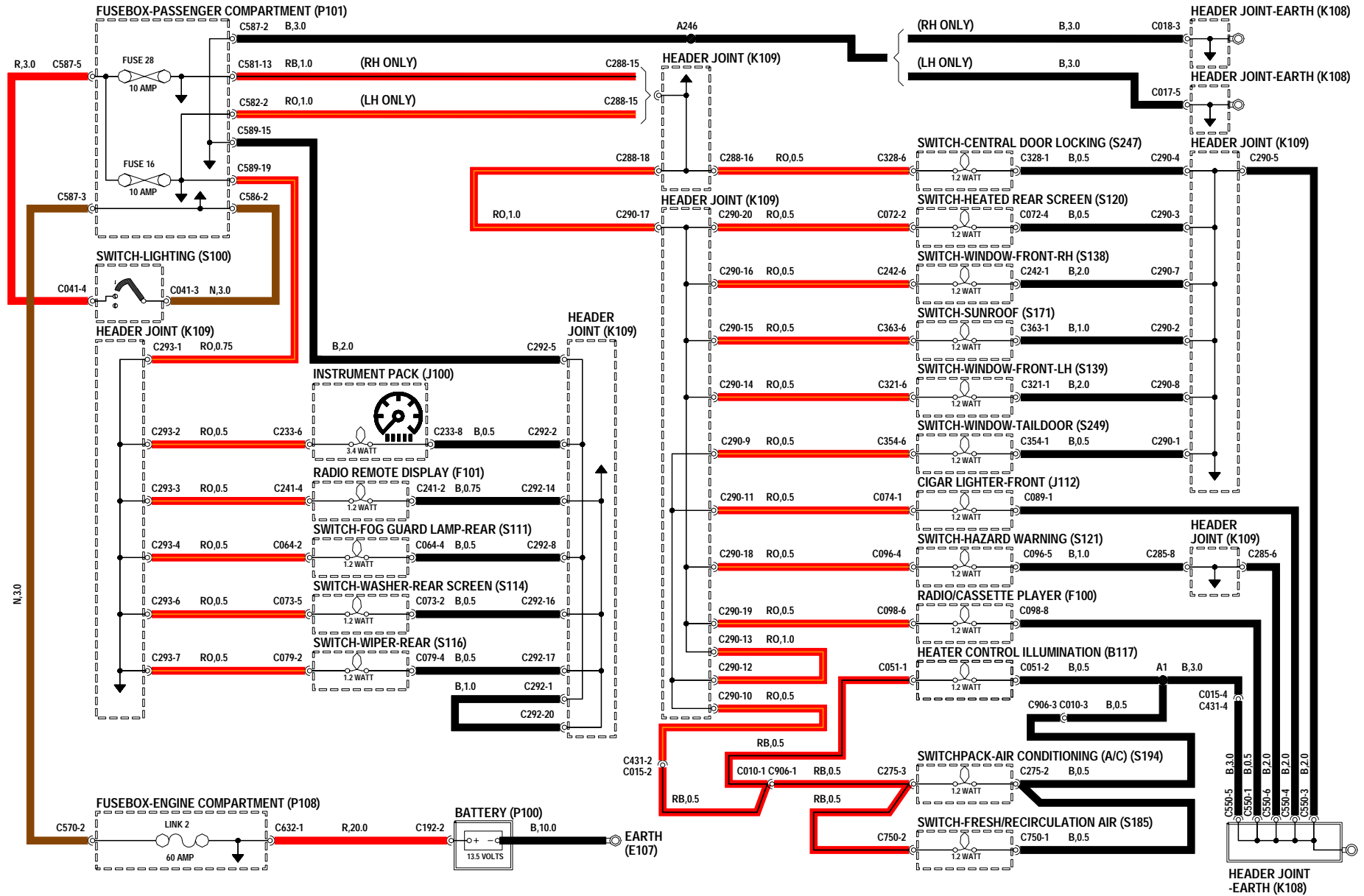

# Instrumentos

---

- |             |   |             |  |
|-------------|---|-------------|--|
| <b>D131</b> | Módulo de control del motor (ECM)                         | <b>K108</b> | Unión de convergencia - Masa                           |
| <b>D133</b> | Bobina de encendido                                       | <b>K109</b> | Unión de convergencia                                  |
| <b>G101</b> | Resistencia - En línea                                    | <b>M164</b> | Depósito de combustible                                |
| <b>G126</b> | Diodo   | <b>P101</b> | Caja de fusibles - Habitáculo                          |
| <b>J100</b> | Cuadro de instrumentos                                    | <b>R127</b> | Relé - Luces de carretera/cruce                        |
| <b>J101</b> | Velocímetro   | <b>R131</b> | Relé - Luces antiniebla traseras                       |
| <b>J102</b> | Tacómetro   | <b>R141</b> | Relé - Emergencia                                      |
| <b>J103</b> | Indicador - Temperatura del refrigerante                  | <b>S121</b> | Interruptor - Emergencia                               |
| <b>J104</b> | Indicador - Combustible                                   | <b>S183</b> | Regulador de luminosidad - Iluminación de instrumentos |
| <b>J111</b> | Sensor - Indicador de combustible                         | <b>T143</b> | Sensor - Velocidad                                     |
| <b>J126</b> | Luz testigo - Luces de carretera                          | <b>T200</b> | Sensor - indicador de temperatura del refrigerante     |
| <b>J127</b> | Luz testigo - Intermitentes de dirección - Lado derecho   |             |  |
| <b>J128</b> | Luz testigo - Intermitentes de dirección - Lado izquierdo |             |  |
| <b>J129</b> | Luz testigo - Emergencia                                  |             |  |
| <b>J130</b> | Luz testigo - Remolque                                    |             |  |
| <b>J139</b> | LED - Alarma antirrobo                                    |             |  |
| <b>J150</b> | Testigo - Luces antiniebla - Traseras                     |             |  |
| <b>J152</b> | LED - Iluminación   |             |  |

# INSTRUMENTS

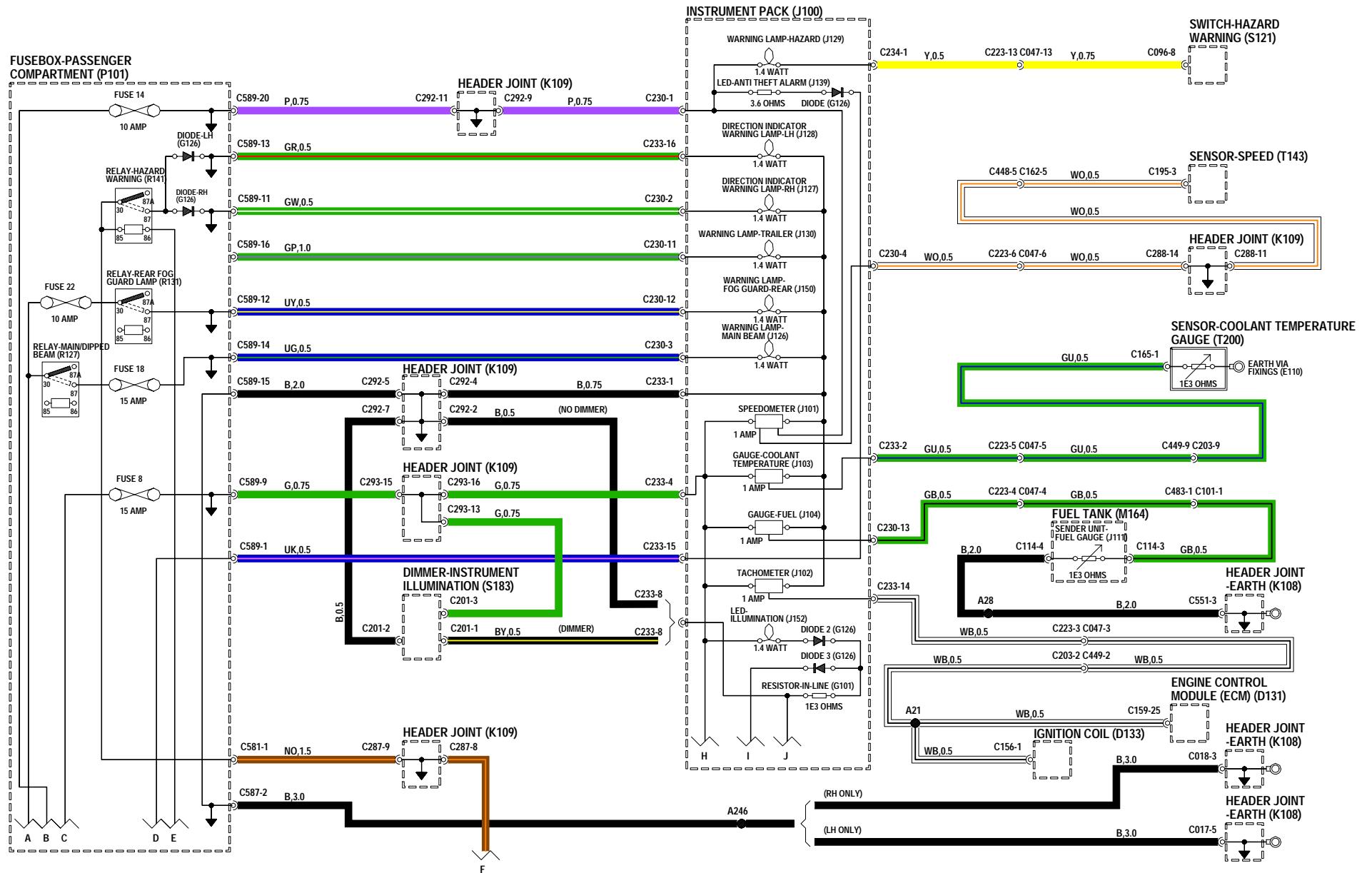

# Instrumentos

---

- |             |   |             |  |
|-------------|---|-------------|--|
| <b>B114</b> | Iluminación general                               | <b>P101</b> | Caja de fusibles - Habitáculo            |
| <b>D125</b> | ECM - ABS   | <b>P108</b> | Caja de fusibles - Compartimento motor   |
| <b>D128</b> | ECM - Airbag                                      | <b>S100</b> | Interruptor - Alumbrado                  |
| <b>D131</b> | Módulo de control del motor (ECM)                 | <b>S176</b> | Interruptor - Encendido                  |
| <b>D170</b> | Unidad central de control (CCU)                   | <b>S212</b> | Interruptor - Nivel de líquido de frenos |
| <b>E110</b> | Masa a través de las fijaciones                   | <b>S213</b> | Interruptor - Freno de mano              |
| <b>J100</b> | Cuadro de instrumentos                            | <b>S216</b> | Interruptor - Presión del aceite         |
| <b>J114</b> | Luz testigo - Encendido/no carga                  | <b>Y107</b> | Luz de información - ETC                 |
| <b>J115</b> | Luz testigo - Presión del aceite                  | <b>Y108</b> | Fallo del HDC                            |
| <b>J116</b> | Luz testigo - Freno de mano/bajo nivel de líquido | <b>Y109</b> | Luz de información - HDC                 |
| <b>J119</b> | Luz testigo - Bujías de incandescencia            | <b>Y139</b> | El motor debe estar en marcha            |
| <b>J120</b> | Luz testigo - Cinturón de seguridad               |             |  |
| <b>J123</b> | Luz testigo - ABS                                 |             |  |
| <b>J137</b> | Luz testigo - Motor                               |             |  |
| <b>J138</b> | Luz testigo - Puerta abierta                      |             |  |
| <b>J141</b> | Luz testigo - SRS                                 |             |  |
| <b>K108</b> | Unión de convergencia - Masa                      |             |  |
| <b>K109</b> | Unión de convergencia                             |             |  |
| <b>M100</b> | Alternador/generador                              |             |  |

# INSTRUMENTS

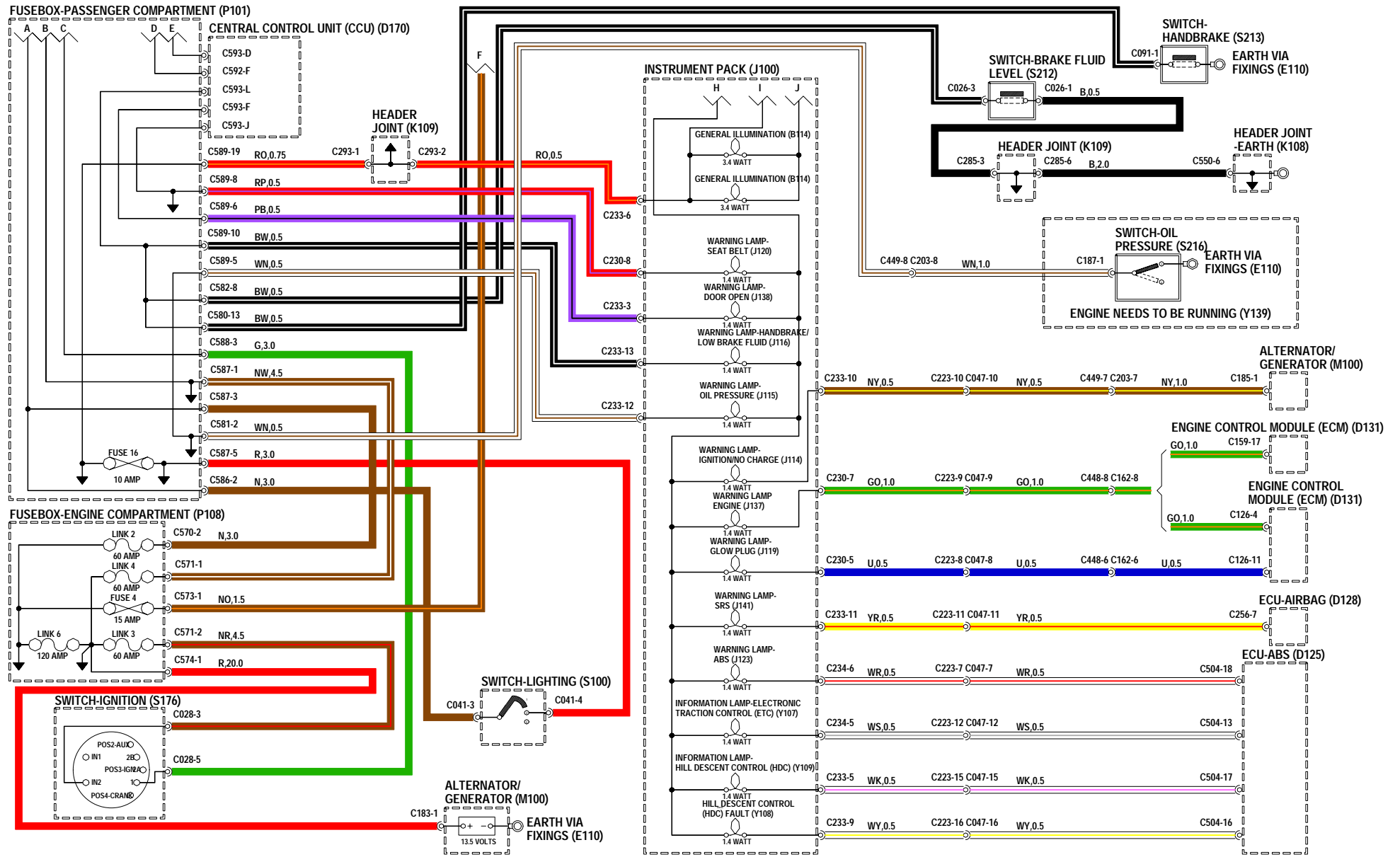

## Bocina(s)

---

- D169** Volante de dirección
- D170** Unidad central de control (CCU)
- E107** Masa
- K108** Unión de convergencia - Masa
- K109** Unión de convergencia
- L100** Bocina(s)
- P100** Batería
- P101** Caja de fusibles - Habitáculo
- P108** Caja de fusibles - Compartimento motor
- R133** Relé - Bocina
- S104** Interruptor - Bocina
- S227** Acoplador giratorio

# HORN

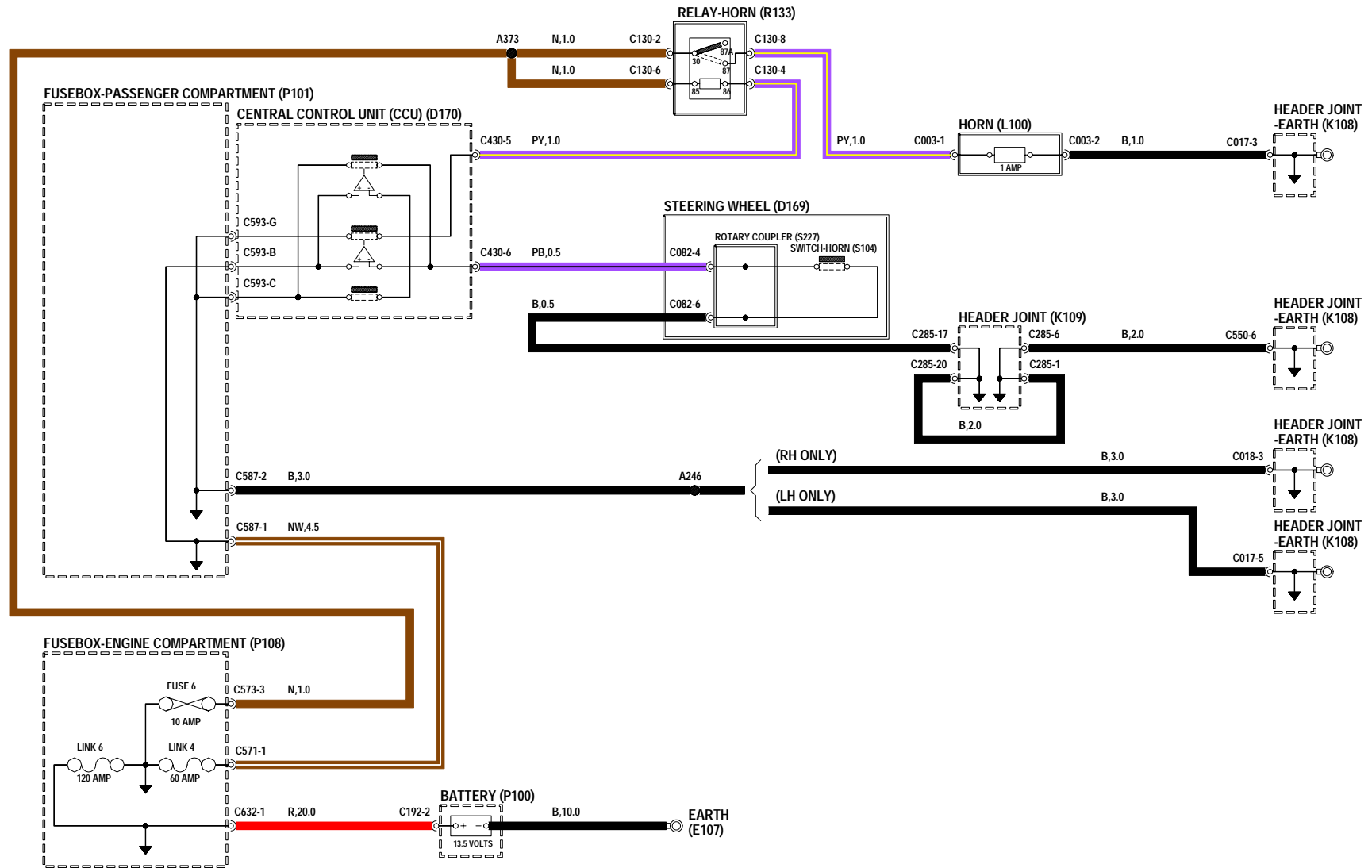

# Encendedor

---

**J112** Encendedor - Delantero

**K108** Unión de convergencia - Masa

**M100** Alternador/generador

**P101** Caja de fusibles - Habitáculo

**P108** Caja de fusibles - Compartimento motor

**S176** Interruptor - Encendido



# CIGAR LIGHTER

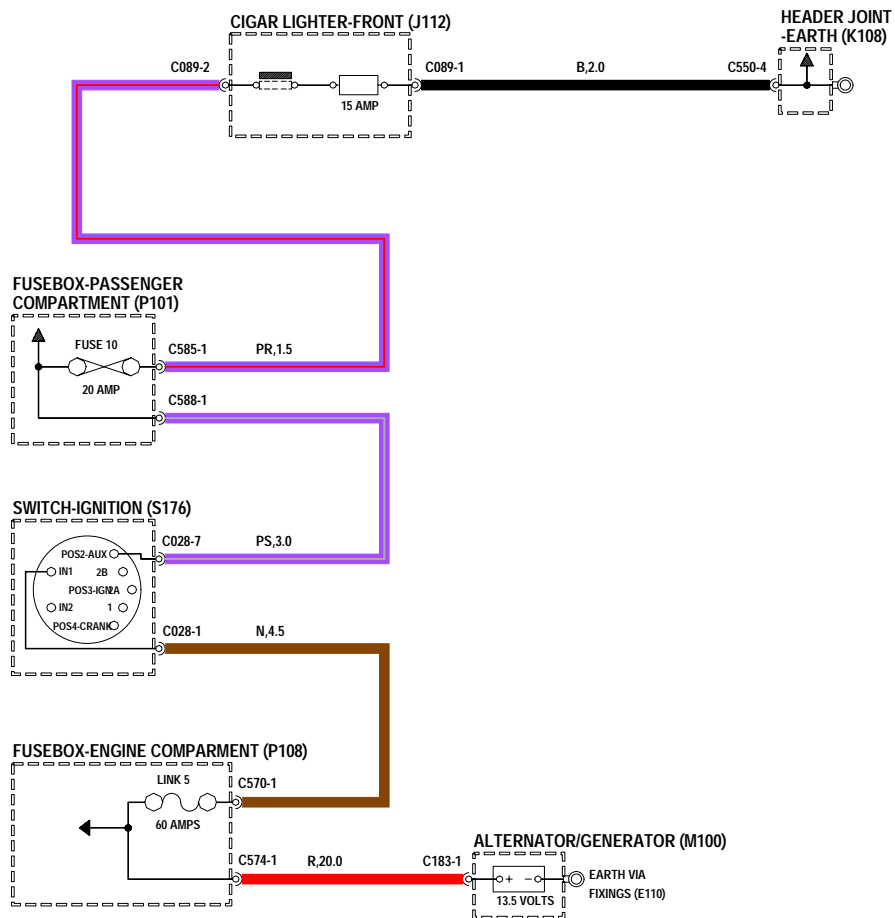

## Enchufe para accesorios

---

- E110** Masa a través de las fijaciones
- K108** Unión de convergencia - Masa
- M100** Alternador/generador
- P101** Caja de fusibles - Habitáculo
- P108** Caja de fusibles - Compartimento motor
- R203** Relé - Enchufe para accesorios
- S176** Interruptor - Encendido
- V103** Enchufe - Accesorios

# ACCESSORY SOCKET

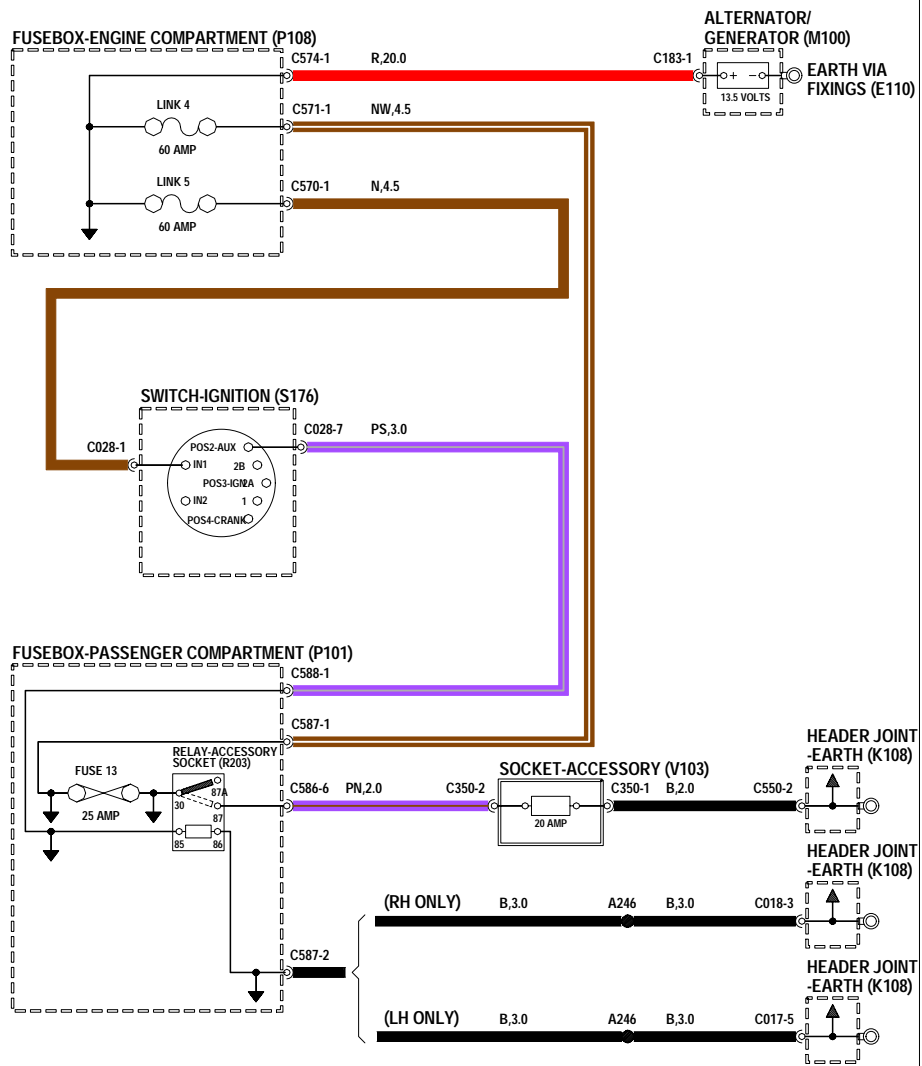

## Equipo de sonido

---

- E107** Masa
- F100** Autorradio
- F101** Display a distancia de la radio
- F103** Altavoz - Delantero - Lado derecho
- F104** Altavoz - Delantero - Lado izquierdo
- F105** Altavoz - Trasero - Lado derecho
- F106** Altavoz - Trasero - Lado izquierdo
- F109** Tweeter - Delantero - Lado derecho
- F110** Tweeter - Delantero - Lado izquierdo
- F113** Antena
- K108** Unión de convergencia - Masa
- K109** Unión de convergencia
- P100** Batería
- P101** Caja de fusibles - Habitáculo
- P108** Caja de fusibles - Compartimento motor
- S176** Interruptor - Encendido
- T169** Cable de pantalla

# IN-CAR ENTERTAINMENT (ICE)

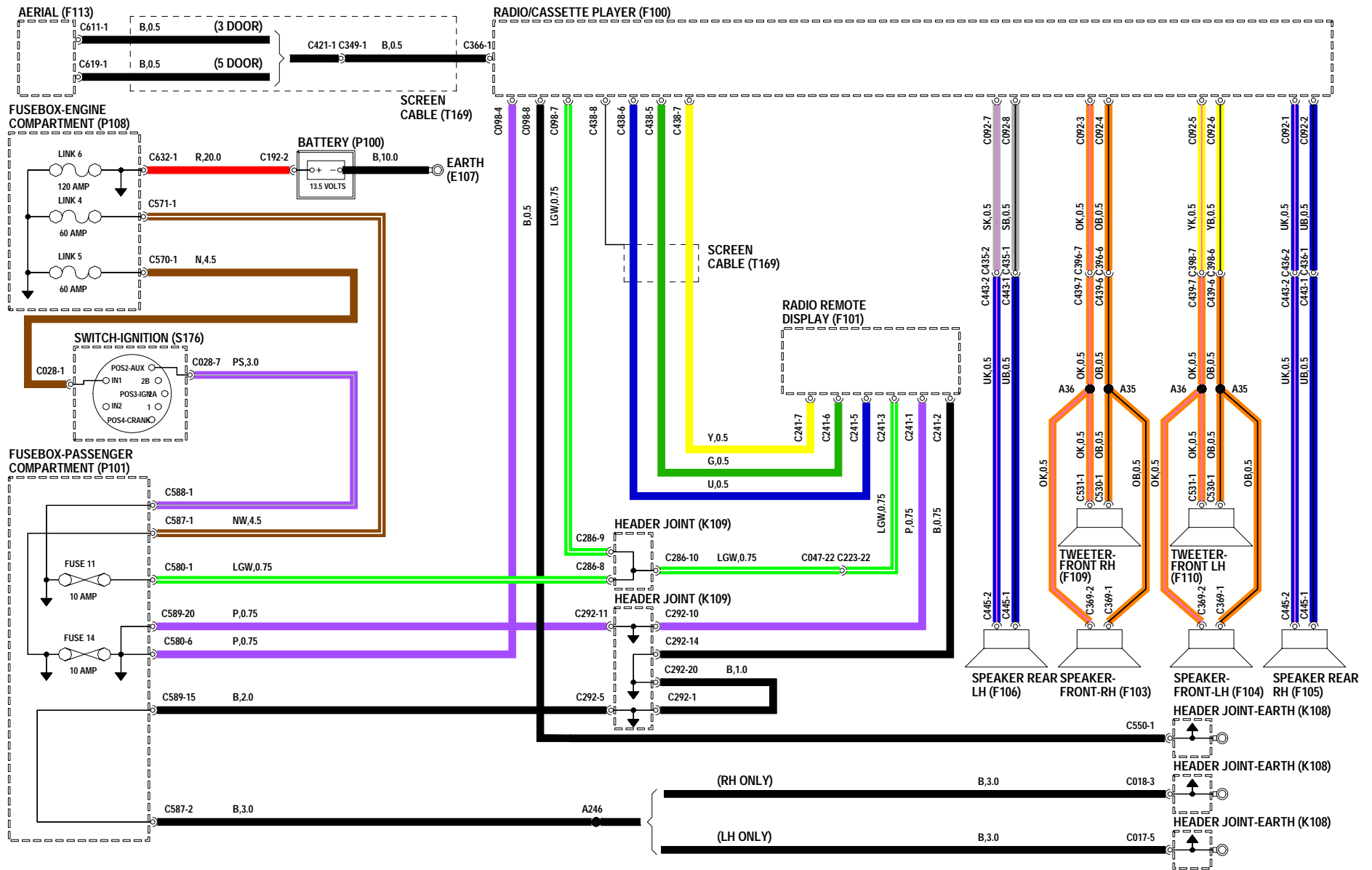

## Uniones de convergencia

---

<b>A100</b>	Faro - Lado derecho	<b>P101</b>	Caja de fusibles - Habitáculo
<b>A101</b>	Faro - Lado izquierdo	<b>S120</b>	Interruptor - Luneta térmica
<b>B117</b>	Iluminación de mandos del calefactor	<b>S121</b>	Interruptor - Emergencia
<b>D125</b>	ECM - ABS	<b>S138</b>	Interruptor - Elevalunas - Delantero - Lado derecho
<b>D131</b>	Módulo de control del motor (ECM)	<b>S139</b>	Interruptor - Elevalunas - Delantero - Lado izquierdo
<b>D170</b>	Unidad central de control (CCU)	<b>S171</b>	Interruptor - Techo solar
<b>F100</b>	Autorradio	<b>S185</b>	Interruptor - Aire fresco/recirculado
<b>J100</b>	Cuadro de instrumentos	<b>S194</b>	Grupo de mandos - Acondicionador de aire (A/A)
<b>J112</b>	Encendedor - Delantero	<b>S247</b>	Interruptor - Cierre centralizado de puertas
<b>K109</b>	Unión de convergencia	<b>S249</b>	Interruptor - Elevalunas - Portón trasero
<b>M117</b>	Motor - Cerradura de puerta - Delantera - Lado derecho	<b>T143</b>	Sensor - Velocidad
<b>M118</b>	Motor - Cerradura de puerta - Delantera - Lado izquierdo		
<b>M119</b>	Motor - Cerradura de puerta - Trasera - Lado derecho		
<b>M120</b>	Motor - Cerradura de puerta - Trasera - Lado izquierdo		
<b>M129</b>	Motor - Nivelación de faros - Lado derecho		
<b>M130</b>	Motor - Nivelación de faros - Lado izquierdo		

# HEADER JOINTS

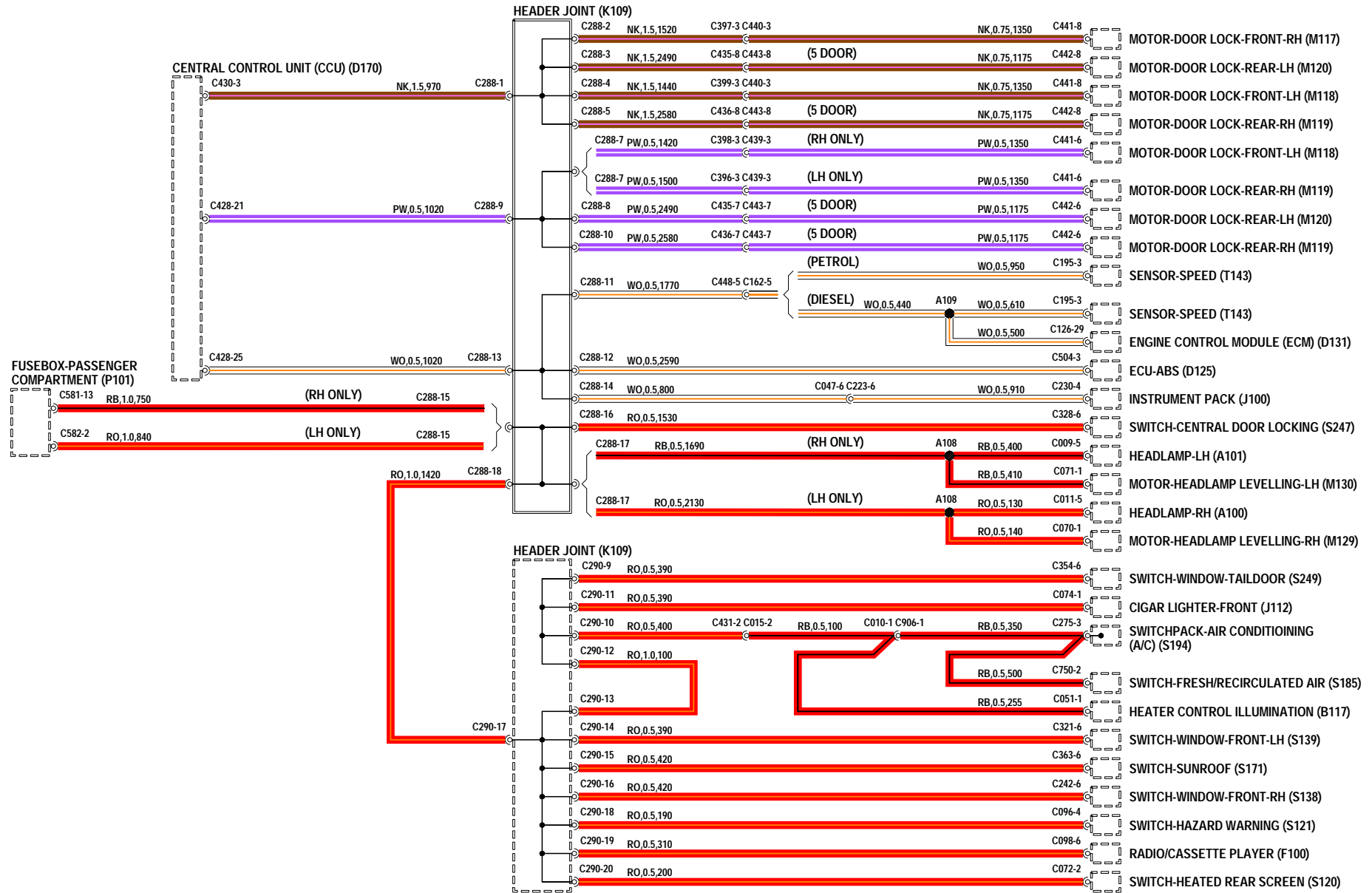

## Uniones de convergencia

---

**A120** Luz - Repetidora lateral - Delantera - Lado derecho

**A121** Luz - Repetidora lateral - Delantera - Lado izquierdo

**D125** ECM - ABS

**D170** Unidad central de control (CCU)

**F100** Autorradio

**F101** Display a distancia de la radio

**J100** Cuadro de instrumentos

**K109** Unión de convergencia

**M117** Motor - Cerradura de puerta - Delantera - Lado derecho

**M118** Motor - Cerradura de puerta - Delantera - Lado izquierdo

**M119** Motor - Cerradura de puerta - Trasera - Lado derecho

**M120** Motor - Cerradura de puerta - Trasera - Lado izquierdo

**M129** Motor - Nivelación de faros - Lado derecho

**M130** Motor - Nivelación de faros - Lado izquierdo

**M153** Bomba - Lavaparabrisas

**P101** Caja de fusibles - Habitáculo

**S103** Interruptor - Luz de marcha atrás

**S109** Interruptor - Nivelación de faros

**S115** Mando - Limpiaparabrisas

**S121** Interruptor - Emergencia



# HEADER JOINTS

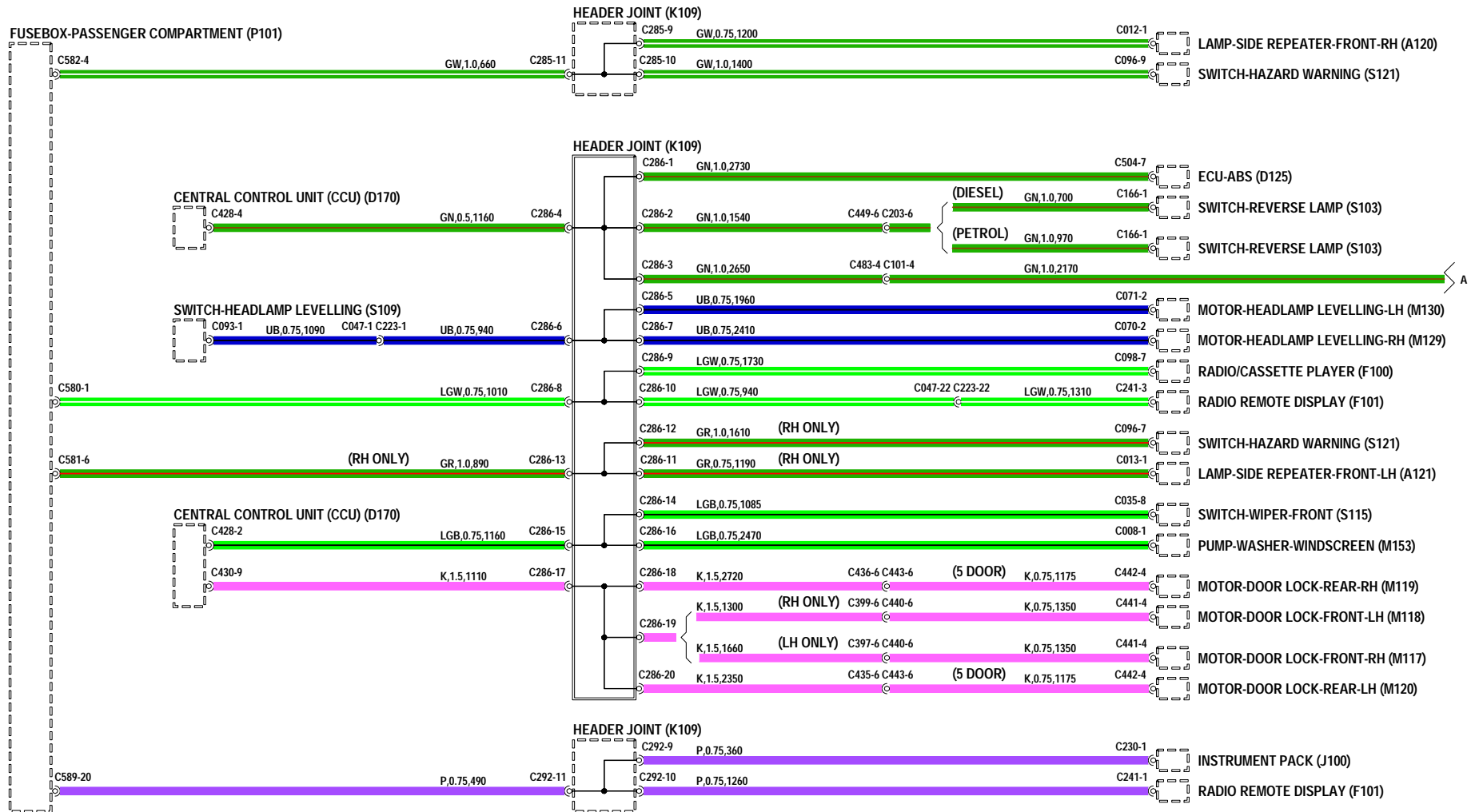

## Uniones de convergencia

---

<b>A110</b>	Luz - Antiniebla - Trasera - Lado derecho	<b>S114</b>	Mando - Lavaluneta
<b>A111</b>	Luz - Antiniebla - Trasera - Lado izquier	<b>S121</b>	Interruptor - Emergencia
<b>A114</b>	Luz - Trasera - Lado derecho	<b>S156</b>	Interruptor - Retrovisor
<b>A115</b>	Luz - Trasera - Lado izquierdo	<b>S215</b>	Interruptor - Pedal de freno
<b>A126</b>	Luz - Pare - Montada en lo alto	<b>S248</b>	Interruptor - Techo montado
<b>A127</b>	Luz - Matrícula trasera - Lado derecho	<b>S252</b>	Interruptor - ABS
<b>A129</b>	Luz - Marcha atrás - Lado derecho	<b>V100</b>	Enchufe de diagnóstico
<b>A130</b>	Luz - Marcha atrás - Lado izquierdo		
<b>B140</b>	Luz - Espacio de carga		
<b>D131</b>	Módulo de control del motor (ECM)		
<b>D156</b>	Bobina pasiva		
<b>D170</b>	Unidad central de control (CCU)		
<b>K109</b>	Unión de convergencia		
<b>M168</b>	Retrovisor - Puerta - Lado del conductor		
<b>M169</b>	Retrovisor - Puerta - Lado del acompañant		
<b>P101</b>	Caja de fusibles - Habitáculo		
<b>P108</b>	Caja de fusibles - Compartimento motor		
<b>P124</b>	Sensor de remolque		
<b>R207</b>	Relé - Bomba de lavaluneta		

# HEADER JOINTS

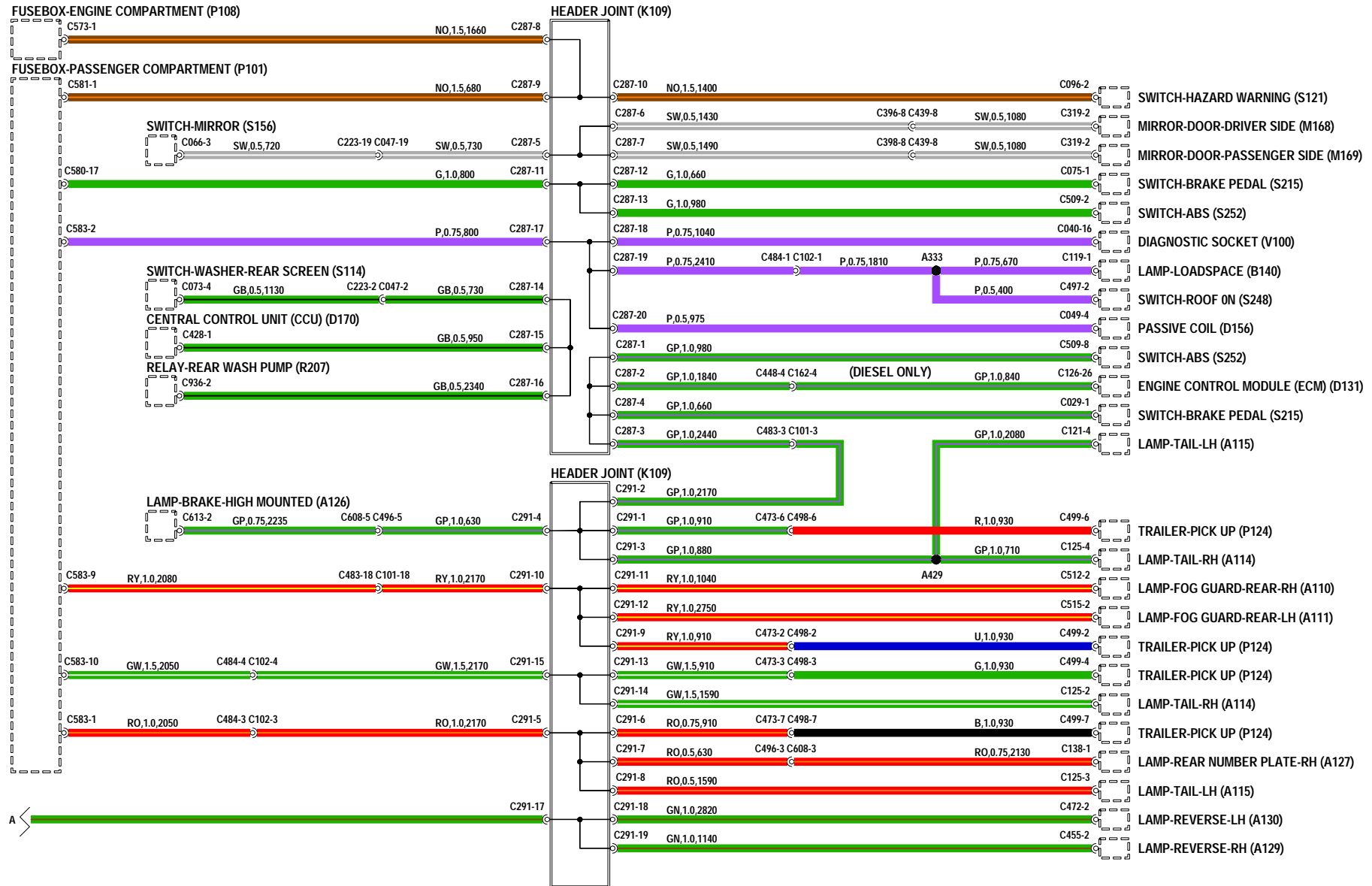

## Uniones de convergencia

---

<b>B100</b>	Luz - Interior - Delantera	<b>M120</b>	Motor - Cerradura de puerta - Trasera - Lado izquierdo
<b>B103</b>	Unidad - Luces - Interiores	<b>P101</b>	Caja de fusibles - Habitáculo
<b>B104</b>	Luz - Interior - Trasera	<b>S111</b>	Interruptor - Luces antiniebla - Traseras
<b>B109</b>	Luz - Guanteras	<b>S114</b>	Mando - Lavaluneta
<b>B140</b>	Luz - Espacio de carga	<b>S116</b>	Mando - Limpialuneta
<b>D125</b>	ECM - ABS	<b>S183</b>	Regulador de luminosidad - Iluminación de instrumentos
<b>D128</b>	ECM - Airbag	<b>S238</b>	Interruptor - Cuesta abajo
<b>D131</b>	Módulo de control del motor (ECM)	<b>V100</b>	Enchufe de diagnóstico
<b>D156</b>	Bobina pasiva		
<b>D170</b>	Unidad central de control (CCU)		
<b>F101</b>	Display a distancia de la radio		
<b>J100</b>	Cuadro de instrumentos		
<b>K109</b>	Unión de convergencia		
<b>M117</b>	Motor - Cerradura de puerta - Delantera - Lado derecho		
<b>M118</b>	Motor - Cerradura de puerta - Delantera - Lado izquierdo		
<b>M119</b>	Motor - Cerradura de puerta - Trasera - Lado derecho		

# HEADER JOINTS

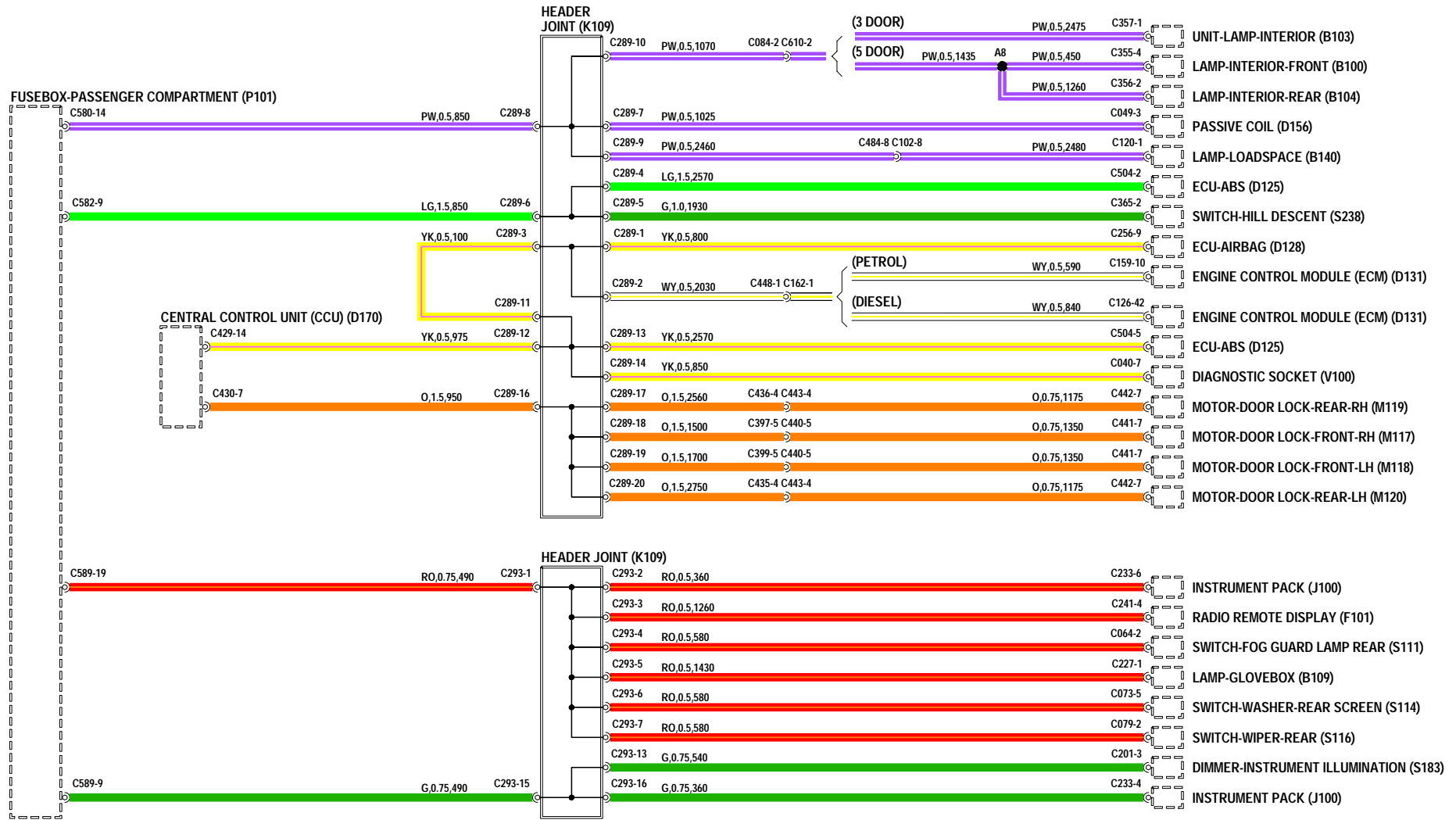

# Empalmes

---

- A100** Faro - Lado derecho
- A101** Faro - Lado izquierdo
- A114** Luz - Trasera - Lado derecho
- A115** Luz - Trasera - Lado izquierdo
- A126** Luz - Pare - Montada en lo alto
- A127** Luz - Matrícula trasera - Lado derecho
- B140** Luz - Espacio de carga
- D125** ECM - ABS
- D170** Unidad central de control (CCU)
- H100** Elemento calefactor - Luneta trasera
- K108** Unión de convergencia - Masa
- K109** Unión de convergencia
- M106** Motor - Limpialuneta
- M114** Motor - Cerradura - Portón trasero
- M129** Motor - Nivelación de faros - Lado derecho
- M130** Motor - Nivelación de faros - Lado izquierdo
- M152** Bomba - Retorno - ABS
- M164** Depósito de combustible
- P101** Caja de fusibles - Habitáculo
- P124** Sensor de remolque
- R173** Relé - ABS - Bomba de retorno
- R191** Módulo de relés - Gestión del motor
- S181** Interruptor - Luz de tapa de maletero/portón trasero
- S206** Interruptor - Inercial
- S248** Interruptor - Techo montado
- S250** Interruptor - Portón trasero abierto

# SPLICE JOINTS

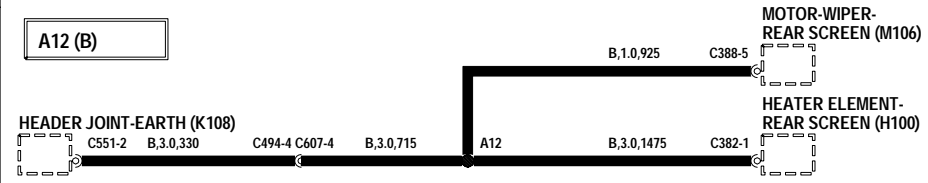
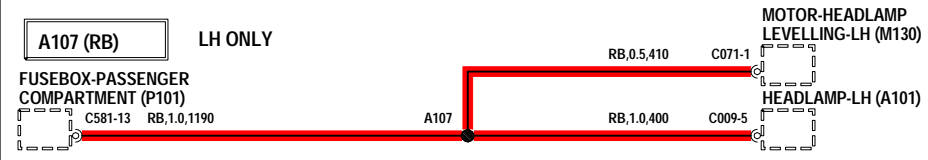
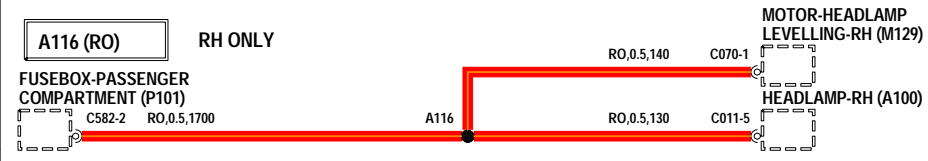
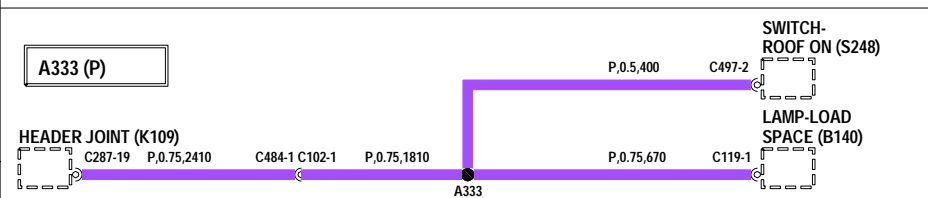
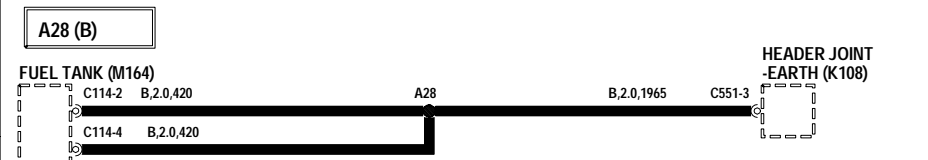
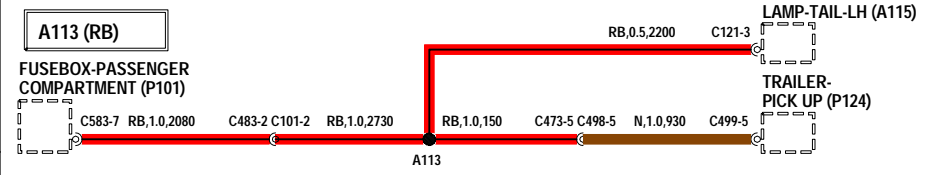
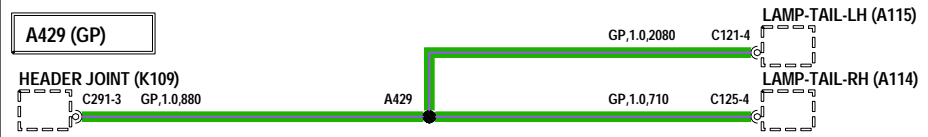
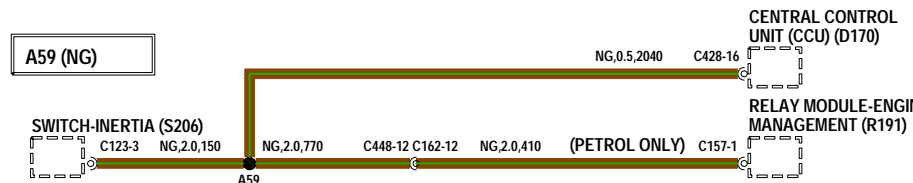
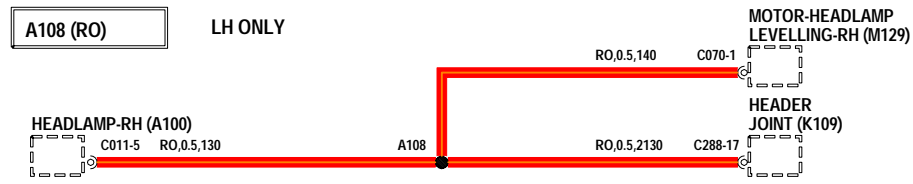
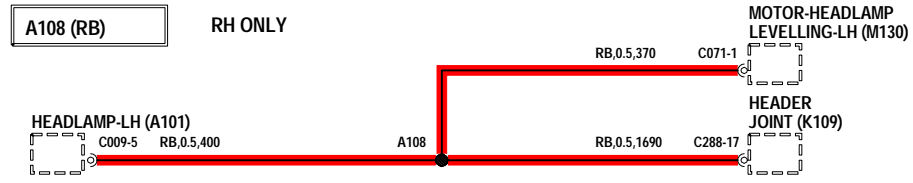
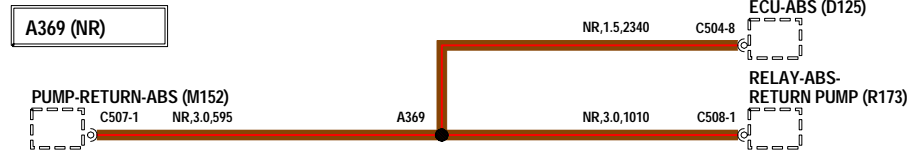
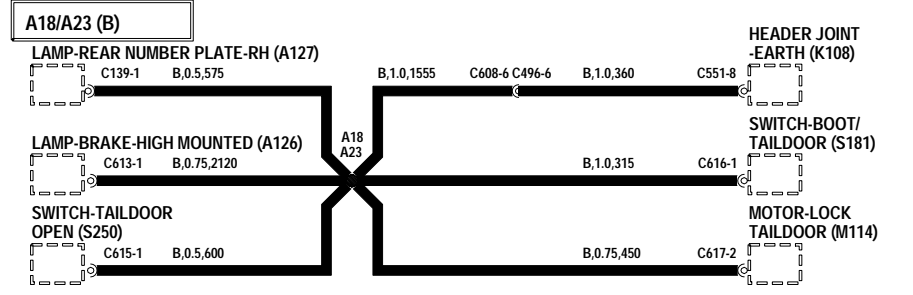

# Empalmes

---

- B100** Luz - Interior - Delantera
- B104** Luz - Interior - Trasera
- D131** Módulo de control del motor (ECM)
- D133** Bobina de encendido
- F100** Autorradio
- F103** Altavoz - Delantero - Lado derecho
- F104** Altavoz - Delantero - Lado izquierdo
- F109** Tweeter - Delantero - Lado derecho
- F110** Tweeter - Delantero - Lado izquierdo
- J100** Cuadro de instrumentos
- K109** Unión de convergencia
- M117** Motor - Cerradura de puerta - Delantera -  
Lado derecho
- M118** Motor - Cerradura de puerta - Delantera -  
Lado izquierdo
- M168** Retrovisor - Puerta - Lado del conductor
- M169** Retrovisor - Puerta - Lado del acompañante
- P101** Caja de fusibles - Habitáculo
- T139** Sensor - Volumétrico



# SPLICE JOINTS

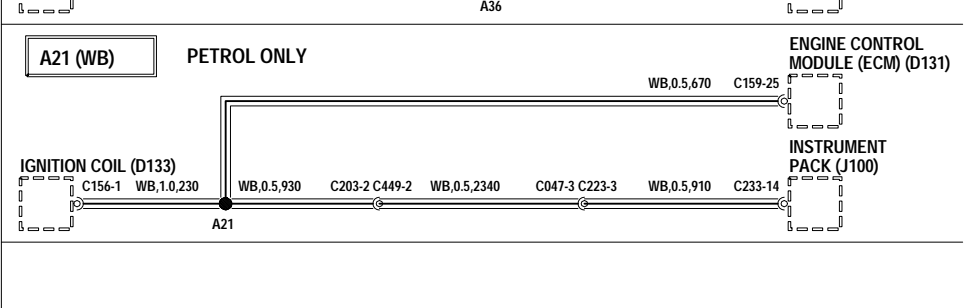
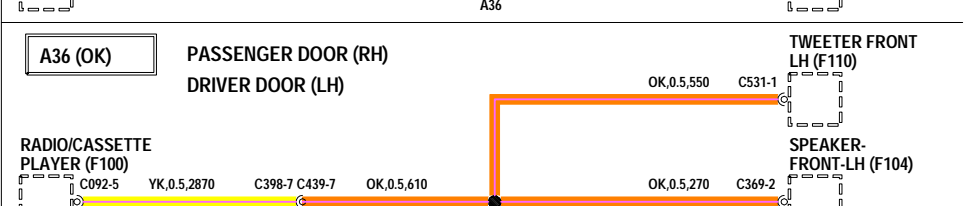
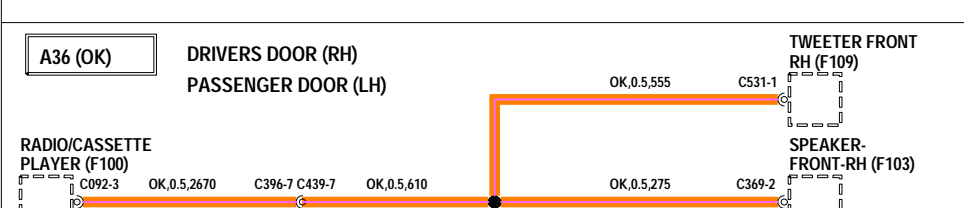
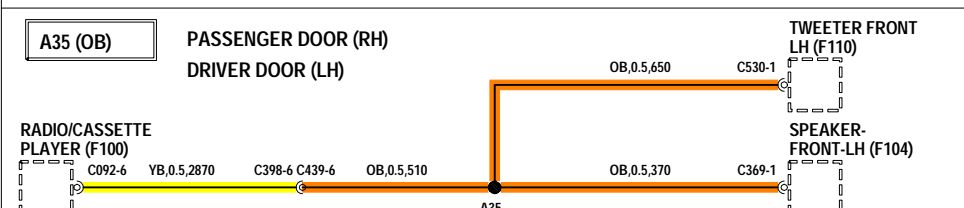
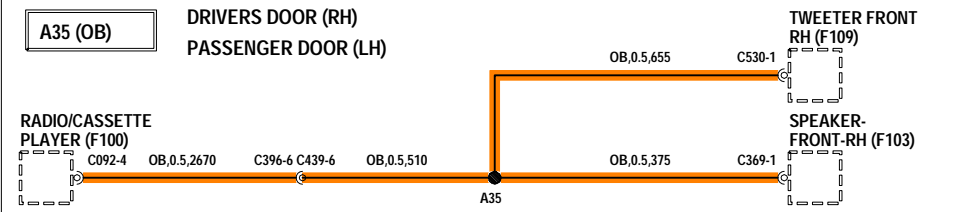
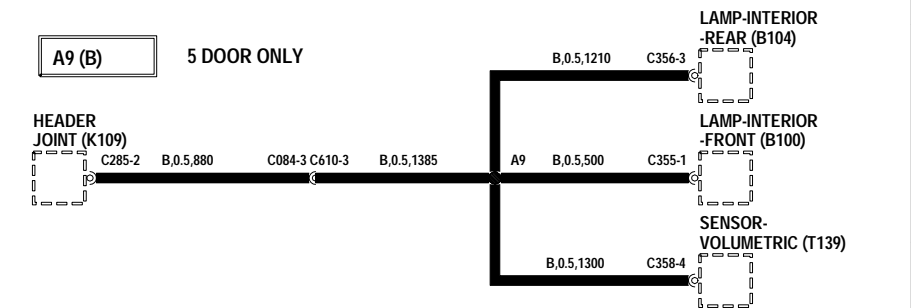
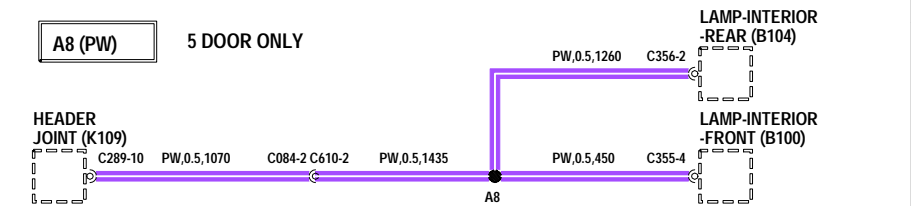
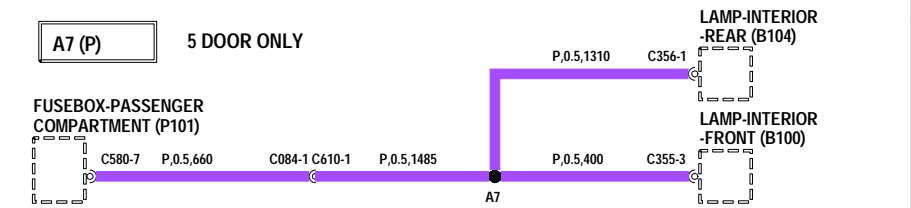
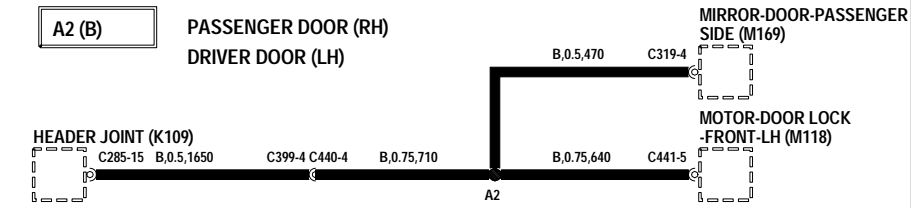
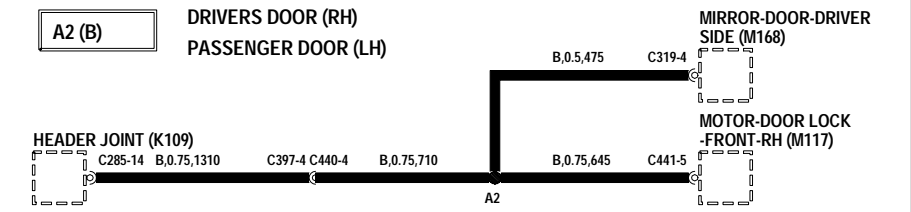

# Empalmes

---

<b>D131</b>	Módulo de control del motor (ECM)	<b>T141</b>	Sensor - Presión de sobrealimentación
<b>K108</b>	Unión de convergencia - Masa	<b>T143</b>	Sensor - Velocidad
<b>K109</b>	Unión de convergencia	<b>T198</b>	Pantalla - Sensor - Alzada de aguja
<b>M100</b>	Alternador/generador	<b>V101</b>	No se usa
<b>M151</b>	Bomba - Combustible		
<b>N109</b>	Solenoides - EGR		
<b>P101</b>	Caja de fusibles - Habitáculo		
<b>P108</b>	Caja de fusibles - Compartimento motor		
<b>R100</b>	Relé - Principal		
<b>R114</b>	Relé - Bujía de incandescencia		
<b>R206</b>	Grupo de relés - Acondicionador de aire (A/A)		
<b>S206</b>	Interruptor - Inercial		
<b>T102</b>	Sensor - Posición del cigüeñal (CKP)		
<b>T111</b>	Sensor - Posición de la mariposa (TP)		
<b>T115</b>	Sensor - Flujo de aire (MAF)		
<b>T116</b>	Sensor - Temperatura del aire de admisión (IAT)		
<b>T121</b>	Sensor - Temperatura del refrigerante motor (ECT)		

# SPLICE JOINTS

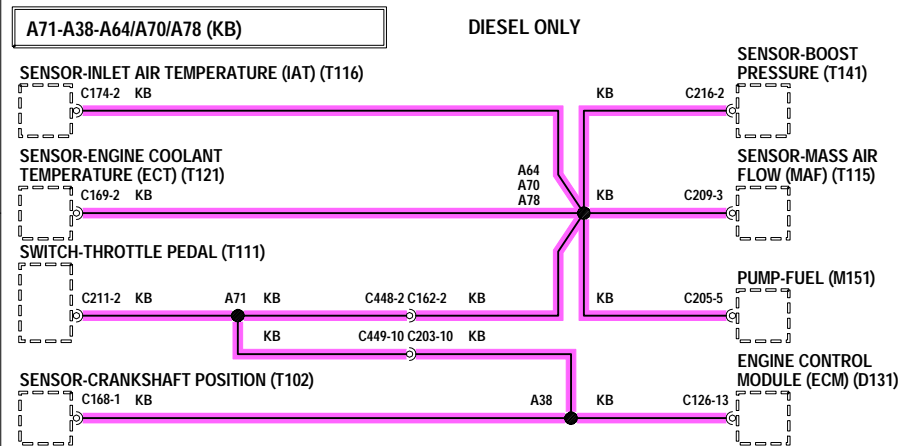
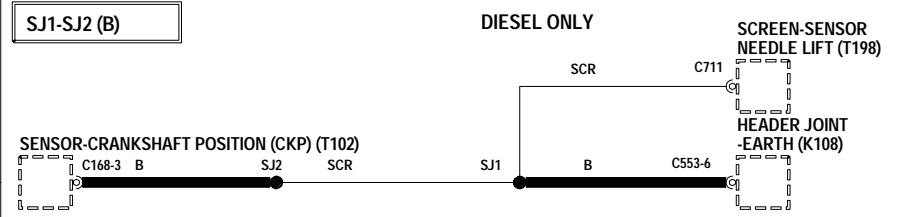
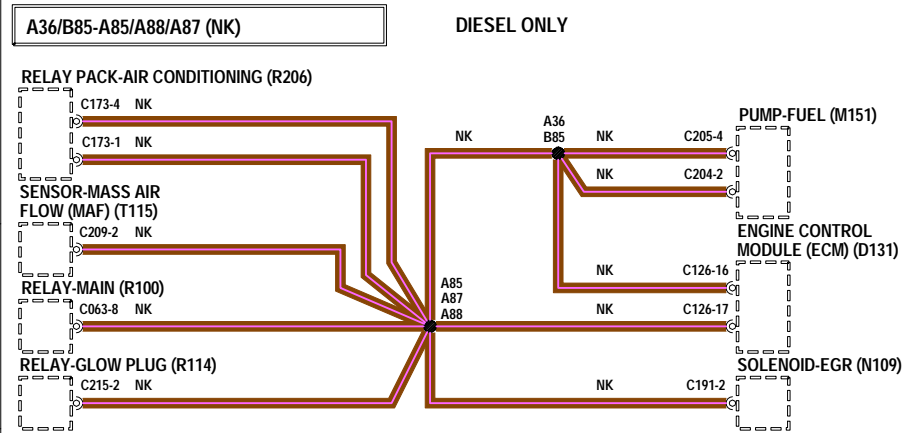
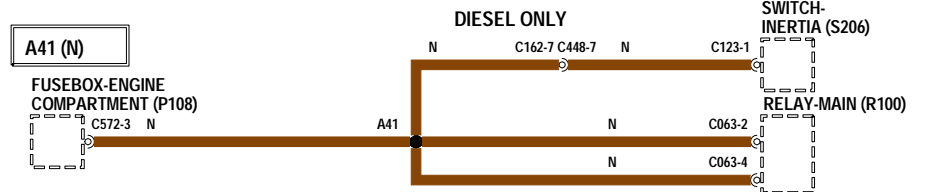
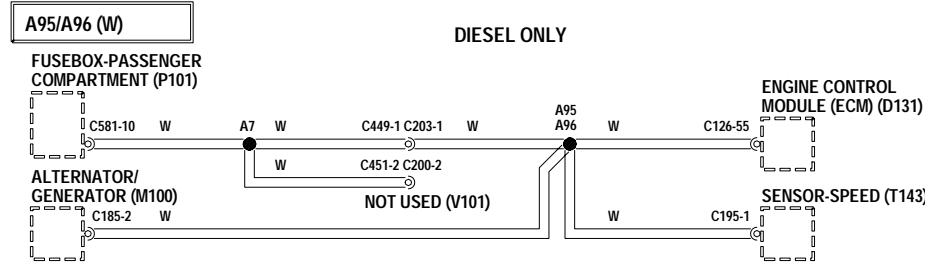
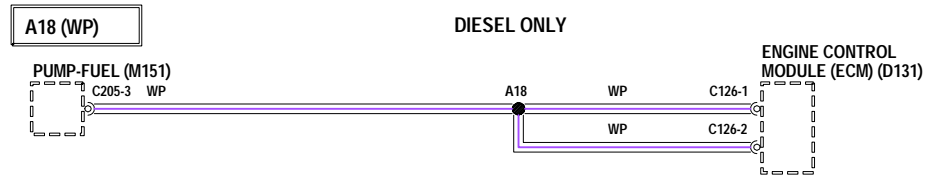
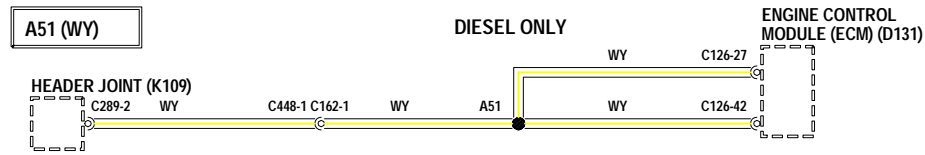
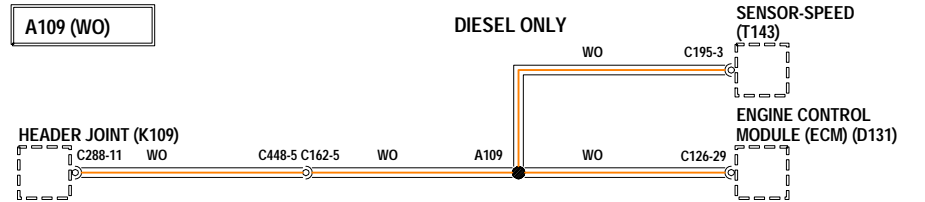

# Empalmes

---

<b>D131</b>	Módulo de control del motor (ECM)	<b>T132</b>	Pantalla - Sensor - Térmico de oxígeno (HO2S)
<b>D133</b>	Bobina de encendido	<b>T143</b>	Sensor - Velocidad
<b>K108</b>	Unión de convergencia - Masa	<b>T172</b>	Inyector de combustible - No. 1
<b>M100</b>	Alternador/generador	<b>T173</b>	Inyector de combustible - No. 2
<b>M104</b>	Válvula de control de aire al ralentí (IACV)	<b>T174</b>	Inyector de combustible - No. 3
<b>N119</b>	Válvula de control de purga	<b>T175</b>	Inyector de combustible - No. 4
<b>P101</b>	Caja de fusibles - Habitáculo	<b>V101</b>	No se usa
<b>P108</b>	Caja de fusibles - Compartimento motor		
<b>R117</b>	Relé - Ventilador de refrigeración		
<b>R190</b>	Módulo de relés		
<b>R191</b>	Módulo de relés - Gestión del motor		
<b>S206</b>	Interruptor - Inercial		
<b>S211</b>	Interruptor - Pedal acelerador		
<b>T108</b>	Pantalla - Sensor - Posición del árbol de levas (CMP)		
<b>T111</b>	Sensor - Posición de la mariposa (TP)		
<b>T116</b>	Sensor - Temperatura del aire de admisión (IAT)		
<b>T121</b>	Sensor - Temperatura del refrigerante motor (ECT)		

# SPLICE JOINTS

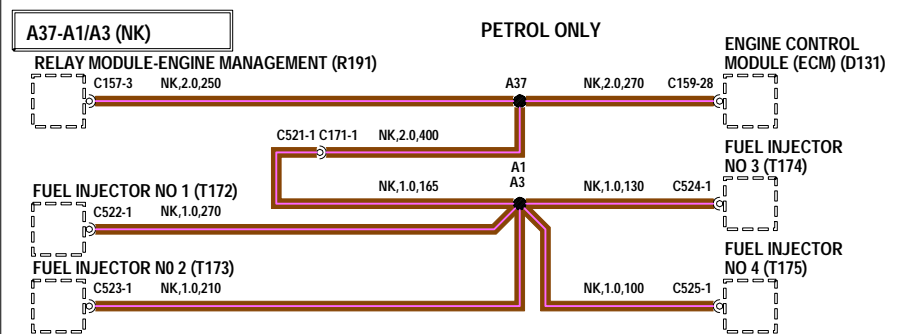
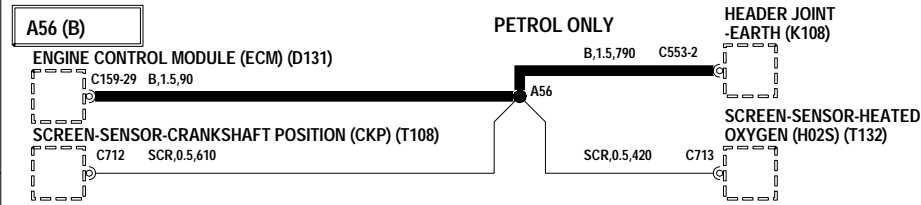
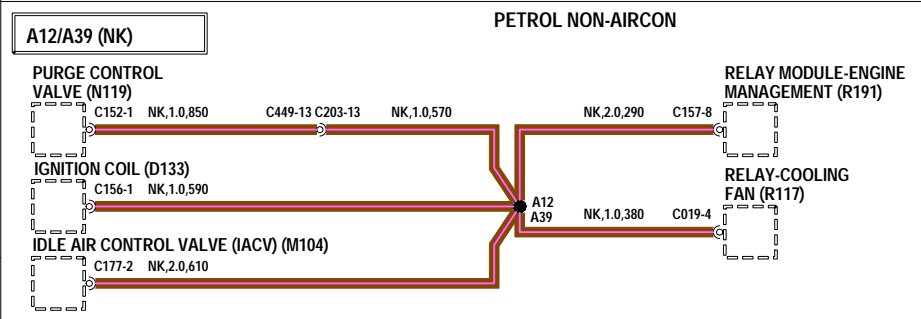
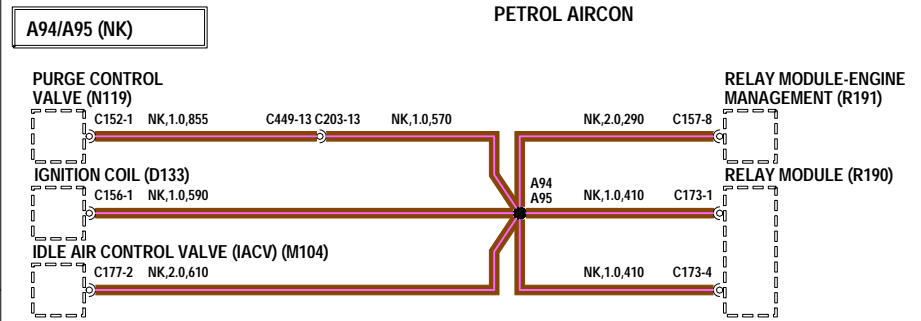
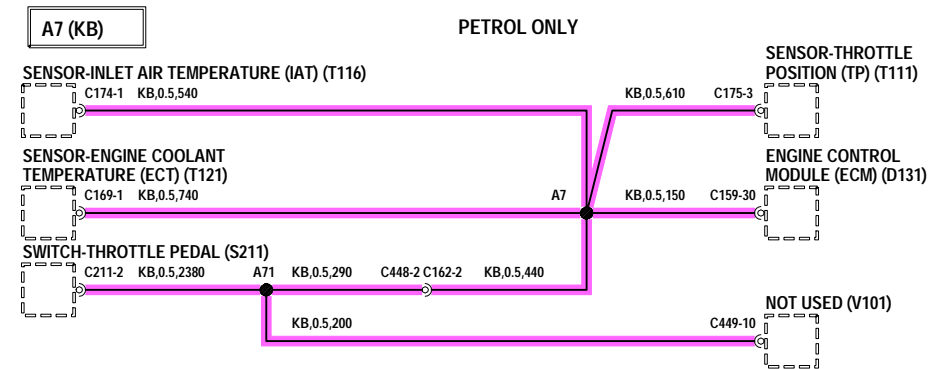
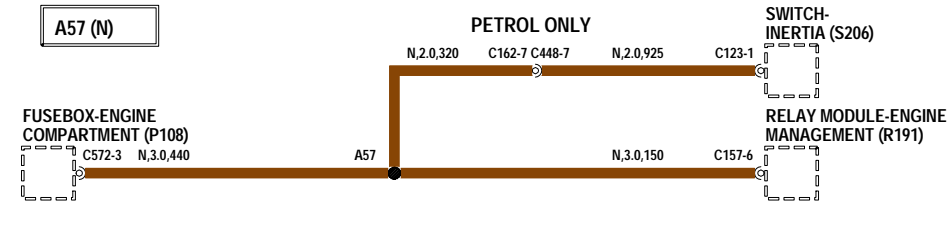
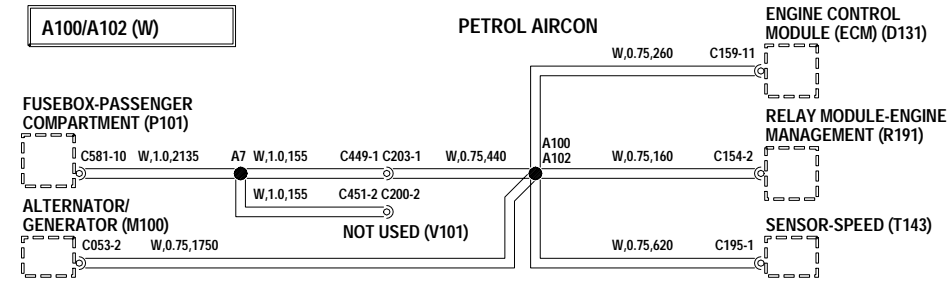
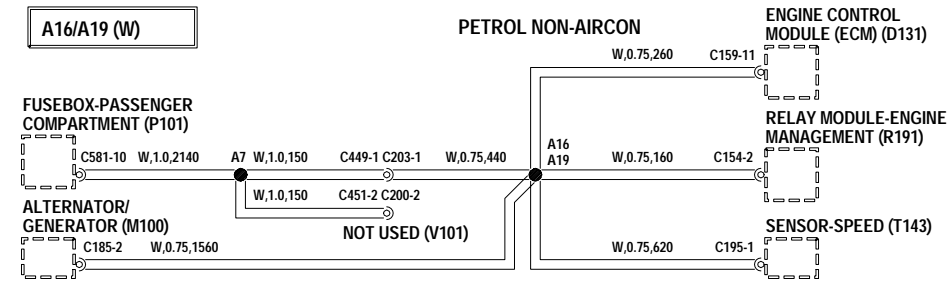

# Empalmes

---

- A101** Faro - Lado izquierdo
- A115** Luz - Trasera - Lado izquierdo
- A120** Luz - Repetidora lateral - Delantera - Lado derecho
- A121** Luz - Repetidora lateral - Delantera - Lado izquierdo
- A130** Luz - Marcha atrás - Lado izquierdo
- K108** Unión de convergencia - Masa
- K109** Unión de convergencia
- M105** Motor - Limpiaparabrisas
- M120** Motor - Cerradura de puerta - Trasera - Lado izquierdo
- M130** Motor - Nivelación de faros - Lado izquierdo
- M153** Bomba - Lavaparabrisas
- M154** Bomba - Lavaluneta
- P101** Caja de fusibles - Habitáculo
- P108** Caja de fusibles - Compartimento motor
- R133** Relé - Bocina
- R207** Relé - Bomba de lavaluneta
- S121** Interruptor - Emergencia
- S224** Interruptor - Capó

# SPLICE JOINTS

